

Российская академия наук  
Институт Дальнего Востока

# ПРОБЛЕМЫ ДАЛЬНЕГО ВОСТОКА

2/2020

Март — Апрель



Научный и общественно-политический журнал,  
выходит шесть раз в год на русском и четыре  
раза в год на английском языках  
Издается с марта 1972 года

Выпускается под руководством  
Отделения глобальных проблем  
и международных отношений  
Российской академии наук

**Учредители:** Российская академия наук, Институт Дальнего Востока РАН

**И.О. Главного редактора А.С. Давыдов** (кандидат исторических наук)

## Редакционная коллегия

Е.В. Белилина (*зам. главного редактора*), О.Н. Борох, к.э.н.,  
Д.И. Бураев, д.и.н., А.В. Виноградов, д.полит.н.,  
А.Д. Воскресенский, д.полит.н., проф., В.Г. Дацышен, д.и.н.,  
проф., А.З. Жебин, к.полит.н., В.П. Зимонин, д.и.н., проф.,  
Е.А. Канаев, д.и.н., проф., А.Н. Карнеев, к.и.н., В.О. Кистанов,  
д.и.н., Я.В. Лексютина, д.полит.н., А.В. Ломанов, д.и.н., проф.  
РАН, С.Г. Лузянин, д.и.н., проф., В.М. Мазырин, д.э.н.,  
Н.Л. Мамаева, д.и.н., П.А. Минакир, академик РАН,  
Л.В. Новоселова, д.э.н., А.В. Островский, д.э.н., проф.,  
В.Е. Петровский, д.полит.н., В.Я. Портяков, д.э.н.,  
Н.А. Самойлов, д.и.н., С.С. Суслина, д.э.н., Л.Л. Сухадольская  
(*ответственный секретарь*), С.В. Уянаев, к.и.н.

## Иностранные члены редколлегии

А. Ачария, проф., директор Института китайских исследований  
(Нью-Дели, Индия), М. Бастид-Брюгер, проф., Национальный  
центр исследований по общественным наукам (Париж, Франция),  
У Эньюань, проф., Академия общественных наук Китая (Пекин,  
КНР), Ху Аньган, проф., Университет Цинхуа (Пекин, КНР), Чжу  
Сяньпин, проф., Цзилиньский университет (Чанчунь, КНР).

## Редакция

К.В. Асмолов *зав. отделом Кореи*  
А.Н. Карнеев  
*зав. отделом истории и внутренней*  
*политики*  
В.О. Кистанов  
*зав. отделом Японии*  
А.Н. Коробова  
*зав. отделом культуры*  
А.С. Крушинский  
*зав. отделом экономики*  
Е.А. Лапшина *зав. редакцией*  
Д.Б. Славинский *оператор ЭВМ*  
А.Б. Старостина  
*зав. отделом идеологии и философии*

# Содержание

## ПОЛИТИКА

- Я.В. Лексютина.* Участие КНР в глобальном управлении: исторический фон и современный этап ..... 6
- Ю.В. Морозов.* «Подводные камни» военно-политического сотрудничества России с США и Китаем ..... 21
- В.О. Кистанов.* Япония и Южная Корея: союзники, партнеры, противники? Анатомия отношений ..... 37
- Н.А. Замараева.* Китай и кашмирский вопрос ..... 57

## ЭКОНОМИКА

- М.П. Кужла.* Поворот России на Восток: к проблеме переосмысления российско-южнокорейских экономических отношений ..... 71
- Нянь Сюежуй.* Перспективы сотрудничества Дальнего Востока РФ со странами Северо-Восточной Азии в свете их новых стратегий развития..... 84
- В.Г. Шишикин.* Сотрудничество КНР и Великобритании в энергетической сфере в начале XXI века ..... 92

## ТЕОРИЯ И МЕТОДОЛОГИЯ

- Е.Ю. Сизых, И.В. Цвигун.* Прямые иностранные инвестиции и деятельность транснациональных корпораций КНР ..... 102
- В.А. Скосырев.* Концепция «устойчивого авторитаризма» в эпоху Си Цзиньпина ..... 117

## ДИСКУССИОННАЯ ТРИБУНА

- А.С. Давыдов.* КНР – США – Россия: геополитика и пандемия ..... 126

## ПРИРОДОПОЛЬЗОВАНИЕ

- Е.И. Кранина.* Стратегия «зеленого» развития Китая ..... 138

## РОССИЙСКИЙ ДАЛЬНИЙ ВОСТОК

- А.Б. Бардаль.* Этапы развития транспортной системы Дальнего Востока России..... 152

## ИСТОРИЯ

- Т.А. Шеметова.* О формах и методах советского руководства в поисках нормализации торгово-экономических и политических отношений с Синьцзяном в 1921–1923 гг. .... 165
- Е.Г. Калкаев.* Китайские братства и тайные общества в период «большого террора» ..... 175

## **ФИЛОСОФИЯ**

<i>А.А. Крушинский. Несвоевременное прозрение: судьба спиринского открытия.....</i>	194
---	-----

## **РЕЦЕНЗИИ**

<i>Л.В. Забровская. Николас Леви. Северокорейские рабочие в Польше: специфика трудоустройства и перспективы.....</i>	205
--	-----

## **ЮБИЛЕЙ УЧЕНОГО**

Юбилей Анны Николаевны Богдановой .....	210
Юбилей Светланы Серафимовны Суслиной .....	211

# Contents

## POLITICS

<i>Ya. Leksyutina.</i> China's Involvement in Global Governance: Major Stages and Current Stage .....	6
<i>Yu. Morozov.</i> "Pitfalls" of Russia's Military-Political Cooperation with the United States and China .....	21
<i>V. Kistanov.</i> Japan and South Korea: Allies, Partners, Adversaries? The Anatomy of a Relationship .....	37
<i>N. Zamaraeva.</i> The PRC and the Kashmir Issue .....	57

## ECONOMICS

<i>M. Kukla.</i> Russia's Turn to the East: Rethinking Economic Cooperation between Russia and South Korea .....	71
<i>Nian Xuezhui.</i> Prospects for Cooperation of the Russian Far East with the Countries of North-East Asia in the Light of Their New Development Strategies .....	84
<i>V. Shishikin.</i> Cooperation between China and Great Britain in the Energy Sector at the Beginning of the XXI Century .....	92

## THEORY AND METHODOLOGY

<i>E. Sizykh, I. Zvegún.</i> Foreign Direct Investment and Activities of Transnational Corporations of the PRC .....	102
<i>V. Skosyrev.</i> The Concept of "Sustainable Authoritarianism" in the Era of Xi Jinping .....	117

## VIEW POINT

<i>A. Davydov.</i> China – USA – Russia: Geopolitics and Pandemic .....	126
---	-----

## ENVIRONMENT

<i>E. Kranina.</i> The Strategy of "Green" Development in China .....	138
---	-----

## RUSSIAN FAR EAST

<i>A. Bardal.</i> Stages of Development of the Transport System of the Russian Far East .....	152
---	-----

## HISTORY

<i>T. Shemetova.</i> On the Forms and Methods of the Soviet Leadership in Search of Normalization of Trade, Economic and Political Relations with Xinjiang in 1921–1923 .....	165
<i>E. Kalkaev.</i> Chinese Sworn Brotherhoods and Secret Societies During the Period of the Great Terror .....	175

## **PHILOSOPHY**

*A. Krushinskiy*. The Untimely Insight: the Fate of Spirin's Discovery ..... 194

## **BOOK REVIEW**

*L. Zabrovskaya*. Nicolas Levi. A Statistical Analysis of the North Korean Overseas Laborers in Poland during the Period 2000–2017: Current Status and Prospects. Warszawa: Wydawnictwo Asian Century, 2018. 60 p. .... 205

## **SCHOLAR JUBILEE**

Jubilee of Anna Nikolaevna Bogdanova ..... 210  
Jubilee of Svetlana Serafimovna Suslina ..... 211

### Участие КНР в глобальном управлении: исторический фон и современный этап

© 2020

Я.В. Лексютина

Одним из важных направлений внешнеполитической деятельности современного Китая, нарастившего значительную финансово-экономическую мощь и амбиции на мировой сцене, стало расширение и укрепление его роли и места в глобальном управлении. В статье выделяются и характеризуются основные этапы вовлеченности КНР в глобальное управление в течение прошедших с момента образования государства 70 лет; анализируются изменения в участии Китая в глобальном экономическом управлении и глобальном управлении в сфере безопасности.

*Ключевые слова:* глобальное управление, Китай, международная система, мировой порядок, международная ответственность, возвышение Китая.

**DOI:** 10.31857/S013128120009750-6

На фоне существенного укрепления позиций Китая в мировой экономике и политике все более возрастающее значение в китайском внешнеполитическом дискурсе приобретают вопросы наращивания ответственности КНР как великой державы перед мировым сообществом и расширения ее участия в глобальном управлении. На современном этапе занятие весомой роли в глобальном управлении стало одним из главных направлений внешнеполитической деятельности Китая. Под глобальным управлением — термином, к которому Председатель КНР и китайские высокопоставленные официальные лица прибегают все чаще, — подразумевается осуществляемое мировым сообществом совместное управление мировыми делами в целях обеспечения мира, стабильности, процветания и решения глобальных вопросов<sup>1</sup>. Базирующееся на совокуп-

---

*Лексютина Яна Валерьевна*, доктор политических наук, профессор РАН, профессор кафедры американских исследований Санкт-Петербургского государственного университета.

E-mail: lexuana@ya.ru.

Исследование выполнено при финансовой поддержке РФФИ в рамках научного проекта № 17-07-50016-ОГН.

1. Глобальное управление: возможности и риски / под ред. В.Г. Барановского, Н.И. Ивановой. М.: ИМЭМО РАН, 2015. С. 217.

ности правил, принципов и норм, глобальное управление нацелено на повышение управляемости мировой экономикой и международными отношениями. Действуя через разнообразные формальные и неформальные международные структуры и институты, государства регулируют различные виды отношений и сферы деятельности в целях поддержания мирового порядка. Существенным аспектом участия государств в глобальном управлении при этом являются их взаимодействие с международными институтами и линия поведения в них<sup>1</sup>. Распространение в Китае представления о том, что сильные государства создают международные институты, правила и нормы, а система глобального управления является результатом распределения силы между государствами<sup>2</sup>, приводят к развитию идеи о том, что значительно усилившийся Китай призван играть в этом управлении все большую роль.

### Периодизация участия Китая в глобальном управлении

КНР прошла несколько этапов взаимодействия с международной системой и участия в глобальном управлении. В 1950-х – 1970-х годах — на первом этапе — Китай сохранял дистанцированность от международной системы и участия в нем. В тот период на мировой арене Пекин руководствовался задачами оказания и расширения поддержки мировому революционному движению и развивающимся странам и зачастую проводил политику, противоречащую интересам западных держав, доминировавших в международной системе и управлении ею. С 1949 по 1971 г. Китай подписал всего 6 многосторонних международных договоров — пять документов в 1952 г. (Протокол о запрещении применения на войне удушливых, ядовитых или других подобных газов и четыре Женевские конвенции от 12 августа 1949 г.) и один в 1958 г. (Конвенцию для унификации некоторых правил, касающихся международных воздушных перевозок)<sup>3</sup>.

Постепенное, очень осторожное и весьма медленное вхождение КНР в международную систему начинается только с 1971 г., когда Китаю удалось прорвать международную изоляцию, восстановить свое членство в ООН и заняв свое место в ее Совете Безопасности. В течение 1970-х годов — на втором этапе взаимодействия с международной системой и участия в глобальном управлении — Китай обретает членство в целом ряде международных организаций, в большинстве своем аффилированных с ООН. С 1966 г., когда Китай был членом всего лишь одной международной организации, по 1977 г. он расширил свое участие до 21 международной организации<sup>4</sup>.

Третий этап взаимодействия Китая с международной системой и участия Пекина в глобальном управлении приходится на конец 1970-х — конец 1990-х годов. Только в конце 70-х с началом «политики реформ и открытости», обусловившей необходимость существенного расширения внешних связей, Пекин взял курс на инкорпорирование и в международную систему и, соответственно, расширение вовлеченности в международные организации и различные международно-правовые режимы. В течение 1979 г. Китай

1. Liu Hongsong. China's proposing behavior in global governance: the cases of the WTO Doha round negotiation and G-20 process // Rev. Bras. Polit. int. 2014. Vol. 57. P. 121. DOI: 10.1590/0034-7329201400208.
2. Hart M., Johnson B. Mapping China's global governance ambitions. 28.02.2019. URL: <https://www.americanprogress.org/issues/security/reports/2019/02/28/466768/mapping-chinas-global-governance-ambitions/> (accessed 11 July 2019).
3. Multilateral treaties to which China is a party or which China has signed (1875–2000). URL: <http://www.china-un.org/eng/zghlhg/flsw/t28583.htm> (accessed 01 May 2019).
4. Chan G. China's compliance in global affairs: trade, arms control, environmental protection, human rights. Singapore: World Scientific Publishing, 2006. P. 46.

подписал 10 многосторонних договоров, в следующем году — 18, а в 1984 г. — рекордные 21 договор. Пик заключенных Пекином международных многосторонних договоров пришелся именно на 1980-е годы.

Тогда же Китай стал присоединяться все к большему числу различных международных организаций, уже не только аффилированных с ООН. Однако достаточно длительное время в международных организациях Пекин придерживался линии пассивного наблюдателя, крайне редко проявляя свою позицию по вопросам их повестки дня и редко внося собственные предложения и инициативы. Это было связано с рядом обстоятельств. Во-первых, с основополагающим принципом «держаться в тени» (韬光养晦, «таогуан янхуэй»), лежавшим в основе внешней политики Китая того времени<sup>1</sup>. Во-вторых, с тем, что национальные интересы Китая тогда не имели глобального характера и затрагивали главным образом вопросы его внутреннего развития и взаимодействия с соседними странами. В-третьих, как отмечают некоторые исследователи<sup>2</sup>, китайские представители в международных организациях, как правило, недостаточно хорошо владели иностранными языками и не имели обширного опыта участия в работе международных структур.

В апреле 1980 г. Китай восстановил членство в Международном валютном фонде (МВФ) и Всемирном банке, и в марте 1986 г. присоединился к крупному региональному многостороннему банку<sup>3</sup> — Азиатскому банку развития. Сотрудничество с этими финансовыми институтами открыло Китаю широкие возможности для крупных заимствований, необходимых для осуществления масштабной национальной программы экономических преобразований.

С течением времени, по мере расширения экономической открытости и реформирования национальной экономики Китай постепенно принял ряд основных характеристик международной экономической системы, в том числе экономическую глобализацию, принципы свободной торговли и свободного перемещения капитала. Пекин встал на путь постепенного открытия внутреннего рынка для внешних игроков при сохранении определенных тарифных и нетарифных барьеров в торговле и ограничений на иностранные инвестиции в отдельных отраслях китайской экономики (в том числе в банковской сфере, сфере страхования, топливно-энергетической, инфраструктурной и пр.) и выхода на внешние рынки (сначала — товарные, а затем — рынки услуг и капиталов).

При этом Китай присоединялся не только к организациям, занимающимся финансово-экономическими вопросами, но и к режимам, регулирующим вопросы миротворчества, разоружения и контроля над вооружениями. Именно в 1980-х годах проявилась заинтересованность Китая в участии в миротворческой деятельности ООН<sup>4</sup>. Впер-

- 
1. *Портяков В.Я.* О современной внешней политике КНР // Проблемы Дальнего Востока. 2019. № 1. С. 14.
  2. *Kennedy Sc.* Global governance and China: the dragon's learning curve. New York: Routledge, 2018.
  3. Китай также присоединился к целому ряду других многосторонних банков развития, но уже в роли инвестора: Африканскому банку развития (в 1985 г.), Карибскому банку развития (1997 г.), Банку торговли и развития Восточной и Южной Африки (2000 г.), Восточно-Африканскому банку развития (2004 г.), Межамериканскому банку развития (2008 г.) и, наконец, Европейскому банку реконструкции и развития (2016 г.). См.: *Лексютина Я.В.* Функциональные изменения участия Китая в многосторонних банках развития: от заемщика к кредитору // Вестник международных организаций. 2018. Т. 13. № 1. С. 80–98. DOI: 10.17323/1996-7845-2018-01-05.
  4. Со времен Корейской войны 1950–1953 гг., когда воевавшие на стороне Северной Кореи китайские добровольцы фактически противостояли миротворческим силам ООН в Южной Корее, Китай на протяжении нескольких десятилетий занимал антагонистическую позицию по отношению к миротворчеству ООН, ставя легитимность таких миссий под вопрос. Миротворческие

вые он голосовал в Совете Безопасности ООН по миротворческой повестке в 1981 г. (резолюция СБ ООН 495). С 1982 г. Пекин стал делать взносы в фонд миротворческих операций ООН. В 1988 г. Китай вошел в состав Специального комитета ООН по операциям по поддержанию мира. А в 1989 г. впервые направил своих военных наблюдателей с миротворческой миссией в Намибию и с тех пор стал планомерно расширять свое участие в миротворческих операциях.

С конца 1980-х — начала 1990-х Китай начинает подключаться к международным режимам разоружения, нераспространения ядерного оружия и контроля над вооружениями<sup>1</sup>. Пекин подписал несколько ключевых многосторонних документов в этой области: в 1984 г. — Конвенцию о запрещении биологического оружия, в 1989 г. — Конвенцию о физической защите ядерного материала, в 1992 г. — Договор о нераспространении ядерного оружия, в 1993 г. — Конвенцию о запрещении химического оружия, в 1996 г. — Конвенцию о ядерной безопасности и Договор о всеобъемлющем запрещении ядерных испытаний<sup>2</sup>, а в 2006 г. — Объединенную конвенцию безопасности обращения с отработавшим топливом и о безопасности обращения с радиоактивными отходами. В 1984 г. Китай присоединился к Международному агентству по атомной энергии (МАГАТЭ), в 1997 г. — к Комитету Цангера (Комитету ядерных экспортеров), а в 2004 г. — к Группе ядерных поставщиков<sup>3</sup>. Вместе с тем Пекин нередко становился объектом критики со стороны США за нарушение режима нераспространения и взятых на себя в соответствии с конвенциями обязательств. В частности, китайские компании неоднократно обвинялись в продаже технологий и продукции двойного назначения Пакистану, Ирану и Северной Корее, способствующих развитию ядерных и ракетных программ этих стран<sup>4</sup>. Хотя данная проблема звучала весьма остро в 1990-х годах и в течение первых полутора десятилетий XXI века, даже сейчас продолжает раздаваться критика в адрес отдельных китайских предприятий в связи с обвинениям в нарушении ими режима нераспространения.

Вплоть до настоящего момента Китай не подписал ни одного договора об ограничении обычных и ядерных вооружений, не присоединился к Вассенаарским соглашениям по контролю над экспортом технологий двойного назначения и обычных вооружений, Оттавской конвенции по применению мин, Инициативе по безопасности в борьбе с распространением оружия массового уничтожения<sup>5</sup>. Китай является одним их

---

операции рассматривались тогда Пекином как грубое вмешательство во внутренние дела государств и нарушение их государственного суверенитета. Даже после восстановления своего членства в ООН в 1971 г. Пекин длительное время воздерживался от голосования в Совете Безопасности ООН по вопросам, связанным с миротворческими операциями.

1. В годы холодной войны Китай выступал против контроля над вооружениями, рассматривая его как способ сохранения гегемонии сильнейших государств и слабости остальных стран. В 1960-е годы Китай даже заявлял о своей поддержке распространения ядерного оружия как методе сдерживания гегемонии сверхдержав.
2. Однако Китай, как и США, его не ратифицировал до сих пор.
3. Участие Китая в многосторонних механизмах режима нераспространения ядерного оружия. URL: <https://www.pircenter.org/static/uchastie-kitaya-v-mnogostoronnih-mehanizmah-rezhimam-nerasprostraneniya-yadernogo-oruzhiya> (accessed 09 September 2019).
4. Грант Ч. Россия, Китай и проблемы глобального управления. Москва: Моск. Центр Карнеги, 2012. С. 89–90; Kan Sh. China and proliferation of weapons of mass destruction and missiles: policy issues. CRS report. 5.01.2015. URL: <https://china.usc.edu/sites/default/files/legacy/AppImages/crs-2015-china-weapons-proliferation.pdf> (accessed 17 September 2019).
5. Глобальное управление: возможности и риски... С. 234–235.

тех постоянных членов Совета Безопасности ООН, чей ядерный арсенал продолжает увеличиваться.

В целом, с конца 1970-х по конец 1990-х годов Китай достаточно успешно инкорпорировался в международные организации и различные многосторонние правовые режимы. В декабре 2001 г., после длительного подготовительного периода, понадобившегося Пекину для согласования условий своего вхождения в ВТО и осуществления требующихся экономических преобразований, Китай стал членом этой организации. Принято считать, что именно это событие знаменовало полную интеграцию Китая в международную систему. Так, к 2001 г. Китай подписал уже более 220 многосторонних договоров<sup>1</sup>, 87% которых были подписаны после 1979 г. К 2003 г. Китай присоединился к 41 международной правительственной организации, в количественном отношении почти приблизившись к уровню участия в них США<sup>2</sup>.

С 2001 г. берет отсчет *четвертый этап участия Китая в глобальном управлении (2001–2008 гг.)*. На этом этапе вовлеченность Пекина в глобальное управление характеризовалась участием КНР в международных институтах в качестве рядового члена, соблюдением Китаем установленных в мировом сообществе правил и норм поведения, а также выполнением взятых на себя обязательств в соответствии с международными договорами, конвенциями, соглашениями и пр. Более того, включаясь в работу уже функционировавших международных институтов, Пекин начинает присоединяться к инициативам создания новых международных институтов и механизмов, становясь их соучредителем. Так, в феврале 2001 г. КНР и 25 азиатских государств учреждают Азиатский форум Боао<sup>3</sup> — аналог Всемирного экономического форума в Давосе. Во многом знакомым событием для Пекина стало размещение штаб-квартиры этого форума в китайском городе Боао (провинция Хайнань). А в июне 2001 г. Китай совместно с Россией и четырьмя центральноазиатскими государствами основали новую международную организацию — Шанхайскую организацию сотрудничества (ШОС).

*Начало пятого этапа было связано с развитием мирового финансово-экономического кризиса 2008 г. и приходом в 2013 г. к власти в КНР пятого поколения китайских руководителей во главе с Си Цзиньпином.* Именно после начала мирового финансово-экономического кризиса весьма отчетливо проявляются намерения значительно усилившего свою финансово-экономическую мощь Китая расширить его роль и влияние в глобальном экономическом управлении, способствовать реформированию или, как часто указывает китайская сторона, совершенствованию системы глобального управления. Мировой финансово-экономический кризис, проявивший слабости международной финансово-экономической системы и системы глобального экономического управления, рост нестабильности в мире, появление и развитие нетрадиционных угроз безопасности дали Пекину сильные аргументы в поддержку призывов к реформированию глобального управления, уже не справляющегося с регулированием мировых процессов, и обеспечению стабильности, устойчивого роста и процветания в мире.

1. Multilateral treaties to which China is a party or which China has signed (1875–2000). URL: <http://www.china-un.org/eng/zghlhg/flsw/t28583.htm> (accessed 01 May 2019).
2. Xie Zhihai. The rise of China and its growing role in international organizations // ICCS Journal of Modern Chinese Studies. 2011. Vol. 4 (1). P. 88.
3. Идея создания Азиатского форума была высказана в сентябре 1998 г. экс-президентом Филиппин Ф. Рамосом, бывшим премьер-министром Австралии З. Хоуком и бывшим премьер-министром Японии М. Хосокавой.

## **Китай и реформирование глобального экономического управления: 2008–2016 гг.**

На момент развития мирового финансово-экономического кризиса в Китае уже полностью оформились представления о настоятельности реформирования международной экономической системы. Последовавшие с разницей в десятилетие два экономических кризиса — азиатский финансово-экономический кризис 1997–1998 гг. и мировой финансово-экономический кризис 2008 г. — свидетельствовали об ограниченной эффективности существующей международной экономической системы и способности ее системообразующих институтов купировать и преодолевать экономические кризисы. Более того, приняв базовые принципы существующей международной экономической системы, получая от участия в ней экономические дивиденды и, соответственно, будучи заинтересованным в ее сохранении, Китай был недоволен отдельными ее характеристиками, в особенности западноцентричностью этой системы и глобального экономического управления.

Начавшая приобретать свои очертания в 1940-х годах, когда развивающиеся страны ввиду своего низкого уровня экономического развития, ограниченного вклада в мировую экономику и особенностей внешнеполитических приоритетов не участвовали в формулировании регулирующих мировые экономические процессы правил и принципов, международная экономическая система была создана ведущими развитыми странами, закрепившими за собой особый статус в управлении мировой экономикой и финансами. С течением времени, по мере появления новых центров мирового экономического развития на рубеже XX–XXI в. (так называемых динамично развивающихся стран с формирующимися рынками), система глобального экономического управления перестала адекватно отражать сложившееся соотношение сил в мировой экономике.

На волне развития мирового экономического кризиса 2008 г. Китай в сотрудничестве с другими развивающимися странами стал оказывать давление на ведущие развитые страны в направлении реформирования международной экономической системы и пересмотра существующих правил принятия решений в области глобального экономического управления. Одним из векторов усилий Пекина стало укрепление роли Китая в системообразующих финансовых институтах (МВФ и Всемирном банке). Возросший вклад Китая в мировую экономику и мировое экономическое развитие не соответствовал 6-й позиции этой второй мировой экономики в списке крупнейших по размеру квот и праву голоса стран МВФ и Всемирного банка. Такое несоответствие объективной роли Китая в мировой экономике его месту в глобальном экономическом управлении было частично устранено в 2010 г., когда Всемирный банк и МВФ приняли решения о реформировании своих систем представительства. Однако, хотя принятые решения и означали укрепление роли Китая в МВФ и Всемирном банке до третьего по величине квот и права голоса государства после США и Японии, но не в полной мере отвечали стремлениям Пекина занять 2-е место среди стран-акционеров и ограничить право вето, которым по-прежнему продолжал пользоваться Вашингтон.

Между тем в качестве важного позитивного сдвига в глобальном экономическом управлении, последовавшего вслед за развитием мирового экономического кризиса 2008 г., в Китае было расценено становление саммитов «Группы двадцати» как механизма обсуждения и выработки мер по преодолению мирового экономического кризиса и выхода из экономической рецессии. Трансформация диалогового форума «Группы двадцати» из встреч министров соответствующих двадцати экономик в механизм регулярных саммитов лидеров ведущих экономик мира, постепенное снижение роли «Группы семи»/«Группы восьми» при превращении «Группы двадцати» в основную площадку для

выработки мер макроэкономического регулирования и обсуждения проблем мировой экономики интерпретировались как происходящий переход от «глобального экономического управления под руководством Запада или США» к «совместному управлению Западом и Востоком»<sup>1</sup>.

Более того, «Группа двадцати», объединившая девять развитых и одиннадцать развивающихся стран, представляла для Китая оптимальную платформу для участия в глобальном экономическом управлении. В отличие от «Группы семи»/«Группы восьми», присоединение к которой потенциально могло иметь ряд негативных последствий и издержек для Китая (возможное возникновение диссонанса в отношениях Китая с развивающимся миром, на лидерство в котором он претендует; вероятная «неполноценность» участия Китая как следовало из опыта участия России в «Группе восьми»; необходимость взятия на себе дополнительной международной ответственности, которую Китай как развивающаяся страна не готов был принять<sup>2</sup>), «Группа двадцати» позволяла Пекину участвовать в глобальном экономическом управлении на равных с ведущими развитыми странами и в тесном сотрудничестве с развивающимися экономиками. Примечательно, что в китайских научных кругах также получила развитие идея о возникновении нового механизма в системе глобального управления — БРИКС, вполне сопоставимого по значимости с «Группой семи»<sup>3</sup>. БРИКС рассматривается как важная консолидирующая общую позицию развивающихся стран сила в «Группе двадцати». На современном этапе в качестве важной внешнеполитической задачи Пекин видит содействие превращению «Группы двадцати» из временной платформы реагирования на мировой экономической кризис в постоянно действующий механизм глобального экономического управления, способный заменить «Группу семи».

На волне мирового экономического кризиса 2008 г. Китай расширил свое участие в международных финансовых вопросах и путем присоединения к важным устанавливающим международные финансовые стандарты институтам: Совету по финансовой стабильности, Базельскому комитету по банковскому надзору, Комитету по глобальной финансовой системе Банка международных расчетов.

Стремление Китая преодолеть заданную Дэн Сяопином пассивность китайской внешней политики, «выйти из тени» и начать играть значимую роль в глобальном экономическом управлении приобрело более акцентированный характер с приходом к власти в Китае в 2013 г. Си Цзиньпина. На церемонии открытия саммита АТЭС в Пекине в ноябре 2014 г. Си Цзиньпин указал на то, что «ввиду роста своей комплексной национальной мощи Китай может и желает предоставлять больше общественных благ АТР и всему миру»<sup>4</sup>. В 13-м пятилетнем плане (2016–2020 гг.) зафиксированы намерения Пекина активно участвовать в глобальном экономическом управлении и создании глобальных общественных благ, добиваться большей роли в институтах глобального экономического управ-

---

1. *He Yafei*. China's new role in global governance. 14.09.2018. URL: <https://www.chinausfocus.com/foreign-policy/chinas-new-role-in-global-governance> (accessed 10 September 2019).

2. *He A.* China in the G20 summitry: review and decision-making process // CIGI papers. 2014. No. 46. P. 2.

3. *Цзя Цзиньпин*. Страны БРИКС и G20 // Китай. 2017. № 7. С. 5.

4. Speech at the opening ceremony of the APEC CEO Summit. 7.11.2014. URL: <http://www.silkroadfund.com.cn/enweb/23809/23814/27094/index.html> (accessed 19 October 2018).

ления<sup>1</sup>. Практическими воплощениями этих намерений стали создание Азиатского банка инфраструктурных инвестиций (АБИИ) и Нового банка развития, инициирование и реализация инициативы «Пояс и путь». Эти три начинания позиционируются Китаем в качестве ключевых усилий по созданию общественных благ, восполняющих пробелы в глобальном экономическом управлении. А инициатива «Пояса и пути» преподносится как новая модель регионального и глобального сотрудничества, продвигающая экономическую глобализацию, содействующая совершенствованию глобального экономического управления и оптимизации миропорядка.

### **Китай и глобальное управление в сфере безопасности**

Проявляя высокую активность в вопросах глобального экономического управления, Пекин пока несколько менее активен и инициативен в сфере глобального управления безопасностью. Связано это с целым рядом факторов: отсутствием опыта в этой сфере, особым пониманием государственного суверенитета и отстаиваемым Пекином принципом невмешательства во внутренние дела, нежеланием брать на себя обязательства в сфере безопасности, превышающие текущие возможности Китая, а также все еще ограниченными способностями КНР проецировать свою военно-политическую мощь<sup>2</sup>. Объективно, ввиду аккумулированной Китаем внушительной финансово-экономической мощи, он обладает несопоставимо большими возможностями для участия в глобальном экономическом управлении. Так, опираясь на свою значительную финансовую мощь, Китай может содействовать мировой финансово-экономической стабильности и росту, предоставлять масштабную помощь развивающимся странам, вносить свой вклад в решение экологических проблем путем расширения своих обязательств в области сокращения выбросов парниковых газов в атмосферу, способствовать инновационно-технологическому мировому развитию путем углубления собственных НИОКР и пр.

Ключевым механизмом современной системы глобального управления, как следует из многочисленных заявлений китайских высокопоставленных лиц, является ООН как наиболее репрезентативная международная организация, играющая незаменимую роль в международном сотрудничестве в вопросах обеспечения глобальной и региональной безопасности. Китайские официальные представители регулярно выступают с заявлениями о необходимости укрепления авторитета ООН, повышения ее эффективности и способности отвечать на новые угрозы и вызовы. ООН — одна из немногих организаций, где Китай, благодаря своему статусу постоянного члена Совета Безопасности, имеет привилегированное положение.

Последние двенадцать лет (2007–2019) происходят значительные изменения в участии Китая в работе ООН. *Во-первых, по мере аккумулирования экономической мощи, Китай уверенно увеличивает взносы в бюджет ООН.* Доля Китая в общем бюджете ООН возросла с 1,5% в 2001 г. до 12% в 2019 г., или с 16 до 335 млрд долл. в абсолютном выражении<sup>3</sup>. Крупнейшие увеличения взносов Китая в общий бюджет ООН произошли в

1. The 13<sup>th</sup> five-year plan for economic and social development of the People's Republic of China (2016–2020). URL: <http://en.ndrc.gov.cn/newsrelease/201612/P020161207645765233498.pdf> (accessed 17 June 2018).
2. Так, например, главным аргументом Китая, объясняющим его нежелание заключать какие-либо договоры об ограничении стратегических ядерных вооружений, является сильное отставание от ведущих ядерных держав в этой сфере.
3. Assessment of member states' contributions to the United Nations regular budget for the year 2019. URL: <https://www.un.org/en/ga/contributions/budget.shtml> (accessed 19 September 2019).

2007, 2013 и 2019 г., когда его взносы возросли соответственно с 35 до 53 млрд долл., с 75 до 131 млрд долл. и со 193 до 335 млрд долл. Если в 2001 г. Китай занимал 13-ю позицию в списке крупнейших доноров ООН (после США, Японии, Германии, Франции, Великобритании, Италии, Канады, Испании, Бразилии, Нидерландов, Республики Корея и Австралии), то в 2019 г. он уверенно переместился на 2-ю позицию после США, впервые обойдя по этому показателю Японию.

Более того, в ООН Китай переместился на 2-ю позицию в списке крупнейших доноров не только в общий бюджет, но и в бюджет на операции по поддержанию мира. Взносы Китая на миротворческие операции за последние несколько лет стремительно увеличились: если в 2013–2015 гг. Китай с долей 6,6% занимал лишь 6-е место среди финансовых доноров миротворческих операций ООН после США (28,4%), Японии (10,8%), Франции (7,2%), Германии (7,1%) и Великобритании (6,7%), то в 2016–2018 гг. Китай с долей 10,3% занял 2-е место среди крупнейших доноров после США (28,5%)<sup>1</sup>.

Расширение китайской финансовой поддержки международных организаций проявляется не только в случае с ООН. Увеличение вклада в бюджеты международных организаций Пекин рассматривает как важный канал расширения своей роли в глобальном управлении.

*Второе изменение в участии Китая в работе ООН нашло отражение в изменении линии поведения Китая в этой организации:* он демонстрирует инициативность и готовность отстаивать собственные интересы и позицию в Совете Безопасности и Генеральной Ассамблее. Так, с 2007 г. в ходе голосований при принятии резолюций в Совете Безопасности ООН Китай стал чаще использовать право вето: если с момента восстановления своего членства в ООН в 1971 г. по 2007 г. Китай применял вето только три раза, в период с 2007 г. по январь 2020 г. — целых одиннадцать раз<sup>2</sup>. Пекин стал проявлять возрастающую готовность идти в оппозицию Западу и, в частности, США в случаях, когда затрагиваются его интересы.

*Третье изменение в участии Китая в работе ООН проявляется в активизации его в миротворческих операциях,* что находит отражение не только в увеличении взносов на финансирование миротворческой деятельности, но и военного контингента и наблюдателей КНР в составе миротворческих миссий. На протяжении 1990-х годов китайский миротворческий контингент исчислялся десятками, реже — сотнями человек. Резкий количественный скачок в численности китайских миротворцев произошел в 2004 г., ставши рубежным, после которого численность китайских миротворцев преодолевает отметку в 1000 человек, а Китай становится крупнейшей страной среди постоянных членов Совета Безопасности ООН по численности миротворческого контингента. Уже на протяжении полутора десятилетий КНР неизменно сохраняет за собой этот статус. На конец января 2020 г. миротворческий контингент Китая насчитывал 2544 миротворца, Франции — 732, Великобритании — 573, России — 78, США — 30<sup>3</sup>. Китайские высокопоставленные официальные лица и отдельные китайские эксперты нередко обращаются к росту численности китайских миротворцев для демонстрации возросшей международной ответственности Китая и его более активного участия в глобальном управлении.

1. Шкала взносов для распределения расходов на операции Организации Объединенных Наций по поддержанию мира. URL: <https://documents-dds-ny.un.org/doc/UNDOC/GEN/№15/459/64/PDF/№1545964.pdf?OpenElement> (accessed 19 September 2019).
2. Security Council — veto list. URL: <https://research.un.org/en/docs/sc/quick> (accessed 18 September 2019).
3. Ranking of contributions by country (as of 31 January 2020). URL: <https://peacekeeping.un.org/en/troop-and-police-contributors> (accessed 15 February 2020).

Расширение участия Китая в миротворчестве позволяет ему решать важные внешнеполитические задачи: демонстрировать возрастающую международную ответственность и свой вклад в поддержание глобальной и региональной стабильности, укреплять свой международный имидж, расширять влияние в мире, углублять участие в глобальном управлении, обеспечивать защиту собственных интересов в регионах и странах, где находятся миротворческие миссии ООН. Усиливающаяся критика со стороны США в адрес ООН, выход Вашингтона из ЮНЕСКО и Совета ООН по правам человека, намерения Д. Трампа существенно сократить финансирование Соединёнными Штатами международных организаций (в т.ч. взносы в общий бюджет ООН и на миротворческую деятельность) открывают для Китая окно возможностей для расширения его роли в сфере миротворчества и в деятельности ООН в целом.

### Современный этап участия Китая в глобальном управлении

*Начало современного — шестого — этапа участия Китая в глобальном управлении можно условно датировать 2016–2017 гг.* Именно с этого времени весьма отчетливо начинает проявляться изменение внешнеполитической линии КНР в глобальном управлении — *происходит смещение фокуса активности Китая со стимулирования реформирования этой системы к принятию на себя роли государства, направляющего реформирование.* На состоявшемся в марте 2017 г. семинаре, посвященном деятельности в области государственной безопасности, Си Цзиньпин открыто указал, что Китай должен *направлять* (引导, *иньдао*) мировое сообщество в вопросах совместного создания более разумного и справедливого нового международного порядка, совместного обеспечения международной безопасности<sup>1</sup>. В ходе «центрального совещания» по работе в области внешнеполитической деятельности, состоявшегося в июне 2018 г., Си Цзиньпин также указал, что в своей внешнеполитической деятельности Пекин должен «*направлять* (引领, *иньлин*) реформу глобального управления на основе концепции честности и справедливости»<sup>2</sup>.

Намерение Китая занять активную позицию и, возможно, играть ключевую роль в глобальном экономическом управлении нашло отражение и в выступлении Си Цзиньпина на саммите «Группы двадцати» в г. Ханчжоу в сентябре 2016 г. Развернутые обоснования китайской заявки на лидерство содержались в выступлении Председателя КНР на Всемирном экономическом форуме в Давосе в январе 2017 г. В штаб-квартире ООН в Женеве в январе 2017 г. Си изложил продвигаемую Китаем концепцию создания сообщества единой судьбы человечества. Выступая в поддержку открытой мировой экономики, экономической глобализации, верховенства закона и многостороннего подхода к урегулированию глобальных и региональных проблем, Пекин взял на себя роль ответственной великой державы, готовой играть роль лидера в формировании нового мирового порядка, базирующегося, по его утверждению, на верховенстве закона, многостороннем подходе и открытости мировой экономики.

1. 习近平主持召开国家安全工作座谈会. [Си Цзиньпин председательствует на открытии семинара по работе в области госбезопасности] // Xinhua Net. 17.02.2017. URL: [http://news.xinhuanet.com/politics/2017-02/17/c\\_1120486809.htm](http://news.xinhuanet.com/politics/2017-02/17/c_1120486809.htm) (accessed 06 March 2019).
2. 习近平外交思想引领中国特色大国外交开创新局面. [Дипломатические идеи Си Цзиньпина создают новую ситуацию в дипломатии великой державы с китайской спецификой]. 25.06.2018. URL: [http://www.xinhuanet.com/politics/xxjxs/2018-06/25/c\\_1123029499.htm](http://www.xinhuanet.com/politics/xxjxs/2018-06/25/c_1123029499.htm) (accessed 06 March 2019).

Запущенный Великобританией процесс «брекзита» и заявленная Д. Трампом в первые месяцы его нахождения на посту президента США изоляционистская политика (односторонний выход США из ряда международно-правовых режимов и международных организаций), которые можно трактовать как отражение падения заинтересованности и способности Запада поддерживать существующий миропорядок и активно участвовать в мировых делах, в определенной степени подтолкнули Си Цзиньпина к занятию более активной внешнеполитической линии в вопросах глобального управления и формирования нового миропорядка. Во-первых, поскольку поступательный экономический рост Китая напрямую зависел от дальнейшего развития процессов экономической глобализации, Китай был вынужден выступить в роли гаранта глобализации на фоне отказа Вашингтона от выполнения этой функции. Во-вторых, действия самих США на мировой арене уже могли трактоваться как безответственные и подрывающие существующую международную систему. Например, такие, как выход Вашингтона из Парижского соглашения по климату, Транстихоокеанского партнерства, ЮНЕСКО и Совета ООН по правам человека, из Совместного всеобъемлющего плана действий по урегулированию ситуации вокруг иранской ядерной программы, из Договора о РСМД. В-третьих, в международной системе и глобальном управлении действиями Д. Трампа создавался определенный вакуум лидерства, что предоставляло Китаю уникальный исторический шанс.

Ратую за реформу глобального управления, Пекин исходит из утверждения о том, что западный либеральный порядок плохо справляется с глобальными вызовами. КНР выступает за демократическое глобальное управление как антитезу гегемонии Запада или богатого Севера. Китайские официальные лица систематически указывают на то, что нынешняя система глобального управления не отражает новую расстановку сил в мировой экономике. Одним из ключевых направлений реформы глобального управления в Китае видят расширение прав и статуса развивающихся стран в этой системе. При этом в Пекине продолжают позиционировать Китай как развивающееся государство, стоящее в авангарде развивающегося мира и действующее в интересах развивающихся стран. Развитие отношений с развивающимися странами Пекин предпочитает характеризовать как «сотрудничество по линии Юг-Юг». На разнообразных международных площадках, включая Генеральную Ассамблею или Совет ООН по правам человека, Китай позиционирует себя защитником интересов развивающихся государств.

В реформировании системы глобального управления Пекин руководствуется задачами недопущения свертывания экономической открытости и процессов глобализации, а также создания более благоприятных условий для развития развивающихся государств.

Пекин обращает внимание на ключевой принцип, который должен лежать в основе системы глобального управления, — принцип государственного суверенитета, призванный служить гарантом свободы и равенства развивающихся государств. Этот принцип находит отражение в совершенно разных сферах деятельности, включая те, которые ранее не попадали в «поле зрения» глобального управления. Так, сталкиваясь с жесткой критикой осуществляемого Китаем регулирования национального сегмента Интернета со стороны западных стран и продвигаемым Западом в мировой дискурс принципом свободы Интернета, в целях обоснования и международной легитимизации собственных мер в области регулирования Интернета Пекин активно продвигает принцип уважения киберсуверенитета в вопросах глобального управления им. В своем выступлении на церемонии открытия второй всемирной конференции по развитию Интернета в декабре 2015 г. Си Цзиньпин заявил: «Мы должны уважать право каждой страны независимо выбирать собственный путь развития Интернета, модель управления киберпространством и

политику в сфере Интернета...Ни одна страна не должна преследовать цель установления гегемонии в киберпространстве, вмешиваться во внутренние дела других государств или участвовать и поддерживать кибердеятельность, подрывающую национальную безопасность других стран»<sup>1</sup>.

Китай предпринимает попытки закрепления принципа государственного суверенитета и в международном правозащитном дискурсе, предлагая собственную интерпретацию прав человека. Так, например, в 2017 г. усилиями КНР в Пекине был проведен первый Форум по правам человека «в формате Юг-Юг». В приветственном послании участникам Форума Си Цзиньпин сформулировал китайское видение развития прав человека в мире, которое имеет существенные отличия от западного. Си указал, что защита прав человека должна осуществляться только с учетом реалий каждой страны и потребностями ее населения, и в сфере прав человека развивающимся странам следует придерживаться принципа «универсальности при наличии собственной специфики»<sup>2</sup>. Подобные представления Пекин продвигает и на более крупных международных площадках. Так, в июне 2017 г. и марте 2018 г. Китай выдвинул и провел в Совете ООН по правам человека две резолюции, в одной из которых содержалась идея о необходимости сохранения баланса между правами человека и потребностями экономического развития государства, а в другой содержался призыв к странам обращаться к решению проблем прав человека посредством «взаимовыгодного сотрудничества». В мартовской резолюции также говорилось о том, что при оценке ответственности государства в области прав человека необходимо учитывать национальные и региональные особенности, различный исторический, культурный и религиозный фон<sup>3</sup>.

В целом Китай намерен предложить миру отличную от разрабатываемых на Западе<sup>4</sup> концепцию глобального управления с китайской спецификой. В письменном интервью для издания *The Wall Street Journal* Си Цзиньпин указал на недопустимость единоличного контроля над системой глобального управления и на то, что эта система должна основываться на совместном строительстве и совместном использовании результатов<sup>5</sup>.

## Заключение

В китайском официальном и экспертном дискурсе прочно закрепилось некогда чуждое китайцам понятие «глобальное управление». Расширение роли в нем Пекина, реформирование системы глобального управления и принятие на себя в этом процессе роли ведущего, а не ведомого, стали одними из приоритетных внешнеполитических задач

1. Remarks by H.E. Xi Jinping President of the People's Republic of China at the opening ceremony of the Second world Internet conference. 16.12.2015. URL: [https://www.fmprc.gov.cn/mfa\\_eng/wjdt\\_665385/zyjh\\_665391/t1327570.shtml](https://www.fmprc.gov.cn/mfa_eng/wjdt_665385/zyjh_665391/t1327570.shtml) (accessed 06 September 2019).
2. Си Цзиньпин направил приветственное послание на I форум по правам человека развивающихся стран. 07.12.2017. URL: <http://russian.cri.cn/news/homeList/380/20171207/61818.html> (accessed 17 September 2019).
3. Hart M., Johnson B. Mapping China's global governance ambitions. 28.02.2019. P. 16. URL: <https://www.americanprogress.org/issues/security/reports/2019/02/28/466768/mapping-chinas-global-governance-ambitions/> (accessed 11 July 2019).
4. Войтоловский Ф.Г. Идеология «глобального управления»: от утопий к практике // *Международная жизнь*. 2011. № 9. С. 69–94.
5. Жуань Цзунцзэ. Китайский план ускоряет трансформацию глобального управления. 04.01.2017. URL: [http://russian.china.org.cn/exclusive/txt/2017-01/04/content\\_40037358.htm](http://russian.china.org.cn/exclusive/txt/2017-01/04/content_40037358.htm) (accessed 20 August 2019).

современного Китая. Ключевыми направлениями усилий по активизации своей роли в глобальном управлении в Китае видят расширение его международной ответственности, создание глобальных и региональных общественных благ, выдвижение новой повестки дня для мирового сообщества, различных международных инициатив, увеличение финансирования международных организаций, проведение в Китае крупных международных мероприятий (так называемая дипломатия саммитов), формирование «группы поддержки» среди развивающихся и отдельных развитых стран и пр.

Особенность китайского подхода к глобальному управлению на нынешнем этапе — это акцентированное внимание на его экономическом аспекте. В экономической сфере Китай переходит от уважения к формулированию новых правил, стандартов и норм, от участия в традиционных системообразующих институтах в качестве рядового члена — к занятию более весомой роли в этих институтах и созданию новых международных институтов. К реформированию системы глобального управления Пекин подходит творчески, предлагая все новые и новые инициативы и идеи.

Китай наращивает свое участие в международном сотрудничестве в таких сферах, как противодействие бедности, борьба с голодом, содействие развитию развивающихся стран, здравоохранение, образование, экология и предупреждение климатических изменений, разрешение конфликтов и миротворчество, борьба с пиратством и т.д.

На протяжении первых трех десятилетий после начала осуществления в Китае политики «реформ и открытости», предпочитавший занимать пассивную внешнеполитическую линию и брать на себя ограниченную международную ответственность, после мирового экономического кризиса 2008 г. и, в особенности, с приходом к власти в 2013 г. Си Цзиньпина и изменением международной ситуации, связанной с воцарением в Белом доме администрации Д. Трампа, Китай стал проявлять все возрастающую активность в вопросах реформирования системы глобального управления вплоть до демонстрации намерений занять в ней ключевое место. Первоначально мотивированный задачей обеспечения дальнейшего экономического роста, предполагавшего корректировку системы глобального экономического управления в направлении ее большего учета интересов Китая, Пекин взял курс на создание китаецентричной системы, глобального дискурса, базирующегося на задаваемых им нормах, правилах и привлекаемых институтах.

Признавая впечатляющие успехи, достигнутые Китаем в предшествующие несколько десятилетий как в социально-экономическом развитии, так и в исполнении более весомой роли в мировых делах, нельзя не выразить некоторых сомнений. «Период важных стратегических шансов» (重要战略机遇期) — термин, введенный в 2002 г. на XVI съезде КПК тогдашним Председателем КНР Цзян Цзэмином для характеристики благоприятно складывавшейся для Китая международной обстановки, очевидно, уже завершен. Теперь китайскому руководству придется реализовывать свои внешнеполитические инициативы в условиях значительно осложнившейся, турбулентной международной ситуации и недружественного отношения со стороны сильнейшей мировой супердержавы — США.

## Список литературы

1. Assessment of member states' contributions to the United Nations regular budget for the year 2019. URL: <https://www.un.org/en/ga/contributions/budget.shtml> (accessed 19 September 2019).
2. *Chan G.* China's compliance in global affairs: trade, arms control, environmental protection, human rights. Singapore: World Scientific Publishing, 2006.
3. *Hart M., Johnson B.* Mapping China's global governance ambitions. 28.02.2019. URL: <https://www.americanprogress.org/issues/security/reports/2019/02/28/466768/mapping-chinas-global-governance-ambitions/> (accessed 11 July 2019).
4. *He A.* China in the G20 summitry: review and decision-making process // CIGI papers. 2014. No. 46.
5. *He Yafei.* China's new role in global governance. 14.09.2018. URL: <https://www.chinausfocus.com/foreign-policy/chinas-new-role-in-global-governance> (accessed 10 September 2019).
6. *Kennedy Sc.* Global governance and China: the dragon's learning curve. New York: Routledge, 2018.
7. Liu Hongsong. China's proposing behavior in global governance: the cases of the WTO Doha round negotiation and G-20 process // *Rev. Bras. Polit. int.* 2014. Vol. 57. P. 121. DOI: 10.1590/0034-7329201400208.
8. Multilateral treaties to which China is a party or which China has signed (1875–2000). URL: <http://www.china-un.org/eng/zghlhg/flsw/t28583.htm> (accessed 01 May 2019).
9. Ranking of contributions by country (as of 31 January 2020). URL: <https://peacekeeping.un.org/en/troop-and-police-contributors> (accessed 15 February 2020).
10. Remarks by H.E. Xi Jinping President of the People's Republic of China at the opening ceremony of the Second world Internet conference. 16.12.2015. URL: [https://www.fmprc.gov.cn/mfa\\_eng/wjdt\\_665385/zjh\\_665391/t1327570.shtml](https://www.fmprc.gov.cn/mfa_eng/wjdt_665385/zjh_665391/t1327570.shtml) (accessed 06 September 2019).
11. Security Council — veto list. URL: <https://research.un.org/en/docs/sc/quick> (accessed 18 September 2019).
12. Speech at the opening ceremony of the APEC CEO Summit. 7.11.2014. URL: <http://www.silkroadfund.com.cn/enweb/23809/23814/27094/index.html> (accessed 19 October 2018).
13. The 13<sup>th</sup> five-year plan for economic and social development of the People's Republic of China (2016–2020). URL: <http://en.ndrc.gov.cn/newsrelease/201612/P020161207645765233498.pdf> (accessed 17 June 2018).
14. *Xie Zhihai.* The rise of China and its growing role in international organizations // *ICCS Journal of Modern Chinese Studies.* 2011. Vol. 4 (1).
15. *Войтоловский Ф.Г.* Идеология «глобального управления»: от утопий к практике // *Международная жизнь.* 2011. № 9.
16. *Глобальное управление: возможности и риски /под ред. В.Г. Барановского, Н.И. Ивановой.* М.: ИМЭМО РАН, 2015.
17. *Грант Ч.* Россия, Китай и проблемы глобального управления. Москва: Моск. Центр Карнеги, 2012. С. 89–90; *Kan Sh.* China and proliferation of weapons of mass destruction and missiles: policy issues. CRS report. 5.01.2015. URL: <https://china.usc.edu/sites/default/files/legacy/AppImages/crs-2015-china-weapons-proliferation.pdf> (accessed 17 September 2019).
18. *Жуань Цзунцзэ.* Китайский план ускоряет трансформацию глобального управления. 04.01.2017. URL: [http://russian.china.org.cn/exclusive/txt/2017-01/04/content\\_40037358.htm](http://russian.china.org.cn/exclusive/txt/2017-01/04/content_40037358.htm) (accessed 20 August 2019).
19. *Лексютина Я.В.* Функциональные изменения участия Китая в многосторонних банках развития: от заемщика к кредитору // *Вестник международных организаций.* 2018. Т. 13. № 1. С. 80–98. DOI: 10.17323/1996-7845-2018-01-05.
20. *Портяков В.Я.* О современной внешней политике КНР // *Проблемы Дальнего Востока.* 2019. № 1.
21. Си Цзиньпин направил приветственное послание на I форум по правам человека развивающихся стран. 07.12.2017. URL: <http://russian.cri.cn/news/homeList/380/20171207/61818.html> (accessed 17 September 2019).
22. Участие Китая в многосторонних механизмах режима нераспространения ядерного оружия. URL: <https://www.pircenter.org/static/uchastie-kitaya-v-mnogostoronnih-mehanizmah-rezhima-nerasprostraneniya-yadernogo-oruzhiya> (accessed 09 September 2019).
23. *Цзя Цзиньцзин.* Страны БРИКС и G20 // *Китай.* 2017. № 7.

24. Шкала взносов для распределения расходов на операции Организации Объединенных Наций по поддержанию мира. URL: <https://documents-dds-ny.un.org/doc/UNDOC/GEN/№15/459/64/PDF/№1545964.pdf?OpenElement> (accessed 19 September 2019).
25. 习近平主持召开国家安全工作座谈会. (Си Цзиньпин председательствует на открытии семинара по работе в области госбезопасности) // Xinhua Net. 17.02.2017. URL: [http://news.xinhuanet.com/politics/2017-02/17/c\\_1120486809.htm](http://news.xinhuanet.com/politics/2017-02/17/c_1120486809.htm) (accessed 06 March 2019).
26. 习近平外交思想引领中国特色大国外交开创新局面. (Дипломатические идеи Си Цзиньпина создают новую ситуацию в дипломатии великой державы с китайской спецификой). 25.06.2018. URL: [http://www.xinhuanet.com/politics/xxjxs/2018-06/25/c\\_1123029499.htm](http://www.xinhuanet.com/politics/xxjxs/2018-06/25/c_1123029499.htm) (accessed 06 March 2019).

#### **Ya. Leksyutina. China's Involvement in Global Governance: Major Stages and Current Stage**

As China's national comprehensive power, capabilities, and international ambitions have grown, its foreign policy has also overcome transformation to also include the goal to expand China's participation in global governance. In its involvement in global governance, from its very establishment in 1949 the PRC has gone through six major stages. From alienation and distancing itself from the international system and global governance in 1950s through 1970s, China has turned to fully integrate itself into the international system by 2001, and eventually to become a great power seeking to not only promote the reform of global governance but to lead this reform. The article identifies and characterizes major stages in China's involvement in global governance over the past seven decades, and pays special attention to China's post 2008 world economic and financial crisis' foreign policy. It traces Beijing's participation in the international organizations, the record of China's involvement in various international regimes, and Beijing's compliance with international norms and rules. The article demonstrates key features in Beijing's vision for the global governance system, and examines shifts in Chinese participation in both global economic governance and global security governance. The article shows major channels that Beijing uses to bring about changes in the global governance system and to enhance China's influence in the system.

*Key words:* global governance, China, international system, world order, international responsibility, China's rise.

## «Подводные камни» военно-политического сотрудничества России с США и Китаем

© 2020

Ю.В. Морозов

Статья посвящена анализу взаимоотношений ведущих мировых держав — США, Китая и России по проблемам глобальной и региональной безопасности, анализу подходов к ним США и Китая. В ней проанализирована также вероятность перспективы создания военно-политического союза между РФ и КНР. Выводы автора касаются возможных путей решения указанных проблем в рамках «стратегического треугольника» Россия–Китай–США.

*Ключевые слова:* глобальная и региональная безопасность, военная политика, стратегия, вооруженные силы, взаимоотношения, Россия, Китай, США.

DOI: 10.31857/S013128120009751-7

### Проблемы и перспективы отношений РФ и США в военно-политической области

На протяжении новейшей истории правительство США всегда стремилось сдерживать СССР, а затем Россию как державу, оказывающую не только значительное региональное, но и глобальное влияние. Исключение составляли их союз временно совместной борьбы против фашизма, сменившийся затяжной холодной войной, и совместные миротворческие акции на Балканах с целью прекращения там гражданской войны. И если в ряде областей сотрудничество между США и РФ остается относительно стабильными, несмотря на введенные американские санкции против России, то в военно-политической сфере взгляды двух стран на проблемы региональной и глобальной безопасности расходятся по многим аспектам.

Так, в *Арктическом регионе* российско-американские отношения в ближайшей перспективе будут оставаться конфликтными из-за ряда противоречий. Россия выступает за сложившуюся секторальную систему раздела Арктики и отстаивает свои права на Северный морской путь. А США отказываются от секторального деления и выступают за интернационализацию Северного Ледовитого океана, омывающего Арктику и, как следствие – за сокращение акватории действий Северного флота ВМФ РФ, который является морским компонентом российских стратегических ядерных сил (СЯС)<sup>1</sup>. Кроме того, в

---

*Морозов Юрий Васильевич*, кандидат военных наук, профессор, ведущий научный сотрудник Институтов: Дальнего Востока РАН, США и Канады РАН. ORCID: 0000-0003-2047-6420.  
E-mail: morozovyury51@yandex.ru.

Исследование выполнено при поддержке Российского гуманитарного научного фонда, проект 19-014-00009.

1. *Фененко А.* Перспективы развития российско-американских отношений.

URL: <https://russiancouncil.ru/analytics-and-comments/analytics/perspektivy-razvitiya-rossiysko-amerikanskikh-otnosheniy/>.

Арктическом Совете его члены США, Норвегия, Дания, Канада и Швеция не признают право РФ на Северный морской путь. Одновременно Вашингтон наращивает свои военные возможности в Арктике, где российской Чукотке противостоит постоянно расширяющийся аляскинский бастион<sup>1</sup>. На территории этого штата расположены морская, армейская и военно-воздушные базы и еще 54 других военных объекта. Принято решение о строительстве двух новых передовых баз береговой охраны в Барроу и в Номе. В ответ Россия также активно наращивает свое военное присутствие в Арктике путем строительства стационарных военных баз на островах Арктического архипелага, где уже построено 425 военных объектов.

В *Европе* после краха биполярности между Россией и НАТО во главе с США образовалась «дуга нестабильности» с «замороженными» или «тлеющими» конфликтами, чреватými опасностью их возобновления на Украине, в Нагорном Карабахе и в Приднестровье. При этом на континенте соперничают два подхода к обеспечению евробезопасности. Атлантический подход фокусирует внимание на важности сохранения гарантий безопасности США их союзникам по НАТО, а евро-атлантический подход, признавая американское лидерство в Европе, стремится ограничить свободу их действий через подписание взаимообязывающих соглашений. Инициативой России в этой области был проект «Договора о европейской безопасности», которым она стремилась ограничить деятельность США комплексом соглашений, призванных снизить их свободу в вопросах применения силы, и создать механизм совместного обсуждения Россией и НАТО проблем безопасности. Однако в Белом доме опасались, что посредством этого соглашения Москва пытается подорвать механизм действий НАТО не только в Европе, но и в других странах мира. Поэтому под давлением Вашингтона Брюссель отказался от переговоров с Москвой по поводу реализации Договора, и выработать новые правила взаимодействия в Европе им не удалось. Одновременно администрация Д. Трампа предпринимает все зависящее от нее, чтобы увеличить вклад европейских членов альянса в повышение боевых возможностей блока.

Это связано со стремлением США участвовать в урегулировании конфликтов на постсоветском пространстве и расширить сферу ответственности НАТО за счет включения в нее территорий этих стран; сохранением конфликтного потенциала в отношениях России со странами Центральной и Восточной Европы, вызванного, в том числе, историческим наследием. Поэтому в ближайшей перспективе напряженность военно-политических отношений между Россией и США в Европе будет сохранена, что создает новые конфликтные узлы противоречий во взаимоотношениях Москвы и Вашингтона не только в Европе, но и в других регионах мира. Это связано с тем, что элементами глобальной политики США является противодействие России под лозунгом «вернем Америке былое величие» за счет оказания давления на государства других континентов планеты с целью побудить их ограничить сотрудничество с РФ.

Что касается вопросов *глобальной безопасности*, то ее ключевой проблемой является разночтение Москвой и Вашингтоном понятия «стратегическая стабильность», которая для США связана с определением параметров развития стратегических ядерных сил (СЯС). Тогда как в российской трактовке она выступает набором условий, снижающих риск начала ядерной войны. Для ликвидации этих разночтений и сохранения паритета в области вооружений между США и Россией был подписан Договор СНВ-3, предусматривающий снижение потолков СЯС до 1550 блоков у каждой из сторон и фиксирую-

---

1. После Ирака Америка взялась за Арктику. URL: <http://www.yoki.ru/social/08-12-2005/13294-arc-0>.

ший правила их диалога: сохранение прав России и США на наличие «возвратного потенциала» МБР; учет проблемы ПРО в структуре стратегического баланса сил; исключение из переговорного процесса неядерного ВТО; отказ от приоритетности переговоров по сокращению тяжелых МБР и ослабление системы взаимных инспекций. При этом вопрос о его продлении или подписании нового подобного документа обсуждается уже несколько лет, но пока остается на стадии общих разговоров. Становится очевидным, что при дальнейшем негативном развитии российско-американских отношений Договор существует до 2021 г., когда США развернут свои противоракеты SM-3 в рамках создания глобальной ПРО, способные перехватывать российские МБР.

При этом Россия и США уже подошли к критическим «потолкам» сокращения своих СЯС — до 1550 оперативно-развернутых боезарядов у каждой из сторон, и дальнейшее снижение «потолков» может сделать возможным нанесение разоружающего удара по стратегическим силам одной из сторон.

Далее, в 2019 г. Россия и США вышли из Договора о ликвидации ракет средней и меньшей дальности. Поэтому в СМИ все чаще стали говорить о возможности вооруженного конфликта между ними. Однако война между США и РФ маловероятна из-за наличия у обоих государств ядерного оружия, но такой вариант развития событий некоторые эксперты не исключают<sup>1</sup>. В этих конфликтах «головной болью» для США будет надежность их военных союзников.

На вопрос о том, какую из сторон в случае американо-российского вооруженного конфликта они поддержат, большинство респондентов из стран НАТО ответили, что лучше сохранять нейтралитет: в Германии за него выступили более 70%; в Греции нейтралитет поддерживает 81%; в Словакии — 65% опрошенных, а 20% готовы прийти на помощь России. В АТР союзников у США тоже мало, за исключением Южной Кореи и Японии, которые воевать за американские интересы вряд ли будут, а Пакистан может «переметнуться» на сторону Китая. В арабском мире к США негативно относится абсолютное большинство его населения, включая важнейшего союзника Вашингтона среди нефтяных монархий — Саудовскую Аравию<sup>2</sup>.

Конфликтной в сфере российско-американских отношений остается **проблема нераспространения ядерного оружия**. Формально Москва и Вашингтон совместно выступают за укрепление Договора о нераспространении ядерного оружия (ДНЯО). Однако, как и с СНВ-3, между Россией и США сложился комплекс противоречий, связанных с разночтением преамбулы Договора и его статей. Присутствуют также разногласия в политике по отношению к государствам-аутсайдерам в системе нераспространения, в которых США реализовали ряд акций: в Ираке — проведение военной операции под предлогом изъятия ОМП у «потенциально опасного» режима; в Иране — требования свернуть программу обогащения урана, в КНДР отдать ядерные объекты под контроль комиссии «пяти держав», а в Пакистане — допуск американских представителей к управлению ядерным потенциалом страны. По отношению к Индии действует частичное признание ее ядерного статуса в обмен на открытие ею своих ядерных объектов для МАГАТЭ<sup>3</sup>. Россия небезосновательно считает, что под прикрытием этих акций США выдавливают своих конкурентов с перспективных мировых ядерных рынков.

1. США против России. Как будут воевать две великие страны. URL: <https://topwar.ru/162414-sshavs-rossija-kak-budut-voevat-dve-velikie-strany.html>.

2. Там же.

3. The NPT took effect 50 years ago; its purpose been debated from the beginning. URL: <https://mail.yandex.ru/?uid=68109018#message/171699735793549944>.

Для обеспечения национальной безопасности и усиления своей роли в решении военно-политических проблем США и Россия активно развивают боевые возможности своих вооруженных сил на потенциальных театрах военных действий (ТВД).

В отличие от США Россия является сухопутной державой, у которой, кроме Камчатки, нет прямого выхода в океан. Поэтому у ВМФ РФ нет возможностей для господства на океанских ТВД и США всегда будут превосходить их по количеству кораблей. В составе американских ВМС находится 10 атомных авианосцев, 10 крупных десантных кораблей, выполняющих роль морских баз для вертолетов и самолетов вертикального взлета, 57 ударных многоцелевых подводных лодок — носителей тяжелых ракет. Корпус морской пехоты США насчитывает 202 тыс. военнослужащих, он может быть перебросен в любую точку мира по приказу президента США без согласия на то Конгресса.

У Минобороны РФ иная, чем у Пентагона, военная стратегия, опирающаяся на развитие собственных военно-морских сил в составе авианосных групп для ведения наступательных операций на морских ТВД. Исходя из этого у ВС РФ больше внимания уделяется развитию боевых возможностей береговых систем, сил подводного флота в сочетании с развитием группировок разнородных сил на воде, под водой и в воздухе. Кроме того, у ВС РФ на вооружении находится гиперзвуковое оружие большого радиуса действия, которого нет ни в одной армии мира. Своими боевыми возможностями они сводят на нет эффективность американской глобальной и региональной ПРО и защиту авианосных ударных группировок ВМС США.

В воздушно-космической сфере военных действий ВВС США по некоторым параметрам превосходят российские ВКС, но те обладают такими системами ПВО, которым нет равных в мире и которые приобретают у нас многие страны, включая союзника США — Турцию. Хотя США превосходят Россию по количеству и качеству самолетов типа «стелс», она обладает всеми возможностями для их своевременного обнаружения системами ПРО и РЭБ (которым тоже нет аналогов), и уничтожения.

Что касается развития сухопутных войск России, то на протяжении ряда лет после образования РФ на Западе считали, что они надолго потеряли свою боеспособность, но их боевые возможности, продемонстрированные в Грузии и Сирии, вызвали шок. За короткий срок России удалось превратить эти войска в современную армию, способную оперативно решать самые сложные задачи. Кроме того, у ВС РФ есть мощный мобилизационный резерв, которого не существует в США. Впрочем, какими бы сильными ни были агрессоры, с которыми воевала Россия, они всегда проигрывали, в том числе и потому, что сталкивались с необходимостью вести боевые действия не только против действующей армии, но и против населения страны, прошедшего ранее военную службу.

А для усиления своего информационного потенциала на международном уровне Россия взяла на вооружение некоторые элементы западной стратегии «гибридных войн». Если прежде преимущества этой стратегии активно использовал Вашингтон, прибегая к использованию СМИ, Интернета и негосударственных акторов, то теперь Москва может защищать свои интересы и противостоять антироссийской политике Запада, используя для этого возможности «глобальной паутины» Интернета и иные средства. Так, американские военные инструкторы, участвующие в боестолкновениях на Донбассе на стороне ВС Украины, признаются, что им противостоит не российская армия, а идейно мотивированные местные жители и добровольцы из России. Хотя по охвату интернет-пропаганды США еще опережают РФ, в отличие от них, она не стремится навязывать свои взгляды другим странам мира.

В целом, исходя из анализа региональных и глобальных проблем, существующих между США и Россией в военно-политической области, реализация позитивного

сценария их взаимоотношений в ближайшей перспективе маловероятна. А на фоне антироссийской направленности во внешней политике США кандидатов от демократической партии Байдена и Сандерса на президентских выборах 2020 г. Москва в перспективе может лишиться надежд на развитие конструктивного сотрудничества с Вашингтоном.

**Тем не менее, у обеих сторон есть много общих точек соприкосновения, которые способствовали бы разрядке напряженности в их взаимоотношениях. Наиболее важная из них — ядерная и глобальная безопасность,** где Россия и США не только имеют возможности, но и сохраняют особую ответственность. Со времен Карибского кризиса Россия и США прошли в этом направлении большой путь. Наличие прямых линий связи между Москвой и Вашингтоном, взаимное оповещение о запусках ракет, полеты по программе «открытое небо» играют важную роль в безопасности планеты, поскольку эти российско-американские акции резко уменьшают вероятность того, что цепочка нелепых случайностей приведет к глобальной войне с применением ядерного оружия<sup>1</sup>. Это касается ДНЯО, судьба которого будет решаться с 27 апреля по 22 мая 2020 г. на саммите в ООН. Обнадеживающая новость состоит в том, что Китай решил присоединиться к постоянным членам Совбеза ООН для участия в переговорах по ДНЯО, целью которых теперь будет заключение не двустороннего, а трехстороннего соглашения между КНР, РФ и США об ограничении ядерного оружия<sup>2</sup>.

В настоящее время, однако, этим фактически занимаются только США и Россия. Их объединенная работа позволила убрать ядерное оружие из постсоветских республик, а также свернуть ядерную программу ЮАР. Конструктивными можно признать также действия по уничтожению химического оружия в Сирии, где Россия взяла на себя основную часть наземной операции, а США предоставили специальное судно для уничтожения этого оружия. Совместными дипломатическими усилиями РФ и США было сдвинуто с «мертвой точки» решение ядерной проблемы КНДР. Несмотря на существующие расхождения, США и Россия продолжают сотрудничество для того, чтобы убедить Иран выполнять взятые на себя обязательства об отказе от разработки ядерного оружия. Помимо этого, Москва и Вашингтон оказывают давление на Пхеньян, чтобы он также прекратил его разработку.

*Второй областью общих интересов России и США является прекращение наиболее острых конфликтов в регионах мира.* Под эгидой ООН они в тесном взаимодействии ликвидировали очаги гражданской войны на Балканах. Хотя военная роль России по сравнению с НАТО была там менее заметной, но в подготовке примирения участников конфликтов, а также в оказании экономической и гуманитарной помощи Сербии и Черногории она была весьма важной. После теракта в Америке в 2001 г. Россия содействовала США в проведении военной операции против террористов в Афганистане, где 1 марта 2020 г. для прекращения войны в стране было подписано соглашение между США и силами движения «Талибан», согласно которому американские войска будут выведены из ИРА. Поэтому России как главному актору ШОС и ОДКБ в ближайшей перспективе необходимо согласовать вопросы взаимодействия с США по маршрутам вывода американской группировки войск из Афганистана, а также по перспективам их взаимодействия по другим проблемам, опираясь на совпадение их интересов в сфере региональной безопасности. Так, несмотря на охлаждение отношений между обеими странами, продолжается сотрудничество по сбору информации и координация деятельности правоохранительных органов США и РФ, направленное против терроризма.

1. Отношения России и США. URL: <http://dodiplom.ru/ready/37127>.

2. Michael Mazza & Henry Sokolski. China's Nuclear Arms Are a Riddle Wrapped in a Mystery// USA Nonproliferation Policy Education Center. March 13. 2020.

*Третья область взаимоотношений — партнерство в сфере освоения космоса и гуманитарное сотрудничество.* На сегодняшний день практически вся пилотируемая космонавтика (кроме китайской программы) фактически держится на сотрудничестве России и США, а инфраструктура подготовки космонавтов и центры управления полетом функционируют в рамках единого процесса<sup>1</sup>. США и РФ также заинтересованы в улучшении связей между их народами, выходящих за рамки официальных правительственных связей. Более 60 тыс. россиян приняли участие в различных программах обменов, в результате которых приобретенный ими опыт вносит важный вклад в поддержание стабильных связей россиян и американцев. Кроме того, в последнее время возобновилась реализация программ партнерства между университетами обеих стран.

*Четвертая область — экономическое сотрудничество США и РФ, которое продолжает оставаться важной сферой их отношений.* США входят в число главных торгово-экономических партнеров России, находясь среди них на 6-м месте. В 2017 г., несмотря на санкции, произошло увеличение товарооборота между США и РФ на 4 млрд долл. и объема американских инвестиций в России на 1 млрд долл. При этом увеличение российских накопленных инвестиций в США произошло годом ранее. В 2018 и 2019 г. эта позитивная тенденция сохранилась<sup>2</sup>.

## **Достижения и трудности во взаимодействии США и Китая**

Превращение Китая во вторую экономику мира и в государство с расширяющейся зоной геополитического влияния повлекло за собой серьезные последствия для положения Соединённых Штатов как единственной в мире сверхдержавы, хотя в начале XXI века экономические связи между США и КНР были значимым стабилизирующим фактором их взаимоотношений. США являлись крупнейшим торговым партнером КНР, а Китай — важнейшим кредитором США и масштабным рынком сбыта их продукции.

Однако в первом десятилетии нынешнего века США все чаще стали навязывать КНР свое видение мирового обустройства. В ответ на растущую экономическую мощь Китая администрация Белого дома стала применять к нему методы «торговой» войны, что обусловило рост соперничества. Как следствие, в сфере их военно-политических отношений произошел ряд существенных изменений. Они затронули как доктринальное обеспечение национальной безопасности, так и развитие систем вооружений США. Так, в американском «Обзоре ядерной политики» (2018 г.) был зафиксирован тезис о заметном росте угрозы Соединённым Штатам со стороны Китая<sup>3</sup>. Там констатировалось, что КНР пополняет свои арсеналы новыми видами ядерных средств, усиливая роль СЯС в национальной стратегии, и ведет себя все более агрессивно в международных делах. Кроме того, в документе содержалось предостережение, что прямой военный конфликт США с Китаем может перерасти в ядерный, что ставит на повестку дня реализацию Соединёнными Штатами в отношении Китая концепции ядерного сдерживания. При этом допускается возможность «дозированного ядерного ответа», если это сдерживание не сработает. Одновременно в «Обзоре» перед ВС США ставилась цель «повысить гибкость

1. Отношения России и США. URL: <https://ruxpert.ru/%D0%9E%D1%82%D0%BD%D0%BE%>.

2. Экономическое сотрудничество России и США в условиях неопределенности. URL: <https://valdaiclub.com/files/23111/>.

3. Nuclear Posture Review 2018. URL: <https://dod.defense.gov/News/SpecialReports/2018NuclearPostureReview.aspx>.

и многообразии американского ядерного потенциала, в том числе допустив возможность использования ядерного оружия малой мощности»<sup>1</sup>.

Это связано с тем, что претензии Китая на экономическую гегемонию, а в перспективе — и на мировое лидерство воспринимаются американскими стратегами как подрыв основ существующего мироустройства, где доминируют США. Поэтому в своей военной политике Вашингтон оценивает Китай как государство, ведущее скрытную войну против США с целью замены их в качестве сверхдержавы. Ссылаясь на работы Председателя КНР Си Цзиньпина, участники форума по безопасности в Колорадо (2018 г.), характеризовали эту борьбу как отличающуюся от противостояния СССР и США времен холодной войны по своим целям и использованию средств для подрыва позиций Америки, без перехода к открытому конфликту с ней. Согласно заявлениям директора ФБР К. Рея, «Китай в настоящее время во многих отношениях представляет собой самую масштабную, самую сложную и самую серьезную угрозу, с которой сегодня сталкиваются США»<sup>2</sup>.

Исходя из этого, лейтмотив многих официальных заявлений американских политиков таков: Китай как соперник Соединённых Штатов неизмеримо опаснее России, поскольку концентрирует усилия на превращении в самое влиятельное государство мира. Также высказываются опасения по поводу возможности новой холодной войны между США, с одной стороны, и альянсом РФ и КНР — с другой<sup>3</sup>. Как считает политолог Г. Эллисон — «риск возникновения такого конфликта повышается из-за цивилизационной несовместимости США и КНР, усугубляющей их конкуренцию и затрудняющей взаимодействие на региональном уровне, где важнейшим плацдармом в соперничестве США и Китая является Восточная Азия»<sup>4</sup>. А наращивание Китаем военного присутствия в Южно-Китайском море (ЮКМ) расценивается США как стремление расширить свое военное влияние, создав плацдарм для контроля над морскими коммуникациями в этом районе океана, позволяющий максимально удалить тихоокеанскую группировку ВМС США от КНР и тем самым поставить под вопрос их превосходство в западной части Тихого океана. Подтверждением тому является создание в 2017 г. зарубежной военной базы НОАК в районе Джибути, свидетельствующее о наращивании потенциала не только для регионального, но глобального проецирования военной силы КНР<sup>5</sup>.

В экспертном сообществе США существует консенсус в оценке роста военного потенциала Китая и его активной политики как долгосрочного стратегического вызова доминированию США в регионах мира. Если в начале этого века в США преобладало мнение о необходимости в отношениях с КНР следовать сбалансированной политике, сочетающей элементы ее сдерживания и достижения взаимоприемлемых соглашений по спорным вопросам, и Пекину предлагалось реализовать идею создания тандема «G-2» для формирования нового миропорядка, то во втором десятилетии XXI века такой подход перестал

1. США—Китай: борьба двух стратегий и практик мирового лидерства. М.: ИМЭМО РАН, 2018. 65 с.
2. *Tarabay J.* CIA official: China wants to replace US as world superpower. URL: <https://edition.cnn.com/2018/07/20/politics/china-cold-war-us-superpower-influence>.
3. *Miller C.* The New Cold War's Warm Friends// Foreign Policy. March 1, URL: <https://foreignpolicy.com/2019/03/01/the-new-cold-wars-warm-friends>.
4. *Allison G.* China vs America. Managing the Next Clash of Civilizations. Foreign Affairs. September/October 2017. URL: <https://www.foreignaffairs.com/articles/united-states/2017-08-15/china-vs-america>.
5. *Сурова Н.М., Мохоров Г.А.* США versus Китай: военно-политическое соперничество. URL: <https://research-journal.org/politology/ssha-versus-kitaj-voenno-politicheskoe-sopernichestvo/>.

служить интересам США. Отношения с Китаем стали рассматриваться Вашингтоном с точки зрения геополитического противоборства и военно-политического противостояния, где ставка делается на сдерживание внешнеполитической активности КНР.

Это сдерживание осуществляется по нескольким направлениям: усиление присутствия США в АТР; укрепление силового потенциала их союзников и партнеров в регионе для противовеса растущей мощи КНР; сужение пространства для геополитического маневрирования КНР путем включения государств, расположенных по периметру китайских границ в американские альянсы и зоны их влияния. Для этого администрация Д. Трампа акцентирует свое внимание на укреплении партнерства «трех демократий вокруг Китая» — Японии, Австралии и Индии. Геополитик Р. Каплан рекомендует администрации Белого дома стремиться к проецированию силы в «ближнем зарубежье» Китая в большей степени, чем это делал Б. Обама, чтобы создать благоприятный контекст для переговоров, избегая открытого конфликта с КНР, отношение с которой находит свое выражение в беспрецедентной торговой войне<sup>1</sup>.

Для сдерживания военных амбиций Пекина Пентагон осуществляет модернизацию своих СЯС, которые могут быть использованы против Китая. Речь идет о межконтинентальных баллистических ракетах на подводных лодках и о крылатых ракетах морского и воздушного базирования. В США также разрабатываются гиперзвуковые боевые летательные аппараты для «глобального удара», способные преодолевать систему ПВО КНР, которая прикрывает береговые ракетные установки, способные нанести удар по кораблям ВМС. Кроме того, по замыслам американских стратегов, в АТР должны быть размещены 70–80% РЛС глобальной ПРО и перехватчиков в дополнение к уже развернутым РЛС на 16 из 24 кораблей ВМС США с системами «Иджис». Сферой соперничества США и Китая становятся новейшие системы оружия, такие, как перспективные виды авиации и боевые лазеры, робототехника, кибероружие. Просматривается перспектива соперничества США и Китая в космосе и в военно-морской сфере, где к концу 2035 г. Китай сможет создать серьезные проблемы для США в случае их попыток ограничить сферу влияния КНР в прилегающих акваториях<sup>2</sup>.

В итоге взаимное недоверие между Китаем и США растет, что создает условия для дальнейшего усиления напряженности и конфронтации между ними. При этом американскими экспертами высказываются опасения по поводу упрочения позиций Китая благодаря его партнерству с Россией. Как полагает политолог Р. Мери, «Китай является государством, которое обладает наибольшей силой, чтобы бросить вызов роли Америки в мире, выдавливая ее из Азии назад к опорному плацдарму — Гавайям. Поэтому Соединённые Штаты должны стремиться увести Россию от «флирта» с Китаем, который наблюдался в последнее время»<sup>3</sup>. В связи с этим эксперты Г. Эллисон и Д. Саймс дают администрации Трампа следующие рекомендации: «Если определяющим вызовом национальным интересам США в XXI веке оказался растущий Китай, то предотвращение появления китайско-российского союза должно стать ключевым приоритетом США. Чтобы убедить Россию «сесть на американскую сторону качелей» баланса сил, потребуется су-

- 
1. *Kaplan R.* What Next for Donald Trump? (Symposium)// *The National Interest*. 2017. January — February.
  2. Мир 2035. Глобальный прогноз / под ред. акад. А.А. Дынкина / ИМЭМО им. Е.М. Примакова РАН. М.: Магистр, 2017. 352 с. С. 54.
  3. *Merry R.* What Next for Donald Trump? (Symposium)// *The National Interest*. January — February 2017. P. 5–24.

шественно пересмотреть свои стратегические цели в отношениях с Москвой»<sup>1</sup>. А историк Х. Брэндс рекомендует в отношениях с Россией «достичь новой разрядки напряженности и даже стратегического партнерства, чтобы ослабить более серьезную и долговременную угрозу со стороны Пекина»<sup>2</sup>.

Это связано с тем, что Китай в 2020 г. планирует завершить модернизацию НОАК. В 2016 г. была завершена перестройка всей системы военного управления КНР, продолжаются изменения в структуре армии, направленные на сокращение сухопутных войск и перенос центра тяжести вооруженной борьбы на флот, а также создание мощного экспедиционного потенциала для действий в глобальном масштабе. Идет строительство надводных океанских сил флота, в том числе специализированных кораблей для обеспечения десантных операций на большом удалении от своей территории. В 2015 г. на вооружение ВМС НОАК поступила первая морская десантная платформа (вид кораблей, которые до этого существовали только в США). А для реализации концепции «обороны в ближних морях» в целях создания потенциала по сковыванию и воспреещению действий США в западной части Тихого океана и «защиты зарубежных интересов» в КНР наращиваются соответствующие возможности, в том числе и новые виды вооружений, которые обеспечат ей господство в Восточной Азии. Этому способствует «распыленность» военных сил и ресурсов США по всему миру при концентрации этих ресурсов у Китая в этом регионе. Для ограничения военных возможностей США в АТР Китай развивает потенциал по проведению кибератак на Пентагон для срыва переброски ВС США в АТР.

В этом регионе существуют еще две конфликтные зоны, американские и китайские подходы к которым различаются: военные приготовления и свобода мореплавания в Южно-Китайском море (ЮКМ). Вашингтон рассматривает это море сквозь призму формирования Индо-Тихоокеанского региона и видит основной инструмент своего военного влияния в «четырёхстороннем сотрудничестве» с Японией, Австралией и Индией. При этом Вашингтон активно использует недовольство государств, граничащих с Китаем, освоением им спорных территорий, способное перерасти в конфликт. Его цель — через мобилизацию геополитических соперников Китая девальвировать значение создаваемой китайской военной инфраструктуры в ЮКМ, заставив его тратить ресурсы в соперничестве со странами Юго-Восточной Азии. А Китай, избегая прямого столкновения с Вашингтоном, расширяет свои возможности, выстраивая военную инфраструктуру на Парасельских островах и островах Спратли, предназначенную не столько для военных целей, сколько для мониторинга ситуации в этом море, и стремится «подтолкнуть» страны АСЕАН к легитимации де-факто существующего положения вещей, расширяя стимулы этих стран к сотрудничеству с Пекином. Помимо этого, между Пекином и Вашингтоном существует принципиальное различие в трактовке «свободы судоходства» в ЮКМ. Китай считает, что существует только одна интерпретация свободы судоходства — это торговое судоходство в рамках проекта «Морской Шелковый путь XXI века», а для США — это «военное судоходство» с правом беспрепятственного захода кораблей ВМС США и их союзников в любую точку этого моря.

До недавнего времени не было заметно каких-либо изменений в политике США в отношении Тайваня, где китайская сторона неизменно выступает против любой формы

1. *Graham T. Allison, G. Simes D.* A Sino-Russian Entente Again Threatens America// *The Wall Street Journal*. January, 29. 2019. URL: <https://www.wsj.com/articles/a-sino-russian-entente-again-threatens-america-11548806978>.
2. *Brands H.* Trump Cannot Split Russia From China — Yet. URL: <https://www.bloomberg.com/view/articles/2018-07-31/trump-can-t-split-russia-from-china-yet>.

официальных контактов между США и тайваньскими властями. Такая позиция китайского руководства беспокоила США и Японию, которые были убеждены, что их интересам будет нанесен серьезный ущерб при усилении КНР в западной части Тихого океана и в ЮКМ<sup>1</sup>. В связи с этим в 2010 г. администрация Обамы одобрила продажу Тайваню крупной партии оружия на сумму 6,3 млрд долл. и активизировала деятельность ВМС США в районе ЮКМ, которые провели ряд совместных военно-морских учений с Южной Кореей в Желтом море. Из-за этого Пекин разорвал связи с Вашингтоном по военной линии.

В последнее время ситуация в американо-китайских отношениях по проблеме Тайваня стала меняться в лучшую сторону. Пришедший к власти после Б. Обамы Д. Трамп во время разговора с Си Цзиньпином в 2019 г. не только признал политику «одного Китая с двумя системами», но пообещал, что будет согласовывать с Пекином последующие действия на тайваньском направлении. Поэтому роль тайваньской проблемы, которая 20 лет назад была едва ли не ключевой в американо-китайских отношениях, сегодня сведена к минимуму.

Стоит также отметить, что ни США, ни Китай не заинтересованы в эскалации конфликта на Корейском полуострове из-за северокорейской ядерной программы, по которой Вашингтон опасается непредсказуемых действий со стороны Пхеньяна, особенно после того, как США осознали, что северные корейцы ни при каких обстоятельствах не откажутся от ядерного оружия, несмотря на серию переговоров между США и КНДР по этому поводу. Это связано с тем, что Пхеньян рассматривает создание такого оружия как единственную гарантию своей безопасности и желает иметь «индийский» ядерный статус, который официально никто не признает, но который существует де-факто. Если такое произойдет, будет нанесен большой урон ДНЯО, что в корне противоречит интересам США в сфере нераспространения ядерного оружия, и интересам России, которая выступает категорически против ядерного статуса КНДР.

Для Китая обострение обстановки на Корейском полуострове может также нести угрозу его безопасности. Будучи связанной с КНДР обязательствами по оказанию ей военной помощи в случае войны, КНР сама может оказаться на грани катастрофы. Помимо угрозы наводнения беженцами своей страны, Китай может столкнуться с ядерной угрозой, политическими и экономическими вызовами. А если Китай откажется от своих обязательств в отношении КНДР, то потеряет свою сферу влияния не только в Юго-Восточной Азии, но во всем мире. Поэтому на международном уровне Пекин старается убедить всех в том, что может оказывать существенное влияние на Северную Корею, хотя об управляемости данного процесса говорить пока трудно.

Есть еще одна сфера совпадений американо-китайских интересов на глобальном уровне — борьба с терроризмом. После атак террористов на Нью-Йорк и Вашингтон в 2001 г. свою солидарность США по этой проблеме немедленно выразило правительство КНР, которое рассматривает терроризм как угрозу всему миру. В борьбе с «тремя силами зла» (международным терроризмом, сепаратизмом и исламским радикализмом) уйгурский сепаратизм в Китае приравнивается к международному терроризму, и в соответствии с этим Пекин выступает за консолидацию сил мирового сообщества для борьбы с этим злом. Особую роль при этом, он отводит сотрудничеству с Вашингтоном, благодаря чему политические позиции уйгурских сепаратистов на международной арене были существенно подорваны. Озабоченность Китая вызывает также деятельность на территории страны «Исламского движения Восточного Туркестана», которое было включено США в список террористических организаций. Помимо США, в борьбе с «силами зла» Китай взаимодейст-

---

1. Американо-китайские отношения. URL: <https://ru.wikipedia.org/wiki/%D0%90%>.

ует с государствами ШОС, хотя не всегда их сотрудничество в борьбе с терроризмом оказывается продуктивным в силу объективных и субъективных причин.

В целом, ряд американских экспертов считают, что США не должны оспаривать все позиции Китая по глобальным и региональным проблемам, если желают сохранить экономические связи с ним, благодаря чему Америка получает большие выгоды. Любые военно-политические враждебные шаги Вашингтона по отношению к Пекину могут расшатать уже и так нестабильные отношения США и КНР, тем самым подтолкнув Китай к более прочному сотрудничеству с Россией.

### **Вероятность создания военного союза между РФ и КНР**

Отношения между Россией и КНР в военно-политической области являются неотъемлемой частью их взаимоотношений с Соединёнными Штатами в рамках «стратегического треугольника». Это связано с тем, что Китай и Россия — великие державы, способные поддерживать стратегический баланс сил в мире и оказывать совместное сопротивление внешним вызовам и угрозам. В реакции на значимые международные события, например, по проблемам Ближнего Востока и Корейского полуострова, иранской ядерной программы — они занимают близкие позиции<sup>1</sup>. При этом обе страны не представляют друг для друга стратегической угрозы и их сотрудничество в военно-политической области способствуют развитию российско-китайских отношений в целом.

В соответствии с Договором о добрососедстве, дружбе и сотрудничестве (2001 г.), Россия и Китай обязались на долгосрочной основе развивать равноправное партнерство и взаимодействие, в том числе в военной сфере. И в случае возникновения угрозы агрессии против них РФ и КНР незамедлительно вступят в контакт и проведут консультации в целях устранения возникшей угрозы. Договор также предусматривает совместные усилия сторон по поддержанию глобального баланса сил и координацию действий на международной арене в предотвращении конфликтов<sup>2</sup>.

Если говорить о военно-техническом сотрудничестве (ВТС), то Китай остается в числе важнейших покупателей российского вооружения и военной техники. Только за последние шесть лет доля Китая в закупках российской военной техники возросла с 5% до 15%. И есть все основания полагать, что КНР и впредь будет наращивать ее закупки. Так, Китай первым среди государств приобрел систему ПВО С-00 «Триумф» и истребители Су-35. Россия помогает Китаю создать собственную систему предупреждения о ракетном нападении (СПРН), о чем заявил президент РФ В. Путин в 2019 г. Только один контракт на участие России в разработке этой системы оценивается в 60 млрд долл. и будет реализовываться российскими специалистами на предприятиях концерна «Алмаз-Антей». Вслед за разработкой программного обеспечения Россия будет выполнять и другие заказы Китая в сфере создания СПРН, прежде всего — в области технологий, которые еще не в состоянии разрабатывать китайские специалисты. Развитие этой системы имеет для КНР стратегическое значение, поскольку в настоящее время такими системами обладают лишь США и Россия. Поэтому Китай также стремится к созданию такой системы, обеспечивающей своевременное предупреждение о ракетных ударах со сторо-

1. Шишкина Н. И. Россия: между Китаем и США. URL: <http://rusrand.ru/analytics/rossija-mezhdu-kitaem-i-ssha>.
2. Военное и военно-техническое сотрудничество России и Китая. URL: <https://ria.ru/20140520/1008416110>.

ны вероятного противника. Тем более, что Вашингтон своими действиями ясно дал понять Пекину: между ними начинается гонка вооружений<sup>1</sup>.

Если военно-политическая обстановка в мире будет меняться в худшую сторону и угрожать национальным интересам Китая и России, то они могут пойти на создание общей СПРН, которая станет мощнейшей в мире, охватив большую часть территории Евразии. При этом Китай сможет использовать преимущества России в арктическом направлении, которое является одним из наиболее вероятных для ракетно-космического удара по Китаю со стороны США. ВС РФ, контролирующие это направление своими системами ПВО и ПРО, могут минимизировать этот риск в том случае, если СПРН двух государств будут функционировать как единая система.

Вместе с тем ни общая система СПРН, ни военно-политический союз России и Китая на сегодняшний день не созданы. Ведь это предполагает не только единые технологии СПРН, но и общее командование, общие структуры и т.п., и на это пока не готовы пойти ни Пекин, ни в Москва. Хотя еще в 2009 г. эксперты из Института Дальнего Востока РАН всестороннее обосновали целесообразность создания такого союза<sup>2</sup>. Об этом говорит и один из ведущих китайских политологов Янь Сюэтунь, который предлагает противопоставить американской глобальной стратегии наращивание стратегического сотрудничества Китая с Россией вплоть до создания военно-политического союза, отвечающего интересам обеих стран<sup>3</sup>.

Для его создания у России и Китая есть много оснований: в глобальном и региональном масштабах по большинству проблем безопасности они занимают схожие позиции. Это уже делает их союзниками на мировой арене, но без официального оформления такого союза. И если такой союз был бы создан официально, то служил бы серьезным противовесом военной гегемонии США в мире. Кроме того, этот союз существенно ограничил бы военные планы Пентагона в Восточной и Юго-Восточной Азии. Проиграли бы и военные союзники США – Южная Корея и Япония, которая претендует на южные Курильские острова, не стремясь заключать мирный договор с РФ. Не исключено, что в рамках этого союза к России и Китаю потянулись бы и другие страны. Например, очень тесное сотрудничество всегда было у Китая и Пакистана, но в настоящее время он — военный союзник США. Однако в последнее время отношения между Вашингтоном и Исламабадом «дали трещину», после чего Исламабад стал проявлять все больший интерес к Москве и Пекину, вплоть до участия в совместных военных учениях. Что касается Европы, то ей союз России и Китая может быть тоже выгоден, поскольку позволит проводить более самостоятельную внешнюю политику, не оглядываясь все время на Вашингтон, который опасается, что рано или поздно Пекин и Москва придут к осознанию необходимости заключения такого союза, и тогда будет создана реальная угроза американскому военно-политическому доминированию в мире. Если говорить о военных аспектах союза, то и Россия, и Китай в своих военных доктринах ориентированы на оборону.

Но пока речь не идет о заключении военного союза между Россией и КНР. Власти обоих государств выбрали позицию выжидания, наблюдая за международной обстановкой. Тем более что у Пекина и Москвы при всем кажущемся благополучии в сотруд-

- 
1. *Шишкина Н. И.* Сближение России и Китая на фоне украинского кризиса. URL: <http://rusrand.ru/analytiks/sblizhenie-rossii-i-kitaja-na-fone-ukrainskogo-krizisa>.
  2. *Клименко А.Ф.* Стратегия развития Шанхайской организации сотрудничества: проблема обороны и безопасности. М.: Институт Дальнего Востока РАН, 2009. 348 с.
  3. *Каменнов П., Клименко А.* О военной политике и военной доктрине Китая// Проблемы Дальнего Востока. № 5. 2014.

ничестве есть весьма болезненные точки во взаимоотношениях, одна из которых — развитие регионов Сибири и Дальнего Востока в контексте продолжающейся китайской экономической экспансии в эти регионы. И, как считает ряд российских экспертов, в ближайшей перспективе реальным союзником России Китай не станет. Он не согласен связывать себя узами альянсов, полагая, что любые союзные обязательства, тем более в оборонной области, сопряжены с частичной утратой суверенитета. Даже не союз, а просто единый российско-китайский полюс в мире представить непросто, поскольку у обеих стран неизбежно возникнет проблема «ведущего и ведомого», что может обострить существующие разногласия между ними. Так, Пекин занимает «особую позицию» по Крыму и склонен к солидарности с США по поводу интернационализации Северного морского пути, который предполагается включить в проект ОПОП, и выполняет все финансово-экономические санкции в отношении РФ<sup>1</sup>.

А пока военное сотрудничество между РФ и КНР, помимо ВТС, развивается по многим другим направлениям, включая подготовку китайских военных специалистов в российских вузах и военнослужащих НОАК в учебных центрах ВС РФ. Свидетельством укрепляющихся связей по военной линии являются также проводимые на регулярной основе совместные учения: «Морское взаимодействие» и «Мирная миссия». Кроме того, ВМФ России и ВМС Китая тесно взаимодействовали в обеспечении безопасности российских конвоев, которые вывозили из Сирии химическое оружие. Ежегодное проведение учений сухопутных войск двух стран осуществляется в рамках подготовки к совместным действиям в случае обострения ситуации в Центрально-Азиатском регионе.

Свидетельством тому является также привлечение подразделений НОАК к участию в стратегических учениях «Восток» в 2018 г. В 2019 г. крупные российские военные учения «Центр-2019» тоже проходили с участием китайской армии, которая была представлена 3,5 тыс. военнослужащих, 30 самолетами, 900 единицами тяжелой техники и вооружения. Самолеты бомбардировочной авиации ВВС РФ и НОАК отрабатывали бомбовые удары, сбросив более 150 бомб на места скопления техники условного противника. В июле 2019 г. ВВС Китая и ВКС России впервые после 1950-х годов участвовали в совместном воздушном патрулировании над акваториями Восточно-Китайского и Японского морей. Эти действия двух стран вызвали крайне негативную реакцию со стороны Японии и Южной Кореи, увидевших серьезную угрозу их национальной безопасности. К такой реакции их подталкивает Вашингтон, весьма обеспокоенный не только наращиванием Россией и Китаем своего военного потенциала, но и развивающимся военно-техническим сотрудничеством двух государств. Однако в сфере военного сотрудничества между РФ и КНР процедуры этих форм сотрудничества до сих пор юридически не закреплены.

Сотрудничество между КНР и РФ в военной сфере становится все более тесным, причем к его укреплению подталкивают США. Чем больше они вводят санкции и торговые пошлины против РФ и КНР, чем чаще заявляют о наличии китайской или российской угрозы, тем невольно сами все больше укрепляют фундамент российско-китайского союза<sup>2</sup>. В связи с этим представляется неизбежной институционализация уже существующих форм российско-китайского сотрудничества в военной области — проведение совместных учений ВМС РФ и ВМС НОАК и сил ПРО на ТВД, участие в стратегических учениях друг

1. Давыдов А.С. Россия–Китай–США: про альянсы и соперничество// Проблемы Дальнего Востока. № 1. 2016. С. 3–14.

2. Проигравшие и укрепившиеся. Военный союз России и Китая становится реальностью. URL: <https://topwar.ru/163570-koshmar-zapada-voennyj-sojuz-rossii-i-kitaja-stanovitsja-realnostju.html>.

друга, совместное стратегическое планирование по отдельным направлениям, совместное патрулирование стратегической авиации и, возможно, боевых кораблей. Не исключено сотрудничество и в сфере стратегической ПРО, например, создание совместных навигационных систем, а также разработка общих стандартов для некоторых типов оружия. Также возможно совместное морское патрулирование кораблей ВМС и ВМФ в западной части Индийского океана, где они в настоящее время осуществляют по отдельности антипиратские миссии. Теоретически ничто не мешает им сделать такие акции совместными. А совместное патрулирование в акватории Ормузского пролива может стать неким сдерживающим фактором в связи с обострением обстановки в нем в последнее время<sup>1</sup>.

## Заключение

Завершая анализ взаимоотношений США, Китая и России в военно-политической области по вопросам глобальной и региональной безопасности, можно прийти к следующим выводам.

**Во-первых**, к общим угрозам и вызовам России и Китаю со стороны США в ближайшей перспективе относятся: закрепление в официальных документах Белого дома их роли в качестве соперников США в мире; нарастание российско-американских и американо-китайских противоречий; формирование Вашингтоном «Большого Ближнего Востока» и вовлечение его стран в сферу своего влияния; расширение зоны ответственности США в «дуге нестабильности», включающей Афганистан, Пакистан, Индию и Иран; использование Соединёнными Штатами военной силы, политических и экономических, информационных и иных акций против РФ и КНР; вероятность развязывания военных конфликтов в зонах национальных интересов Китая и России; растущая военная активность США в акваториях Мирового океана; отсутствие диалога США с ШОС по вопросам безопасности; угроза распространения ядерного оружия в мире.

**Во-вторых**, усиливающаяся напряженность во взаимоотношениях США с РФ и КНР в военно-политической сфере снижает вероятность укрепления безопасности в мире в ближайшей перспективе. Ни Москва, ни Пекин не приемлют концепцию Вашингтона об однополярности мира или совместном управлении им под эгидой США и КНР. Они выступают за многополярность мироустройства, отводя в нем центральную роль в решении международных проблем Организации Объединенных Наций, и противостоят доминированию одной страны либо группы стран на международной арене. Поэтому в среднесрочной перспективе их отношения с США в военной сфере будут сочетать как сотрудничество, так и конкуренцию, формируя тем самым хрупкое динамическое равновесие.

**В-третьих**, в России многие эксперты воспринимают США как враждебное государство, которое ущемляет ее национальные интересы санкциями и игнорирует российские инициативы на мировой арене. Они считают, что целью американской политики во втором десятилетии XXI века в отношении РФ является дальнейшее ослабление российской государственности, поэтому в ближайшей перспективе отношения России с США в военно-политической области будут напряженными. Этому способствует антироссийская направленность американской внешней политики и применяемые к РФ различные экономические санкции и ограничения, стремящиеся помешать возрождению России в качестве экономической державы XXI века, а также существующие расхождения между Москвой и Вашингтоном по проблемам глобальной и региональной безопасности. Основой позитивного сценария развития российско-американских отношений может стать выработка «ко-

---

1. Храмчихин А. Отряды кораблей ВМС НОАК — частые гости в Европе// НВО. 23.08.2019.

декса российско-американского поведения» по ряду направлений: возобновление переговоров по проблемам региональной безопасности, которые можно решить сообща; начало диалога по контролю над вооружениями между НАТО и ОДКБ; установление взаимных обязательств на случай конфликта с третьими странами. Реализация этих мер придаст необходимый позитивный импульс отношениям Москвы и Вашингтона, независимо от того, от какой партии будет избран президент Соединенных Штатов в 2020 г.

**В-четвертых**, в ближайшей перспективе отношения между США и Китаем по проблемам региональной безопасности можно охарактеризовать как «напряженное партнерство». При этом Китай стремится выйти из-под влияния США и стать сверхдержавой в сфере экономики, а в военном отношении — лидером в Азиатском регионе, где воззрения правительств США и КНР по вопросам региональной безопасности разнятся, что в перспективе может повлечь эру холодной войны между ними в АТР. Китай не намерен также следовать в фарватере политики США по другим проблемам безопасности, где у него есть стратегический партнер — Россия и множество иных союзников. Те сценарии, которые Вашингтон реализует по миру — в Ливии, Ираке, Сирии, в других странах, где США стремятся убрать неугодного им лидера страны и сменить политический режим на проамериканский — никогда не будут иметь место в Китае. Для того, чтобы поддерживать американо-китайское партнерство в духе сотрудничества, США придется следовать определенным правилам, иначе они рискуют потерять миллиардные контракты с КНР, которая стремительно набирает силу, чтобы в будущем выйти в мировые лидеры.

**В-пятых**, что касается развития военного сотрудничества между Россией и Китаем, то в ближайшей перспективе его следует укрепить с процедурной и юридической позиций. Если военно-политическая обстановка в мире будет меняться в худшую сторону, угрожая национальным интересам Китаю и России, они могут пойти на создание военно-политического союза, но в настоящее время говорить об этом преждевременно. В то же время нельзя исключить, что в более отдаленной перспективе такой союз может быть заключен, поскольку он выгоден обоим государствам. И чем более агрессивную политику будет проводить Вашингтон, особенно в Азии и в АТР, тем скорее в Пекине и Москве придут к консенсусу по поводу заключения такого союза, к чему их невольно подталкивает непродуманная стратегия американского руководства. При этом его создание потребует от России тщательного просчета каждого ее шага, поскольку напряженность в российско-американских отношениях ставит в наиболее выигрышное положение Китай, позволяя ему занимать позицию балансира между РФ и США.

### Список литературы

1. *Allison G.* China vs America. Managing the Next Clash of Civilizations. Foreign Affairs. September/October 2017. URL: <https://www.foreignaffairs.com/articles/usa/2017-08-15/china-vs-america>.
2. *Brands H.* Trump Cannot Split Russia From China — Yet. URL: <https://www.bloomberg.com/view/articles/2018-07-31/trump-can-t-split-russia-from-china-yet>.
3. *Graham T. Allison, G. Simes D.* A Sino-Russian Entente Again Threatens America// The Wall Street Journal. January, 29, 2019. URL: <https://www.wsj.com/articles/a-sino-russian-entente-again-threatens-america-11548806978>.
4. *Kaplan R.* What Next for Donald Trump? (Symposium)// The National Interest. 2017. January — February.
5. *Merry R.* What Next for Donald Trump? (Symposium)// The National Interest. January — February 2017.
6. *Michael Mazza & Henry Sokolski.* China's Nuclear Arms Are a Riddle Wrapped in a Mystery// USA Nonproliferation Policy Education Center. March 13, 2020.
7. *Miller C.* The New Cold War's Warm Friends// Foreign Policy. March 1, URL: <https://foreignpolicy.com/2019/03/01/the-new-cold-wars-warm-friends>.



## Япония и Южная Корея: союзники, партнеры, противники? Анатомия отношений

© 2020

В.О. Кистанов

В статье рассматриваются сложные проблемы отношений между Японией и Южной Кореей, уходящие своими корнями в колониальное правление Японии на Корейском полуострове. Среди них территориальный спор по поводу группы островков в Японском море, вопрос о корейских «женщинах для утешения и успокоения», претензии Сеула на переименование Японского моря в Восточное море, требование о компенсациях корейцам, мобилизованным на тяжелые работы в японских компаниях во время войны, и другие. Делается вывод о том, что растущая напряженность в связях между Японией и Южной Кореей ослабляет военно-политический треугольник Япония — США — Южная Корея, что может привести к изменению баланса сил в Северо-Восточной Азии.

*Ключевые слова:* Япония, Южная Корея, Корейский полуостров, Японское море, треугольник Япония — США — Южная Корея, колониальное прошлое, «женщины для утешения и успокоения», территориальный спор.

**DOI:** 10.31857/S013128120009599-9

Япония и Южная Корея являются не только ближайшими географическими соседями, но и важными партнерами друг для друга как в сфере экономики, так и в военно-политической области. Состояние отношений между ними во многом определяет политический и экономический климат в Северо-Восточной Азии (СВА). С момента образования двух государств на Корейском полуострове в начале 1950-х годов эти отношения прошли тернистый путь под воздействием целого комплекса центростремительных и центробежных сил. Одним из важнейших факторов, серьезно влияющих на них, являются драматические проблемы исторического прошлого, связанного с колониальным правлением Японии на Корейском полуострове с 1910 по 1945 г. Эти проблемы микшировались Сеулом и Токио в период холодной войны, когда обе страны являлись военным оплотом США в противостоянии Советскому Союзу и Китаю.

Однако после окончания этой войны исторические проблемы вышли на передний план и стали оказывать весьма негативное воздействие на связи между Японией и Южной Кореей. В 1990-е годы политики двух стран пытались решить вопросы колониального прошлого под лозунгом построения двумя странами «отношений, ориентированных в будущее». В начале 2000-х годов отношения между Японией и Южной Кореей пережили даже определенный бум своего развития. Его символом стало совместное проведение чемпионата мира по футболу 2002 года. Однако к настоящему моменту японо-южнокорейские связи охладели до самого низкого уровня за весь период их существования. Как Токио, так и Сеул, видят причины этого охлаждения в растущем национализ-

ме в стране-партнере. Такая ситуация находит отражение в росте негатива в восприятии соседней страны как корейского, так и японского общественного мнения.

Согласно опросу общественного мнения, проведенному одним из японских институтов с ноября по декабрь 2019 г., доля людей, которые доверяют Японии, является самой низкой в Южной Корее среди шести стран, охваченных этим опросом. Лишь 13,0% южнокорейских респондентов заявили, что доверяют Японии, что на 5,1% меньше, чем в предыдущем опросе, проведенном годом ранее. Доля южнокорейцев, имеющих благоприятное мнение о своем соседе и сопернике, упала на 9,3% до 22,7%, что также является самым низким уровнем среди шести стран<sup>1</sup>.

С другой стороны, как следует из результатов опроса общественного мнения, проведенного кабинетом министров Японии в октябре 2019 г., почти девять из десяти японцев считают, что отношения с Южной Кореей находятся в плохом состоянии, что является самым высоким показателем с 1986 г. Этот показатель вырос на 22,2% по сравнению с предыдущим годом и достиг 89,9%. Только 7,5% японцев считают отношения с Южной Кореей «хорошими» или «более или менее хорошими», что на 22,9% меньше, чем годом ранее<sup>2</sup>.

С конца 2018 г. ситуация в отношениях между Японией и Южной Кореей особенно обострилась по целому ряду проблем, большая часть которых уходит своими корнями в эпоху колониального господства Японии на Корейском полуострове. Указанное обострение ставит под вопрос как перспективы двусторонних отношений между Японией и Южной Кореей, так и прочность трехстороннего военного альянса в составе Японии, США и Южной Кореи.

## Острова раздора

Спор по поводу территориальной принадлежности двух крошечных островков в Японском море, называемых в Японии Такэсима, а в Южной Корее Токто, судя по всему, не только является самой острой проблемой отношений между двумя странами, но и чреват серьезным военным столкновением между ними<sup>3</sup>. Острова равноудалены от Корейского полуострова и японского острова Хонсю. В настоящее время они находятся под контролем Южной Кореи, но Япония утверждает, что указанные острова были включены в состав ее префектуры Симанэ в 1905 г., а Южная Корея отторгла их после окончания Второй мировой войны. Токио официально объявляет их собственной территорией и настаивает на их возвращении.

На сайте японского МИДа на этот счет говорится: «Такэсима, бесспорно, является неотъемлемой частью территории Японии, в свете исторических фактов и на основе международного права... Япония будет и впредь добиваться урегулирования спора о территориальном суверенитете над Такэсимой на основе международного права в спокойной и мирной обстановке. Республика Корея никогда не демонстрировала каких-либо

---

1. Japan Times. 08.02.2020.

2. Idid. 21.12.2019.

3. По-английски острова называются «Скалы Лианкур» ([https://ru.wikipedia.org/wiki/%D0%90%D0%BD%D0%B3%D0%BB%D0%B8%D0%B9%D1%81%D0%BA%D0%B8%D0%B9\\_%D1%8F%D0%B7%D1%8B%D0%BALiancourt%20Rocks](https://ru.wikipedia.org/wiki/%D0%90%D0%BD%D0%B3%D0%BB%D0%B8%D0%B9%D1%81%D0%BA%D0%B8%D0%B9_%D1%8F%D0%B7%D1%8B%D0%BALiancourt%20Rocks)). Это название происходит от имени французского китобойного судна *Le Liancourt*, члены экипажа которого были первыми европейцами, которые обнаружили и нанесли на карты эти острова в 1849 г. В России они назывались скалами «Менелай» и «Оливуца» в честь русского корвета XIX века. (Википедия) URL: <https://ru.wikipedia.org/wiki/%D0%9B%D0%B8%D0%B0%D0%BD%D0%BA%D1%83%D1%80> (дата обращения: 10.03.2020).

четких оснований для своих утверждений о том, что она взяла эффективный контроль над Такэсимой до установления Японией эффективного контроля над Такэсимой и подтверждения ее территориального суверенитета в 1905 году»<sup>1</sup>.

Сеул, со своей стороны, настаивает на том, что Токто являются исконными корейскими территориями. Жесткая позиция южнокорейского правительства по этому поводу также изложена на сайте МИДа страны:

«- Токто является неотъемлемой частью корейской территории, исторически, географически и в соответствии с международным правом.

- Территориальный спор в отношении Токто не существует, и поэтому Токто не является предметом рассмотрения путем дипломатических переговоров или судебного урегулирования.

- Правительство Республики Корея осуществляет неоспоримый территориальный суверенитет Кореи над Токто.

- В отношении Токто правительство будет твердо и решительно реагировать на любые провокации и продолжит защищать территориальную целостность Кореи»<sup>2</sup>. В 1954 г. Южная Корея разместила на оспариваемых Японией островах небольшой военный контингент, маяк, порт и другие сооружения.

Начиная с 2005 г. в Японии ежегодно 22 февраля отмечается «День Такэсимы». В этот день в префектуре Симанэ организуется митинг жителей префектуры с требованием возвращения островов. Следует отметить, что 7 февраля в Японии с 1982 г. проводится также «День северных территорий» под лозунгом возвращения четырех островов южных Курил, принадлежащих России. При этом остров Такэсима и «четыре северных острова» именуется в Японии ее «незаконно оккупированными территориями», соответственно, Южной Кореей и Россией.

Однако в отличие от «Дня Такэсимы», организуемого лишь в рамках префектуры Симанэ, в «День северных территорий» в Токио проводится митинг, который является общенациональным мероприятием. В нем принимают участие премьер-министр, члены правительства, парламента, организаций, выступающих за возвращение «северных территорий», и др. В то же время центральное правительство Японии делегирует на митинг в г. Мацуэ, являющийся административным центром префектуры Симанэ, лишь чиновника среднего уровня в лице парламентского секретаря кабинета министров. Этот факт вызывает недовольство правоконсервативных сил страны. Так, их рупор, газета «Санкэй симбун» в своей редакционной статье требует, чтобы митинг в «День Такэсимы» проводило правительство с участием премьер-министра страны. При этом японская газета называет острова Такэсима/Токто, как и «северные территории» (южные Курилы), своими исконными территориями, оккупированными другими странами<sup>3</sup>.

Отказ направлять на митинги в префектуру Симанэ представителей центральной администрации Японии более высокого уровня можно объяснить тем, что ситуация в территориальном споре Японии с Южной Кореей является гораздо более острой, чем в таком же споре с Россией, и нежеланием усугублять указанную ситуацию. Если между Москвой и Токио в постсоветский период ведется диалог и поиск развязки территориальной проблемы, в том числе на высшем уровне, то официальные Сеул и Токио по своей территориальной проблеме лишь заочно обмениваются исключительно жесткими заявлениями, призванными продемонстрировать твердость позиции своих стран.

Кроме того, Япония и Южная Корея подкрепляют такие заявления практически теми шагами, которые иногда совершаются на грани серьезных боевых действий. Дело до-

1. URL: <https://www.mofa.go.jp/region/asia-paci/takeshima/index.html> (дата обращения: 25.02.2020).

2. URL: [http://dokdo.mofa.go.kr/eng/dokdo/government\\_position.jsp](http://dokdo.mofa.go.kr/eng/dokdo/government_position.jsp) (дата обращения: 25.02.2020).

3. Санкэй симбун. 22.02.2020.

ходило до перестрелок между кораблями Южной Кореи и Японии. Примечательно, что член японского парламента, правда, от одной из малозначимых оппозиционных партий, Ходака Маруяма в своих высказываниях полагает, что Япония может вернуть острова Такэсима лишь с помощью военных мер. Ранее такое же допущение он делал в отношении «удерживаемых Россией северных территорий»<sup>1</sup>.

О степени остроты территориального спора между Японией и Южной Кореей по поводу островов Такэсима/Токто свидетельствует курьезная ситуация, связанная с российским военным самолетом, пролетевшим неподалеку от этих островов в июле 2019 г. Обе страны подняли в воздух свои истребители для перехвата указанного самолета, якобы нарушившего их воздушное пространство. При этом Токио стал оспаривать у Сеула право на заявление официального протеста Москве по поводу этого «нарушения».

С целью пропаганды позиций и аргументации Японии по ее территориальным спорам с Южной Кореей, Россией, а также с Китаем по поводу островов Сэнкаку (кит. Дяоюйдао) в Восточно-Китайском море, в Токио действует Национальный музей территории и суверенитета. В начале 2020 г. его экспозиция была расширена, а сам музей перенесен в более посещаемое место японской столицы. По этому поводу МИД Южной Кореи заявил «решительный протест» и потребовал закрыть его, хотя в самом Сеуле работает музей, рассказывающий об «исторической и юридической справедливости» владения Южной Кореей островами Токто. Протест был отвергнут японскими властями<sup>2</sup>.

Особенно резкую негативную реакцию в Японии вызвало посещение островов Такэсима/Токто в августе 2012 г. тогдашним президентом Южной Кореи Ли Мён Баком. Кстати, некоторые японские эксперты склонны полагать, что примером для Ли Мён Бака послужил визит бывшего тогда президентом России Дмитрия Медведева на южные Курилы в ноябре 2010 г. Визит также был встречен «в штыхы» японскими властями и СМИ, и на какое-то время охладил российско-японские отношения.

В августе 2017 г. в Японии были пересмотрены тексты японских школьных учебников с целью более глубокого аргументирования претензий страны на спорные острова. В ответ в октябре 2018 г. группа депутатов парламента Южной Кореи посетила эти острова с целью опровергнуть утверждения в японских школьных учебниках о том, что острова являются частью Японии, и распространять «правильное понимание истории»<sup>3</sup>.

Необходимо отметить, однако, что далеко не все японское население питает интерес к территориальному спору с Южной Кореей. По данным опроса общественного мнения, проведенного в конце 2019 г. правительством Японии, лишь 77,7% населения считает острова Такэсима исконной японской территорией. Это вызывает сожаление газеты «Санкэй симбун» и, по ее мнению, свидетельствует о недостаточности усилий правительства по отстаиванию интересов страны в островном споре с Южной Кореей<sup>4</sup>. Газета призывает наращивать давление на Сеул по территориальной проблеме через требования о возвращении Такэсимы, а также вести необходимую разъяснительную работу среди японского населения. Таковую же задачу «Санкэй симбун» ставит и в отношении Малой Курильской гряды России. Правонационалистическое издание, в частности, пишет: «Проблемы южных Курил и Такэсимы столкнулись с необходимостью затяжного противостояния. Чтобы заинтересовать и будущие поколения, а также привить им любовь к территориям, чиновникам и общественности необходимо применить всю свою

---

1. Japan Times. 30.11.2019.

2. Ibid. 22.01.2020.

3. Ibid. 22.10.2018.

4. Санкэй симбун. 22.02.2020.

мудрость для восстановления утерянных земель. Настало время использовать тактику и стратегию кнута и пряника»<sup>1</sup>.

Газета фактически ставит на одну доску территориальные споры с Россией и Южной Кореей, потому что эти страны, по ее мнению, должны вернуть японские «исконные территории». В то же время Япония считает, что она не должна передавать Китаю, вопреки его требованиям, контролируемые ею острова Сэнкаку/Дяоюйдао. Очевидно, что вряд ли кто-либо из экспертов или политиков возьмется на сегодняшний день предсказать перспективы решения территориального конфликта между Японией и Южной Кореей. Впрочем то же самое можно констатировать и в отношении территориальных споров Токио с Москвой и Пекином.

### Безутешные «женщины для утешения»

Одним из самых сложных в настоящее время вопросов двусторонних отношений между Японией и Южной Кореей является проблема так называемых «женщин для утешения и успокоения». По-японски, их называют *ианфу*. Слово пишется тремя иероглифами 慰安婦. Этот термин в англоязычной литературе имеет эквивалент *comfort woman*, что, на наш взгляд, привело к его искаженному переводу на русский язык как «женщин комфорта». 慰安婦 — это эвфемизм для обозначения нескольких сотен тысяч женщин из оккупированных во время войны на Тихом океане Японией стран Восточной Азии. Указанные женщины были фактически насильно загнаны в японские прифронтовые бордели для предоставления японским военным «сексуальных услуг». Среди них были также голландки, захваченные японцами в Голландской Ост-Индии — тогдашней колонии Нидерландов.

Официальные лица и общественность Южной Кореи настоятельно требуют от Японии принесения официальных извинений за жестокое обращение с кореянками — «женщинами для утешения и успокоения», а также финансовой компенсации нескольким десяткам таких женщин, еще остающимся в живых. Дело дошло до того, что 2 февраля 2019 г. в интервью информационному агентству «Блумберг» спикер Национального собрания Республики Корея Мун Хи Сан потребовал, чтобы император Японии Акихито извинился перед корейскими «женщинами для утешения» перед тем, как уйдет с престола в конце апреля того же года<sup>2</sup>. Требование спикера южнокорейского парламента вызвало крайне негативную реакцию в Японии в виде заявлений официальных лиц, включая премьер-министра Синдзо Абэ и других высокопоставленных деятелей. Некоторые даже требовали извинений от самого Мун Хи Сана за его высказывание.

Ряд японских политиков и экспертов считает, что *ианфу* на самом деле были не сексуальными рабынями, а проститутками. Так, даже премьер-министр Синдзо Абэ в одном из своих публичных выступлений отрицал наличие доказательств существования практики насильственного рекрутирования японскими военными корейских женщин в прифронтовые «станции утешения» (еще один эвфемизм для обозначения прифронтового борделя. — В.К.)<sup>3</sup>. А упоминавшаяся газета «Санкэй симбун» опубликовала в декабре 2019 г. на этот счет специальную статью. В ней со ссылкой на некоторые американские и японские архивные материалы утверждается, что «женщинами для утешения и успокоения» становились жительницы Корейского полуострова, Китая и других азиатских стран, которые шли работать на созданные японской армией «станции утешения» добровольно с целью получения денег. По этой же причине бедные корейские семьи отдавали в них

1. Санкэй симбун. 27.02.2020.

2. Nikkei Asian Review. 18.02.2019.

3. Стрельцов Д.В. Внешнеполитические приоритеты Японии в Азиатско-Тихоокеанском регионе. М.: Наука — Восточная литература. 2015. С. 117.

своих девочек и девушек<sup>1</sup>. Правда, газета признает, что при вербовке европейских женщин в свои военные бордели в Голландской Ост-Индии японские оккупанты в некоторых случаях применяли силу<sup>2</sup>.

Однако, по сообщению другой японской газеты — Japan Times, в декабре 2019 г. в Японии были рассекречены документы, которые проливают новый свет на практику принуждения азиатских женщин к оказанию «сексуальных услуг» японским военным в прифронтовых борделях. Так, согласно депеше Генерального консула Японии в китайском городе Циндао, Императорская армия Японии обратилась к правительству с просьбой предоставить одну «женщину для утешения» на каждые 70 солдат. Как считает издание, опубликованные документы придают дополнительный вес знаковому заявлению тогдашнего генерального секретаря Кабинета министров Японии Йохэя Коно, сделанному в 1993 г. В нем японский политик признал вину Японии за участие ее военных в вербовке «женщин для утешения», во многих случаях против их собственной воли, и извинился перед ними.

По мнению Хирофуми Хаяси, профессора Университета Канто Гакуин, документы доказывают, что «военные активно участвовали в сборе женщин». Точное число таких женщин остается неизвестным, но, по разным оценкам, их насчитывалось от 20 000 до нескольких сотен тысяч человек. Женщины были набраны с Корейского полуострова, из Китая и других стран<sup>3</sup>. По мнению японских официальных властей, проблема *ианфу* была решена в 1965 г. при подписании договора о нормализации отношений между Японией и Южной Кореей.

После долгих лет острых дискуссий по проблеме «женщин для утешения» в декабре 2015 г. между Токио и Сеулом было подписано специальное соглашение об урегулировании этой проблемы, а Япония принесла официальные извинения бывшим *ианфу* за их страдания. Документ предусматривает выплату Японией пострадавшим корейкам около 1 млрд иен (9,1 млн долл.). «Фонд примирения и исцеления», созданный в Южной Корее в соответствии с этим соглашением, использовался для предоставления денежных средств проживавшим на тот момент в стране «женщинам-утешительницам». Из 47 женщин, которые были живы, когда сделка была достигнута, по данным южнокорейского правительства, 35 получали от фонда субсидии. Но некоторые жертвы отказались взять деньги. В соответствии с этой сделкой обе страны согласились «окончательно и необратимо» урегулировать проблему *ианфу*<sup>4</sup>.

Указанное соглашение было достигнуто между тогдашней администрацией президента Южной Кореи Пак Кын Хе и правительством премьер-министра Синдзо Абэ. Однако администрация президента Мун Чжэ Ина, пришедшая к власти после сделки, раскритиковала ее, заявив, что соглашение не может решить вопрос «женщин для утешения», поскольку оно не отражает мнения жертв, которые остались в живых. В ноябре 2018 г. администрация Муна заявила, что приняла решение о роспуске фонда в одностороннем порядке, вызвав резкую критику со стороны Японии, поскольку это было сделано без ее согласия.

Судя по всему, правительство Южной Кореи не могло не учитывать настроения общественности страны, выступающей за сохранение памяти о «женщинах для утешения», а также за оказание материальной и моральной поддержки еще живущим жертвам преступлений японской Императорской армии. Одним из проявлений такого движения

1. Archie Miyamoto. Comfort Women: Were They Prostitutes or Sex Slaves? // Санкэй симбун. 11.12.2019.

2. Ibid.

3. Japan Times. 06.12.2019.

4. Майнити симбун. 27.12.2019.

стало установление памятников этим женщинам, в частности, воздвижение в 2011 г. бронзовой статуи корейской девушки перед посольством Японии в Сеуле. Токио настойчиво требует перенесения статуи в другое место. А сооружение в 2016 г. еще одной статуи *ианфу* перед Генеральным консульством Японии в городе Пусан обострило отношения между двумя странами до такой степени, что на родину был временно отозван посол Японии в Южной Корее.

Корейские общины, проживающие в других странах, особенно в США, также принимают участие в кампании по установлению памятников жертвам военных преступлений против их соотечественниц. В декабре 2019 г. недалеко от Вашингтона состоялась церемония открытия статуи девушки, посвященной корейским женщинам, пребывавшим в японских военных борделях, что делает ее пятой в своем роде в Соединённых Штатах — подобные статуи были установлены в Калифорнии, Джорджии, Мичигане и Нью-Йорке. В некоторых местах были воздвигнуты и другие мемориалы «женщинам для утешения»<sup>1</sup>.

Япония весьма болезненно воспринимает подобную практику как в самой Южной Корее, так и за ее рубежами. Например, в знак протеста против сооружения памятника корейским *ианфу* в городе Сан-Франциско японский город Осака разорвал с ним побратимские связи. По мнению некоторых японских политиков и экспертов, в условиях ухудшения социально-экономической обстановки в Южной Корее и падения рейтингов власти администрация президента Мун Чжэ Ина намеренно раздувает националистические настроения в стране и разыгрывает «антияпонскую карту», используя для этого, в частности, проблему *ианфу*. Как бы то ни было, следует полагать, что проблема корейских «женщин для утешения и успокоения» еще долго будет отравлять атмосферу отношений между Японией и Южной Кореей.

### Японское море, что в имени твоём?

Колониальное правление Японии на Корейском полуострове породило и проблему названия моря, которое лежит между ними. В настоящее время в руководящих принципах «Границы океанов и морей» (Limits of Oceans and Seas guidelines) — документе, изданном Международной гидрографической организацией (International Hydrographic Organization), для описания морского района между Корейским полуостровом и Японским архипелагом используется название «Японское море». Однако Южная Корея настаивает на пересмотре руководящих принципов, разработанных в 1953 г., включив в них наряду с Японским морем название «Восточное море». Так, в справке МИД Южной Кореи говорится, что название «Восточное море» используется в Корее уже более 2000 лет, и это подтверждается различными историческими документами. Название же «Японское море» стало использоваться с возвышением Японии как сильной державы в Азии в конце 19-го — начале 20-го века. Использование этого имени еще более усилилось в период японской колонизации Корейского полуострова, когда Корея не имела возможности заявить международному сообществу о легитимности названия «Восточное море». В сложившейся ситуации Корея считает, что термины «Восточное море» и «Японское море» должны использоваться одновременно в соответствии с установленным общим правилом международной картографии<sup>2</sup>.

МИД Японии, в свою очередь, следующим образом излагает официальную позицию Токио по указанной проблеме: «Название "Японское море" является единственным международно признанным названием для данного морского района. Япония решительно выступает против необоснованного аргумента, касающегося названия Японское море,

1. Japan Times. 23.10.2019.

2. URL: [http://www.mofa.go.kr/eng/wpge/m\\_5435/contents.do](http://www.mofa.go.kr/eng/wpge/m_5435/contents.do) (дата обращения: 03.03.2020).

и призывает к лучшему пониманию этого вопроса и поддержке позиции Японии со стороны международного сообщества с тем, чтобы сохранить единственное использование названия «Японское море». Позицию Японии разделяют многие международные организации, включая Организацию Объединенных Наций»<sup>1</sup>.

Токио, опровергая аргументацию Сеула, указывает на то, что обозначение «Японское море» использовалось в Европе в начале XIX века в период Эдо, когда в стране проводилась изоляционистская внешняя политика. За требованием Сеула изменить название моря японские аналитики, как и в случае с «женщинами для утешения», усматривают желание нагнетать в Южной Корее антияпонские настроения. В качестве доказательства они приводят тот факт, что в американском штате Виргиния в 2014 г. был принят закон о том, чтобы в школьных учебниках штата Японское море также называлось Восточным морем. Этот шаг, по мнению аналитиков, был принят по инициативе выходцев из Южной Кореи, проживающих в указанном штате<sup>2</sup>.

Япония выступает против переименования, поскольку, по мнению ее экспертов, если при упоминании одного морского района будет призываться несколько названий, то это может вызвать ненужную путаницу в морских перевозках. Они подчеркивают, что «Японское море» является единственным международно признанным названием, а в 2004 г. Организация Объединенных Наций указала, что «Японское море» является стандартным географическим термином. Генеральный секретарь Кабинета министров Японии Суга Ёсихидэ заявил на пресс-конференции, что «нет необходимости или причин для перемен»<sup>3</sup>. Южная Корея, со своей стороны, также не намерена отказываться в обозримом будущем от своего требования. Судя по всему, спор между двумя странами по поводу названия разделяющего их морского пространства еще надолго останется одним из тлеющих углей их противоречий.

### Не все флаги в гости будут к нам

Следует отметить случаи, когда антияпонские настроения в Южной Корее, связанные с памятью о колониальном прошлом Японии, проявляются в довольно неожиданной для Токио форме. Так, во время очередного обострения ситуации на Корейском полуострове вокруг ракетно-ядерного потенциала Северной Кореи в начале 2000-х годов в японских СМИ появились сообщения о том, что Япония для эвакуации ее граждан, находящихся в Южной Корее, в случае начала боевых действий на полуострове намерена послать свои военно-транспортные самолеты. Однако южнокорейская общественность выступила против того, чтобы в стране появились самолеты Сил самообороны Японии, поскольку государственный флаг на их борту в виде солнца в середине белого полотнища (*хи-но мару*) ассоциируется у корейцев с колониальным господством Японии на полуострове.

Некоторые исследователи считают, что корейцы выступают против флага Восходящего солнца еще и потому, что считают его азиатской версией нацистского флага Германии со свастикой<sup>4</sup>. 12 сентября 2019 г. южнокорейское правительство обратилось с официальным запросом в Международный олимпийский комитет с просьбой запретить Японии использовать флаг Восходящего солнца на Олимпийских и Паралимпийских иг-

1. URL: <https://www.mofa.go.jp/policy/maritime/japan/index.html> (дата обращения: 06.03.2020).

2. Йомиури симбун. 04.02.2019.

3. Ibid.

4. См.: Why Koreans want worldwide ban on Rising Sun flag // Asia Times. 24.12.2019.

URL: <https://asiatimes.com/2019/12/why-koreans-are-calling-for-the-world-to-stop-using-rising-sun-flag/> (дата обращения: 04.04.2020).

рах 2020 года в Токио. А 30 сентября Национальное собрание Южной Кореи также приняло специальную резолюцию по этому вопросу<sup>1</sup>.

В последние годы еще острее положение складывается вокруг другого японского официального флага в виде солнца и шестнадцати расходящихся от него лучей (*кёкүдзичуки*). До Второй мировой войны этот флаг был знаменем Императорского флота Японии, а сейчас продолжает использоваться в качестве флага ее Морских Сил самообороны. Как и *хи-но мару*, *кёкүдзичуки* в обоих современных государствах Корейского полуострова олицетворяет жестокости японского колониального правления и считается символом агрессии и милитаризма Японии. В парламенте Южной Кореи даже предпринимались шаги по представлению законопроекта, направленного на запрещение использования в стране *кёкүдзичуки*<sup>2</sup>.

В октябре 2018 г. представители Министерства обороны Южной Кореи обратились к 14 странам — участникам международного военно-морского парада в акватории острова Чэджу с просьбой поднять на своих кораблях только свои национальные флаги и южнокорейский государственный флаг. Однако в Токио эта просьба была расценена как шаг, сделанный с целью не допустить вывешивания на японском эсминце флага *кёкүдзичуки*. В связи с этим Япония отказалась направлять свой корабль для участия в параде. Министр обороны разъяснил, что подъем этого флага является обязательным для японских военных кораблей в соответствии с Законом о Силах самообороны. Кроме того, министр подчеркнул, что подъем флага является международно признанной практикой.

Японскими экспертами требование воздержаться от подъема своего военно-морского флага японским эсминцем на международном военно-морском смотре в Южной Корее рассматривается как совершенно необоснованное. Принятие этого требования, считают они, противоречило бы международному праву, а также внутреннему законодательству Японии, поставив под угрозу ее международную репутацию. По мнению профессора японской истории Университета Такусёку, эксперта по японо-южнокорейским отношениям Масао Симодзё, за критикой флага Восходящего солнца, которая усилилась в Южной Корее несколько лет назад, стоят активисты, разжигающие анти-японские настроения<sup>3</sup>.

Официальная позиция Японии по проблеме флага в японо-южнокорейских отношениях изложена на сайте японского МИДа в виде заявления на пресс-конференции генерального секретаря кабинета министров Ёсихидэ Суги 26 сентября 2013 г. о том, что дизайн флага Восходящего солнца широко используется в Японии, например, при хорошем улове рыбы, благополучных родах и проведении различных праздников, а также кораблями Морских Сил самообороны. Суга, в частности, сказал: «Утверждения о том, что флаг является выражением политических устремлений или символом милитаризма, абсолютно ложны. Мне кажется, что это большое недоразумение»<sup>4</sup>. Указанное «недоразумение», похоже, еще долго будет яблоком раздора в отношениях между Японией и Южной Кореей.

### Вернуть деньги за подневольный труд

Пожалуй, наиболее сложной на сегодняшний день проблемой колониального прошлого Японии на Корейском полуострове является вопрос принудительной мобилизации корейцев для тяжелых физических работ на японских предприятиях в таких отраслях, как угледобыча, черная и цветная металлургия, машиностроение и другие. По сооб-

1. См.: Japan- South Korea ties: What's in a flag? // Japan Times. 16.12.2019.

2. Санкэй симбун. 08.10.2018.

3. Ibid. 19.12.2018.

4. URL: [https://www.mofa.go.jp/a\\_0/rp/page22e\\_000892.html](https://www.mofa.go.jp/a_0/rp/page22e_000892.html) (дата обращения: 15.03.2020).

щению японской газеты, ссылающейся на источники южнокорейского правительства, Япония за 35 лет господства на полуострове насильственно вывезла на свою территорию около 780 тыс. корейских рабочих<sup>1</sup>. Кстати, многие из этих рабочих остались на Сахалине после возвращения Японией его южной части Советскому Союзу по итогам Второй мировой войны. До сих пор некоторое количество их потомков проживает на острове. Ряд японских экспертов отрицает тот факт, что жители Корейского полуострова были насильственно рекрутированы японскими властями для работы на японских заводах и фабриках. Так, газета «Санкэй симбун» на этот счет опубликовала на своих страницах серию материалов<sup>2</sup>.

Проблема принудительного труда между Токио и Сеулом особенно обострилась в 2018 г., когда группа угонявшихся в Японию корейцев, а также их потомков, подали судебные иски о получении компенсации за этот труд. В конце ноября 2018 г. Верховный суд Южной Кореи вынес решение о том, что японская компания сталелитейной корпорация — Nippon Steel & Sumitomo Metal Corp. должна выплатить четырем бывшим корейским рабочим по 100 млн вон (87 680 долл.) каждому<sup>3</sup>. Япония, со своей стороны, как уже говорилось выше, настаивает на том, что все вопросы компенсаций за колониальный период были решены между двумя странами в соответствии с договором 1965 года. Договор восстановил между Японией и Южной Кореей дипломатические отношения. В соответствии с ним Япония выплатила Южной Корее в виде компенсаций за свое колониальное прошлое на Корейском полуострове в общей сумме 800 млн долл.<sup>4</sup>. По заявлению президента Южной Кореи Мун Чжэ Ина, многие жители страны не считают договор 1965 года компенсирующим понесенный ущерб. Мун призвал в полной мере уважать решение суда.

В декабре 2018 г. Верховный суд Южной Кореи обязал еще одну японскую корпорацию — машиностроительную компанию Mitsubishi Heavy Industries Ltd. выплатить компенсацию за принудительный труд корейцев во время войны. Но поскольку компания отказалась вести переговоры о компенсации, родственники бывших рабочих в начале марта 2019 г. подали в южнокорейский суд иск о наложении ареста на активы компании. В случае отказа Японии выплатить искомые компенсации южнокорейская сторона планирует возместить их за счет продажи указанных активов.

Судя по всему, Токио не намерен выполнять решения южнокорейских судебных инстанций о выплате компенсаций. Премьер-министр Синдзо Абэ дал указание разработать ответные меры, после того как истцы в Южной Корее предприняли юридические шаги по захвату активов японских компаний, действующих в Южной Корее<sup>5</sup>.

О том, насколько большое значение проблеме ее жителей, принуждавшихся к работе на японских предприятиях в период колониального прошлого, придался в Южной Корее, свидетельствует тот факт, что официальные лица страны раскритиковали доклад Японии об истории ряда объектов, включенных в список Всемирного наследия ЮНЕСКО. Среди 23 указанных объектов значится, в частности, угольная шахта Хасима, расположенная на острове Гункандзима (в переводе с японского — Остров-линкор) недалеко от г. Нагасаки. Сеул выразил недовольство тем, что в описании этой шахты, а также других объектов культурного наследия, таких как металлургические и судостроительные заводы, Япония опустила упоминание о том, что на них в большом коли-

---

1. Japan Times. 24. 01.2019.

2. См., например: [Wartime Laborers] Separating Facts from Fiction: Korean Workers Were Recruited, Not Coerced// Санкэй симбун. 24.12.2019.

3. Ibid.

4. Ibid.

5. Japan Times. 06.01.2019.

честве принудительно трудились рабочие с Корейского полуострова. Министерство иностранных дел Южной Кореи 3 декабря 2019 г. опубликовало комментарий, в котором выразило «сожаление» по поводу доклада Японии, а также ее нежелания вести диалог по этому вопросу<sup>1</sup>.

Понимая, что вопрос о «трудовых компенсациях» для Токио является весьма болезненным и Япония будет занимать по этому вопросу непримиримую позицию, Сеул с конца 2019 г. стал искать возможность снижения его остроты и степени негативного влияния на двусторонние отношения. Так, Мун Хи Сан, спикер Национального собрания Южной Кореи, 18 декабря 2019 г. внес в парламент законопроект о создании фонда для выплаты компенсаций южнокорейцам, вывезенным для работы на японские фирмы во время войны<sup>2</sup>. Тринадцать законодателей от правящей и оппозиционной партий Южной Кореи совместно поддержали законопроект. Согласно законопроекту фонд будет создан на добровольные пожертвования компаний и частных лиц из Японии и Южной Кореи. Общая сумма денег, предоставленных фондом, может превысить 300 млрд вон для 1500 корейцев, мобилизованных для работы в Японии во время войны. Мун выразил надежду, что этот шаг поможет обеим странам прямо взглянуть на прошлое и предотвратить ухудшение «ориентированных в будущее отношений»<sup>3</sup>.

Однако против законопроекта резко выступили некоторые южнокорейские истцы указанных компенсаций. Как считают эксперты, даже если закон будет принят, останется неясным, будут ли истцы воздерживаться от требований о продаже активов, которые были изъяты у японских компаний, являющихся объектом судебного разбирательства. Если сопротивление законопроекту в Южной Корее усилится, он может быть существенно пересмотрен, заявили эксперты. Законопроект содержит положение о том, что лица, получившие деньги в качестве компенсации от планируемого фонда, должны отказаться от своих прав требовать ее от Японии. Это, по мнению авторов законопроекта, должно предотвратить продажу арестованных активов японских компаний в Южной Корее.

В то же время администрация южнокорейского президента заняла выжидательную позицию по этому вопросу<sup>4</sup>. Японское правительство, со своей стороны, как уже отмечалось выше, считает, что вопрос о корейской рабочей силе военного времени был полностью решен в соответствии с договором 1965 года. Судя по всему, вопрос компенсаций за «рабский труд» стал очередной, всплывшей после окончания холодной войны, проблемой колониального прошлого в двусторонних японо-южнокорейских отношениях. Он будет серьезно осложнять эти отношения на видимую перспективу.

### **Бизнес встревожен**

В послевоенный период японские инвестиции в южнокорейскую экономику стали важным фактором становления Южной Кореи, наряду с Сингапуром, Гонконгом и Тайванем, в качестве «восточноазиатского тигра». К настоящему времени Япония и Южная Корея превратились друг для друга в важных торгово-экономических партнеров. По данным южнокорейского МИДа, в 2018 г. объем взаимной торговли достиг 85,1 млрд долл. При этом Южная Корея имеет огромный дефицит в этой торговле: ее экспорт в соседнюю страну составил 30,5 млрд долл., а импорт из нее — 54,6 млрд. Накопленные японские капиталовложения в экономику Южной Кореи по состоянию на конец 2018 г. равнялись 44 млрд долл. Такими же несбалансированными выглядят и людские обмены

1. Асахи симбун. 04.12.2019.
2. Йомиури симбун. 19.12.2019.
3. Ibid.
4. Ibid.

между Японией и Южной Кореей: в том же году Южную Корею посетили 2,95 млн японцев, в то время как Японию — 7,54 млн южнокорейцев<sup>1</sup>.

До недавнего времени Токио и Сеул, действуя по принципу «мухи отдельно, котлеты отдельно», стремились отделять острые вопросы и проблемы колониального прошлого от делового взаимодействия и сотрудничества в области безопасности. Правда, это не всегда получалось. Так, японская газета *Nikkei Asian Review* отмечает, что бизнес и раньше страдал от напряженности в политических отношениях Японии и Южной Кореи. В 2012 г. вышеупомянутый визит тогдашнего президента Южной Кореи Ли Мён Бака на спорные острова Такэсима/Токто ослабил бум корейской поп-культуры, охвативший Японию в то время. А в период с 2012 по 2015 г. количество японских туристов в Южной Корее сократилось почти вдвое, что потребовало финансовой помощи для некоторых южнокорейских туристических агентств. Как пишет деловое издание, большинство промышленных компаний в целом не пострадали в прошлый раз и надеются избежать худшего снова<sup>2</sup>.

Однако усилившаяся за последние два года до беспрецедентного уровня напряженность в политических отношениях между Японией и Южной Кореей стала оказывать весьма негативное влияние и на торгово-экономические связи между ними. Поскольку обе страны являются друг для друга вторым по величине источником иностранных туристов и третьим по значимости торговым партнером, это отрицательно сказывается на экономиках обеих стран. В первую очередь, сильный урон понесли туристические и транспортные компании, а также ретейлеры двух государств.

По данным Министерства финансов Японии, в октябре 2019 г. японский экспорт в Южную Корею снижался двенадцатый месяц подряд. В целом его падение в годовом исчислении составило 23,1%. В то же время поставки южнокорейских товаров на японский рынок уменьшились на 14%. За тот же период число южнокорейских туристов, посетивших Японию, упало на 65,5%. Раньше на долю южнокорейцев приходилась четверть иностранных путешественников в Японию. Снижение потока туристов происходит и в обратном направлении. Японское туристическое агентство JTB сообщило о 60-процентном падении числа японских клиентов для своих пакетных туров в Южную Корею в октябре 2019 г.<sup>3</sup>.

Резкое уменьшение двустороннего потока туристов между Японией и Южной Кореей вынудило авиакомпании обеих стран сократить воздушные пассажирские перевозки между ними. Так, *Air Seoul* планировала закрыть свои офисы в префектурах Саппоро, Сидзуока, Тояма, Ямагути, Кумамото и Окинава после того, как резкое падение числа южнокорейских путешественников привело к приостановке полетов между указанными шестью префектурами и Сеулом в сентябре 2019 г. Лоукостер *Air Seoul*, созданный в 2015 г. южнокорейским перевозчиком *Asiana Airlines Inc.*, эксплуатировал 10 маршрутов, соединяющих Японию и Сеул, включая те, которые в настоящее время приостановлены. Одновременно *Peach Aviation Ltd.*, дочерняя компания *ANA Holdings Inc.*, стал первым японским перевозчиком, сократившим обслуживание в ответ на сокращение числа поездок южнокорейцев<sup>4</sup>. Наряду с этим в Южной Корее значительно уменьшились продажи японского пива и других потребительских товаров.

В связи с отрицательным воздействием политических раздоров между Японией и Южной Кореей на их торгово-экономические отношения деловые круги обеих стран забили тревогу. Так, Японо-корейская экономическая ассоциация — организация, в кото-

1. URL:[http://www.mofa.go.kr/eng/nation/m\\_4902/view.do?seq=12](http://www.mofa.go.kr/eng/nation/m_4902/view.do?seq=12) (дата обращения: 25.02.2020).

2. *Nikkei Asian Review*. 13.02.2019.

3. *Ibid.* 21.11.2019.

4. Майнити симбун. 11.11.2019.

рую входят представители государственных и бизнес-структур Японии и Южной Кореи — в марте 2019 г. обратилась к правительству Южной Кореи с просьбой принять меры по защите японской деловой активности в этой стране. С такой же просьбой относительно южнокорейского бизнеса в Японии упомянутая ассоциация обратилась и к японскому правительству<sup>1</sup>. Эта организация с 1969 г. ежегодно проводит совещания с целью развития экономических обменов между двумя странами.

Кроме того, 15 ноября 2019 г. в Токио Федерацией экономических организаций Японии (Кэйданрэн) и Федерацией корейской промышленности была организована встреча лидеров бизнеса, в которой приняли участие около 20 ведущих предпринимателей обоих государств. Участники обсудили меры, которые, с точки зрения частного сектора, следует предпринять для развития двустороннего экономического и промышленно-сотрудничества в то время, когда отношения Японии и Южной Кореи резко ухудшились. Они подчеркнули важность продолжения обменов между двумя странами в частном секторе независимо от того, как изменится политическая и дипломатическая ситуация в отношениях между ними. Лидеры приняли на этот счет совместное заявление. «Японская и южнокорейская экономики, объединенные в одну цепочку поставок, являются партнерами, которые взаимно важны», — сказал на встрече председатель Кэйданрэн Хироаки Наканиси<sup>2</sup>.

Именно эту цепочку, тесно связывающую экономики двух стран, Токио попытался использовать в качестве орудия давления на Сеул в связи с решением Верховного суда Южной Кореи о выплате японскими компаниями компенсации ее гражданам за их «рабский труд» на предприятиях императорской Японии. Японские политики, видимо, полагали, что южнокорейская экономика нуждается в указанной цепочке в большей степени, чем японская.

В июле 2019 г., ссылаясь на соображения национальной безопасности, Япония ужесточила контроль над экспортом трех химических веществ, необходимых производителям полупроводников в Южной Корее. В августе администрация Синдзо Абэ исключила Сеул из «Белого списка» своих торговых контрагентов (в него входят страны, имеющие льготные условия торговли с Японией). Это означает, что японские компании теперь нуждаются в одобрении правительства перед отправкой в Южную Корею так называемых чувствительных материалов. Токио мотивировал этот шаг тем, что Сеул не принимает достаточных мер для того, чтобы товары, которые могут быть использованы в военных целях, не ввозились в другие страны контрабандой. Очевидно, что здесь подразумевается Северная Корея, которая официально возведена в Японии в ранг своей главной ракетно-ядерной угрозы. Южная Корея заявила, что эти меры экспортного контроля носят «односторонний и произвольный» характер, и 11 сентября подала жалобу во Всемирную торговую организацию.

Вместе с тем, как указывают аналитики, ужесточение Японией контроля над экспортом трех ключевых материалов, используемых для производства чипов и дисплеев, а также исключение Токио своего соседа из списка надежных торговых партнеров, оказали незначительное влияние на импорт Южной Кореей промышленных и капитальных товаров. Более того, эти шаги подстегнули усилия Южной Кореи по снижению экономической зависимости от Японии. С тех пор, как Токио начал оказывать торговое давление на Сеул, правительство Южной Кореи стимулировало внутреннее производство ключевых производственных товаров и увеличило расходы на исследования и разработки в бюджете на 2020 г.<sup>3</sup>.

---

1. Nikkei Asian Review. 11.03.2019.  
2. Nikkei Asian Review. 16.11.2019.  
3. Japan Times. 18.11.2019.

Как отмечают японские эксперты, частный сектор Южной Кореи пошел на все, чтобы стать независимым от соседней страны. После введения Японией более жестких экспортных ограничений в июле 2019 г. южнокорейские компании лихорадочно работали над противодействием японским торговым рестрикциям, и их усилия стали быстро приносить свои плоды<sup>1</sup>. В начале января 2020 г. южнокорейские СМИ сообщили о создании необходимых мощностей по производству сверхчистого фтористого водорода, который входит в число трех высокотехнологичных материалов, подлежащих более строгому контролю со стороны Токио. Это вещество играет большую роль в производстве новейших полупроводников, а японские предприятия по производству этого важного материала доминируют на мировом рынке. Производство полупроводников является основной отраслью промышленности в Южной Корее, на долю которой приходится 20% экспорта страны.

В августе 2019 г. правительство Южной Кореи объявило о национальной программе «повышения конкурентоспособности материалов, деталей и оборудования». Согласно программе, 20 товаров, включая три вышеупомянутых материала, а также 80 других товаров, импортируемых из Японии, будут заменены продуктами отечественного производства или товарами из других стран в течение от одного до пяти лет. После того как указанная программа была объявлена, крупные южнокорейские корпорации стали срочно прикладывать большие усилия, чтобы уменьшить по этим товарам зависимость страны от Японии. Так, корпорация Samsung Electronics Co. в соответствии с упомянутой программой наметила поиск неазиатских поставщиков 220 материалов и компонентов в рамках политики «Без Японии»<sup>2</sup>.

По данным газеты «Коммерсантъ», в Сеуле считают, что альтернативным поставщиком необходимых для южнокорейской электронной промышленности компонентов в условиях торговой войны между Японией и Южной Кореей может стать Россия. Более того, южнокорейские эксперты предлагают соединить российские фундаментальные технологии и южнокорейские наработки в области коммерциализации этих технологий для их продвижения на южнокорейский и российский рынки, а также на рынки «третьих стран». Впрочем, как признает газета, российские рыночные эксперты разошлись во мнениях относительно возможности поставок тонкой химии для электроники в Южную Корею<sup>3</sup>.

Трения между Токио и Сеулом в сфере торговли не удалось нивелировать и в ходе первой за предшествующие 15 месяцев встречи премьер-министра Синдзо Абэ и президента Мун Чжэ Ина на полях трехстороннего саммита Япония — Китай — Южная Корея в китайском городе Чэнду в декабре 2019 г.

На встрече Мун попросил Абэ отменить контроль над экспортом, введенный Токио в июле 2019 г., в результате которого Япония начала ограничивать поставки ключевых полупроводниковых материалов. Однако японский премьер-министр заявил, что проблема может быть решена путем переговоров между торговыми властями обеих стран. Японский премьер добавил, что Южная Корея является «важным соседом», и он «хочет улучшить важные японо-южнокорейские отношения».

Со своей стороны, Сеул занимает жесткую позицию в отношении импорта продовольствия из Японии, введя запрет на сельскохозяйственную продукцию из префектуры Фукусима, где в марте 2011 г. произошла авария на атомной электростанции. Токио требует снять эти ограничения, ссылаясь на нормализацию ситуации с радиацией в этой префектуре, а также указывая на то, что многие другие страны уже отменили такой же

---

1. Nikkei Asian Review. 09.02.2020.

2. Ibid.

3. Коммерсантъ. 22.11.2019.

запрет. Более того, южнокорейское правительство, усилило проверку на радиоактивность японского продовольствия, затрудняя тем самым его экспорт в свою страну. В свете требований японской стороны смягчить эти ограничения премьер-министр Японии Синдзо Абэ заявил президенту Южной Кореи Мун Чжэ Ину на встрече с ним в Чэнду: «Количество радиоактивных веществ в очищенной воде, выделяемой на АЭС "Фукусима-1", составляет менее одной сотой от количества радиоактивных веществ в сточных водах АЭС в Южной Корее». Однако Мун оставил обращение Абэ без ответа<sup>1</sup>.

В Чэнду руководители двух стран пообещали также сгладить свои разногласия по ряду исторических и торговых вопросов. В правительстве Южной Кореи заявили, что оба лидера признали различия во взглядах на проблему «трудовых компенсаций» и согласились решить ее путем диалога. Абэ подчеркнул, что проблема заключается в решении южнокорейского суда, добавив, что ответственность за поиск ее решения лежит на Сеуле<sup>2</sup>. По мнению рупора японских деловых кругов, газеты *Nikkei*, лидеры обоих государств должны продолжить диалог для восстановления взаимного доверия. Однако, прежде всего, им необходимо урегулировать спор по вопросу принудительного труда, чтобы кардинально улучшить двусторонние отношения<sup>3</sup>.

### Шаткий треугольник

В период холодной войны в работах политологов и Советского Союза, и зарубежных стран большое внимание уделялось роли военно-политического треугольника Япония — США — Южная Корея в сфере безопасности в Северо-Восточной Азии. Причем если в указанных трех странах этот треугольник позиционировался как инструмент сдерживания коммунизма и «советской военной угрозы» в Азии, то в СССР он рассматривался как враждебное геополитическое построение, несущее угрозу миру и безопасности в регионе. В отличие от других многосторонних военных блоков, как в Азии, так и в Европе, треугольник никак не был оформлен институционально, а функционировал через механизмы военных альянсов Вашингтона с Токио и Сеулом.

С распадом Советского Союза и окончанием холодной войны основная мотивация существования треугольника в новой геополитической ситуации в СВА была реформатирована с «советской угрозы» на угрозу со стороны растущего Китая и ракетно-ядерного потенциала Северной Кореи. Постсоветская Россия среди главных субъектов его деятельности отошла на третье место. Однако окончание холодной войны способствовало ослаблению внешних «скреп» треугольника и нарастанию центробежных сил внутри него. При этом линия Токио — Сеул оказалась наиболее слабым звеном трехстороннего альянса. Это стало особенно очевидно в последние годы, когда отношения между Японией и Южной Кореей переживают период все более усиливающейся конфронтации из-за выхода на поверхность болезненных проблем, загнанных ранее под ковер.

Исключительно негативное влияние на военное сотрудничество между Японией и Южной Кореей оказал инцидент, чуть было не приведший к вооруженному столкновению двух стран. В декабре 2018 г. Япония обвинила южнокорейский эсминец в том, что он направил свой радиолокатор управления огнем на японский самолет морской разведки, пролетавший над районом, в котором накладываются друг на друга заявленные двумя странами исключительные экономические зоны в Японском море. Токио назвал инцидент «чрезвычайно опасным». Сеул со своей стороны отрицал факт наведения боевого радара на японский самолет и заявил, что он пролетел опасно низко над его кораблем. В

1. Санкэй симбун. 09.01.2020.

2. *Nikkei Asian Review*. 24.12.2019.

3. *Ibid*.

Южной Корее пообещали, что «если такая деятельность повторится снова, наши военные ответят решительно». В Японии расценили это как угрозу применения силы<sup>1</sup>.

Japan Times описала указанный инцидент как характерный пример усиливающегося недоверия между Японией и Южной Кореей, которое подрывает отношения между двумя странами. «Действительно ли дружественные отношения между Японией и Южной Кореей, которые лежали в основе создания трехстороннего союза с Америкой, подходят к концу? Если это так, то предстоит еще большая трансформация политического баланса в Северо-Восточной Азии», — пишет газета<sup>2</sup>.

Но наиболее критическая ситуация в сфере военного сотрудничества Японии и Южной Кореи сложилась вокруг Соглашения о защите конфиденциальности при обмене военной информацией (GSOMIA), заключенного между двумя странами по инициативе США в 2016 г. Соглашение, по замыслам американских военных, должно было повысить эффективность отслеживания ракетно-ядерного потенциала Пхеньяна. До того момента Токио и Сеул обменивались информацией о нем не напрямую, а через Вашингтон.

Сеул в ответ на торгово-экономические санкции, введенные Японией против Южной Кореи летом 2019 г., заявил, что с 22 ноября расторгает упомянутое соглашение, и лишь за считанные часы до истечения указанного срока отменил свое решение. Как очевидно, это было сделано под сильным давлением США. Однако сам факт возможности элиминирования единственного военного обязательства между Токио и Сеулом показывает шаткость трехстороннего альянса Япония — США — Южная Корея. Пиковая ситуация, сложившаяся вокруг GSOMIA в конце 2019 г., не прошла бесследно для этого альянса.

Вот что по этому поводу пишет «Санкэй симбун»: «Не может быть никаких сомнений в том, что шаги администрации Муна по прекращению механизма обмена разведывательными данными нанесли серьезный ущерб трехстороннему сотрудничеству в области безопасности между Японией, Соединёнными Штатами и Южной Кореей, а также самому американо-южнокорейскому альянсу... Истина заключается в том, что GSOMIA играет жизненно важную роль в укреплении роли сдерживания, которую играют соответствующие союзы Японии и Соединённых Штатов, а также США и Южной Кореи. Отсутствие механизма обмена военной информацией между Японией и Южной Кореей создало бы препятствия, затрудняющие готовность вооруженных сил США в случае возникновения кризиса в регионе Северо-Восточной Азии»<sup>3</sup>. По мнению южнокорейских экспертов, причина, по которой США резко выступили против продолжающегося торгового спора между Южной Кореей и Японией, приведшего к угрозе Южной Корее прекратить свое участие в GSOMIA, заключалась в том, что они опасались ослабления сотрудничества в области безопасности между США, Южной Кореей и Японией.

В настоящее время одним из факторов, ослабляющих военный альянс Япония — США — Южная Корея, является также различие в подходах Токио и Сеула к проблеме ракетно-ядерного потенциала КНДР. С целью его ликвидации премьер-министр Синдзо Абэ последовательно проводит курс на ужесточение давления на Пхеньян всеми возможными политическими, военными и экономическими средствами, в то время как пришедший к власти в 2017 г. президент Южной Кореи Мун Чжэ Ин занимает гораздо более примирительную позицию в отношении Севера, что вызывает серьезное недовольство в Токио.

Следует отметить также, что импульсы к ослаблению треугольника Япония — США — Южная Корея стали исходить от самих Соединённых Штатов после прихода к

---

1. Japan Times. 06.02.2019.

2. Ibid. 21.02.2019.

3. Санкэй симбун. 25.11.2019.

власти в стране Дональда Трампа. По наблюдениям японских экспертов, Трампа в гораздо меньшей степени, чем его предшественника на посту президента США Барака Обамы, беспокоят проблемы отношений между Токио и Сеулом и их влияния на военный альянс с ними Вашингтона. Более того, этот трехсторонний альянс начинает испытывать трудности в связи со стремлением Трампа поставить на коммерческую основу отношения США со своими союзниками как в Европе, так и в Азии.

В частности, в отношении Японии и Южной Кореи Трамп настаивает на многократном увеличении платы за пребывание американских войск на их территории. Как пишет рупор японских деловых кругов, газета *Nikkei*, одержимость президента США деньгами может иметь серьезные последствия для союзников США и глобальной безопасности. Если Трамп будет переизбран в ноябре 2020 г., Японии и Южной Корее придется предпринять более радикальные действия: объединить силы с союзниками по НАТО, чтобы противостоять повестке дня Трампа<sup>1</sup>.

Повышение степени напряженности связей между Японией и Южной Кореей в последние годы побуждает некоторых зарубежных политологов прогнозировать возможность их серьезного вооруженного конфликта. Так, газета *Asia Times* в статье под заголовком «Размышляя о немыслимом: столкновение Японии и Кореи» излагает четыре сценария развития отношений между двумя соседними странами. Все сценарии заканчиваются боевыми действиями между ними<sup>2</sup>.

Можно полагать также, что Южная Корея в случае прямого военного столкновения между Японией и КНДР не окажет Японии ту поддержку, которую от нее ожидают в рамках рассматриваемого треугольника. Несмотря на враждебные отношения между официальными Сеулом и Пхеньяном, согласно исследованию, проведенному Корейским институтом национального объединения, почти половина южнокорейцев встала бы на сторону Северной Кореи в случае ее войны с Японией. Опрос общественного мнения также показал, что более трети респондентов считают Японию будущей военной угрозой Южной Корее, в то время как 61% считают ее таковой в настоящее время. Опрос был проведен научным сотрудником Института Ли Санг Сином, который в частности заявил в интервью газете *Japan Times*: «Для южнокорейцев Северная Корея – это как нарушитель спокойствия в семье, паршивая овца»<sup>3</sup>.

Северная Корея, со своей стороны, стремясь вбить клин между Японией и Южной Кореей, подчеркивает необходимость совместной борьбы всей корейской нации с «японскими агрессорами». Пхеньян в каждом конфликте между Токио и Сеулом морально поддерживает своих соотечественников на Юге. По сообщению «Санкэй симбун», северокорейский пропагандистский веб-сайт «Наш народ» опубликовал 4 февраля 2019 г. статью по поводу вышеупомянутого инцидента с радаром. В ней осуждается администрация Синдзо Абэ за «порочную попытку японских реакционеров разрушить мирную атмосферу Корейского полуострова и попытаться вновь совершить агрессию в отношении нашего народа». Сайт назвал Японию «раковым образованием», которое препятствует единству корейского народа, и призвал к совместной борьбе против нее. По поводу решения Верховного суда Южной Кореи о выплате компенсаций японскими компаниями южным корейцам за принудительный труд КНДР также неоднократно критиковала японскую сторону за то, что она не выполняет это решение. По мнению «Санкэй симбун»,

---

1. *Nikkei*. 04.02.2020.

2. Thinking the unthinkable: A Japan-Korea clash. *Asia Times*. URL: <https://www.asiatimes.com/2019/02/article/thinking-the-unthinkable-a-japan-korea-clash/> (дата обращения: 25.02. 2019).

3. *Japan Times*. 08.11.2019.

Северная Корея намерена воспользоваться противоречиями между Японией и Южной Кореей и способствовать их разделению<sup>1</sup>.

### Вместо заключения

Начало 2020 г. продемонстрировало определенное смягчение позиции Японии в отношении Южной Кореи. Один из факторов этого смягчения, судя по всему, связан со стремлением Токио провести у себя намечавшиеся Олимпийские игры в указанном году в условиях если не дружественной, то хотя бы нейтрально спокойной обстановки в отношениях с соседними странами. Очевидно, что атмосфера политических раздоров и информационных перебранок с Южной Кореей отнюдь не способствовала созданию такой обстановки. В связи с переносом на июль-август 2021 г. Олимпиады, которая, судя по всему, станет «лебединой песней» Синдзо Абэ на посту премьер-министра, Токио, видимо, постарается и до этого срока сглаживать свои политические распри с Сеулом.

Выступая в январе 2020 г. на открытии первой в начавшемся году сессии парламента, премьер-министр Абэ основное внимание уделил проблемам внешней политики, объявив 2020 год «решающим годом для установления новой эры японской дипломатии». В своей речи он отвел значительное место отношениям с Южной Кореей. При этом заметно изменился тон и характер его прежних формулировок относительно соседней страны. Впервые с 2017 г. он снова назвал Сеул «самым важным соседом Токио», в то время как в своей политической речи в октябре 2019 г. Абэ назвал Южную Корею лишь «важным соседом». А в своем выступлении на открытии парламентской сессии в январе 2019 г., когда отмечался пик напряженности в отношениях с Южной Кореей, Абэ вообще опустил фразу об этой стране как о «самом важном соседе Японии».

Подчеркнув, что Токио «по своей природе» разделяет фундаментальные ценности и стратегические интересы с Сеулом, Синдзо Абэ призвал южнокорейского президента Мун Чжэ Ина к конструктивным отношениям и сотрудничеству в начале нового десятилетия. Но он также ясно дал понять, что не отступит в вопросе компенсации корейским рабочим за принудительный труд военного времени. Этот вопрос, похоже, надолго стал глубокой занозой в двусторонних отношениях. Предостерегая Сеул, Абэ вновь подтвердил мнение Токио о том, что страны урегулировали этот вопрос с помощью договора 1965 года, и подчеркнул, что Япония соблюдает международное право. Вернувшись к подзабытой за последние годы формулировке, Абэ также призвал Южную Корею к построению «ориентированных в будущее отношений» с Японией<sup>2</sup>.

Однако разразившаяся весной 2020 г. пандемия корона-вируса стала очередным препятствием на пути к таким отношениям. Как писала крупнейшая японская газета «Йомиури», Япония и Южная Корея, как соседи, должны сотрудничать в решении насущных проблем, не занимаясь историческими проблемами между двумя странами. Предотвращение распространения нового корона-вируса в этом отношении, по мнению издания, может стать символическим случаем<sup>3</sup>.

Правда, на следующий день после публикации этого призыва Япония приняла решение помещать на двухнедельный карантин всех граждан Южной Кореи и Китая перед их въездом на свою территорию. Министр иностранных дел Южной Кореи Кан Ген Хва тут же раскритиковала это решение Японии, назвав шаги, предпринятые для сдерживания распространения корона-вируса, «недружественными» и потребовала, чтобы «несправедливая» и «ненаучная» мера была немедленно отменена.

1. Санкэй симбун. 04.02.2019.

2. Japan Times. 20.01.2020.

3. Йомиури симбун. 04.03.2020.

Кроме того, Сеул незамедлительно принял ответные шаги. Правительство Южной Кореи приостановило действие программы безвизового въезда для японцев и ввело обязательный двухнедельный карантин для всех приезжих из Японии. Программа безвизового въезда позволяет японцам оставаться в стране в течение 90 дней и менее без получения визы. Тем временем Майк Райан, возглавляющий программу экстренного реагирования Всемирной организации здравоохранения, раскритиковал двусторонний спор как бесполезную «политическую ссору»<sup>1</sup>.

Как писал японский официоз газета Japan Times, критика Южной Кореей мер Японии в связи с корона-вирусом и ее ответные меры вновь обнажили шаткие отношения между двумя соседями, которые долгое время враждовали из-за территориальных и исторических споров<sup>2</sup>. Но даже совместные меры по борьбе с неизведанной болезнью, будь они приняты, вряд ли кардинально сблизят Японию и Южную Корею. Вирусы приходят и уходят, а глубинные противоречия между двумя странами остаются.

### Список литературы

1. *Archie Miyamoto*. Comfort Women: Were They Prostitutes or Sex Slaves? // Санкэй симбун. 11.12.2019.
2. Japan Times. 22.10.2018.
3. Japan Times. 24.01.2019.
4. Japan Times. 06.02.2019.
5. Japan Times. 23.10.2019.
6. Japan Times. 08.11.2019.
7. Japan Times. 18.11.2019.
8. Japan Times. 30.11.2019.
9. Japan Times. 06.12.2019.
10. Japan Times. 20.01.2020.
11. Japan Times. 07.02.2020.
12. Japan Times. 21.02.2019.
13. Nikkei Asian Review. 13.02.2019.
14. Nikkei Asian Review. 18.02.2019.
15. Nikkei Asian Review. 11.03.2019.
16. Nikkei Asian Review. 16.11.2019.
17. Nikkei Asian Review. 21.11.2019.
18. Nikkei Asian Review. 24.12.2019.
19. Nikkei Asian Review. 04.02.2020.
20. Nikkei Asian Review. 09.02.2020.
21. Thinking the unthinkable: A Japan-Korea clash. Asia Times. URL: <https://www.asiatimes.com/2019/02/article/thinking-the-unthinkable-a-japan-korea-clash/> (дата обращения: 25.02.2019).
22. URL: [http://dokdo.mofa.go.kr/eng/dokdo/government\\_position.jsp](http://dokdo.mofa.go.kr/eng/dokdo/government_position.jsp) (дата обращения: 25.02.2020).
23. URL: [http://www.mofa.go.kr/eng/wpge/m\\_5435/contents.do](http://www.mofa.go.kr/eng/wpge/m_5435/contents.do) (дата обращения: 03.03.2020).
24. URL: [https://www.mofa.go.jp/a\\_o/rp/page22e\\_000892.html](https://www.mofa.go.jp/a_o/rp/page22e_000892.html) (дата обращения: 15.03.2020).
25. URL: <https://www.mofa.go.jp/policy/maritime/japan/index.html> (дата обращения: 06.03.2020).
26. URL: <https://www.mofa.go.jp/region/asia-paci/takeshima/index.html> (дата обращения: 25.02.2020).
27. URL: [http://www.mofa.go.kr/eng/nation/m\\_4902/view.do?seq=12](http://www.mofa.go.kr/eng/nation/m_4902/view.do?seq=12) (дата обращения: 25.02.2020).
28. Асахи симбун. 04.12.2019.
29. Йомиури симбун. 04.02.2019.
30. Йомиури симбун. 04.03.2020.
31. Йомиури симбун. 19.12.2019.

---

1. Japan Times. 07.02.2020.
2. Ibid.

32. КоммерсантЪ. 22.11.2019.
33. Майнити симбун. 11.11.2019.
34. Майнити симбун. 27.12.2019.
35. Санкэй симбун. 04.02.2019.
36. Санкэй симбун. 08.10.2018.
37. Санкэй симбун. 09.01.2020.
38. Санкэй симбун. 19.12.2018.
39. Санкэй симбун. 22.02.2020.
40. Санкэй симбун. 25.11.2019.
41. Санкэй симбун. 27.02.2020.
42. См., например: (Wartime Laborers) Separating Facts from Fiction: Korean Workers Were Recruited, Not Coerced// Санкэй симбун. 24.12.2019.
43. См.: Japan- South Korea ties: What's in a flag? // Japan Times. 16.12.2019.
44. См.: Why Koreans want worldwide ban on Rising Sun flag // Asia Times. 24.12.2019.  
URL:<https://asiatimes.com/2019/12/why-koreans-are-calling-for-the-world-to-stop-using-rising-sun-flag/>(дата обращения: 04.04.2020).
45. Стрельцов Д.В. Внешнеполитические приоритеты Японии в Азиатско-Тихоокеанском регионе. М.: Наука — Восточная литература. 2015. С. 117.

#### **V. Kistanov. Japan and South Korea: Allies, Partners, Adversaries? The Anatomy of a Relationship**

The article examines the complex problems of relations between Japan and South Korea, which have their roots in the colonial rule of Japan on the Korean Peninsula. Among them a territorial dispute over a group of small islands in the Sea of Japan, the issue of Korean "comfort women", claims by Seoul to rename the Sea of Japan to the Eastern Sea, a demand for compensation for Koreans who were mobilized for hard work in Japanese companies during the war, and others. It is concluded that the growing tension in relations between Japan and South Korea weakens the military-political triangle of Japan, US and South Korea. That may lead to a change in the balance of power in Northeast Asia.

*Keywords: Japan, South Korea, the Korean Peninsula, the Sea of Japan, the Japan— US— South Korea triangle, the colonial past, «comfort women», territorial dispute.*

## Китай и кашмирский вопрос

© 2020

Н.А. Замараева

Автор анализирует позицию Китая по Кашмирскому вопросу в 2019 г., который является одним из основных в напряженных отношениях между Индией и Пакистаном, начиная с конца 40-х годов XX века. Кашмирский кризис 2019 г. последовательно прошел через три этапа: мини-военный конфликт в феврале 2019 г., отмена парламентом Индии особого статуса штата Джамму и Кашмир, борьба Индии и Пакистана за включение впервые за последние шестьдесят пять лет Кашмирского вопроса в повестку дня СБ ООН. История китайско-индийских отношений имеет несколько пограничных конфликтов в прошлом. Пекин, заявляя о недопущении принятия односторонних действий и Индией, и Пакистаном в Кашмирском кризисе 2019 г., предупреждает Индию о ее неправомерности пограничных притязаний к Китаю. Противостояние Индии с Пакистаном и Китаем продолжается на различных международных площадках. Так, Китай вновь заблокировал поддерживаемую США заявку Индии вступить в Группу ядерных поставщиков, а Индия настаивает на признании Пакистана государством-спонсором терроризма.

*Ключевые слова: Кашмир, Индия, Китай, Пакистан, мини-военный кризис, пограничный конфликт, Группа ядерных поставщиков, Целевая группа по финансовым действиям.*

**DOI:** 10.31857/S013128120009701-2

События в Кашмире в 2019 г. вновь приковали внимание мировой общественности к Индии и Пакистану, двум участникам многолетнего пограничного противостояния. Проведенное исследование подтолкнуло к нескольким выводам:

- кризис остается одним из острейших на азиатском континенте;
- крупнейшие региональные державы – Индия и Китай – вновь использовали Пакистан в качестве инструмента в глобальном противостоянии в регионе;
- Индия, одна из крупнейших мировых ядерных держав, продемонстрировала потенциал первой наносить военные авиаудары по территории соседнего суверенного государства.

**В Кашмирском досье 2019 г.** мир стал свидетелем нескольких составляющих: теракт (февраль 2019 г.), мини-военный кризис между Индией и Пакистаном (февраль 2019 г.), отмена 5 августа 2019 г. Нью-Дели 370 статьи Конституции изменили административный и законодательный статус контролируемой Индией части Кашмира.

В январе 2019 г. обстановка в Азад Джамму и Кашмире в основном оставалась спокойной, за исключением привычных трансграничных обстрелов вдоль «линии кон-

троля»<sup>1</sup>. Но 14 февраля 2019 г. террорист-смертник подорвал автобус с индийскими военнослужащими в контролируемой Индией части Кашмира, и ситуация в корне изменилась. Ответственность за теракт взяла группировка Джаиш-и-Мухаммад (ДиМ)<sup>2</sup>, которая была запрещена в Пакистане еще в 2002 г.<sup>3</sup>. В ответ волна протестов поднялась в Индии, власти которой вновь обвинили Пакистан в укрытии террористов. США выступили с резким осуждением нападения ДиМ на конвой полиции Центрального резерва Индии в индийском штате Джамму и Кашмир<sup>4</sup>.

Вскоре протесты стихли, и представлялось, что обвинения, как и в прошлом, перейдут в дипломатическое русло. Запланированное ранее турне наследного принца Саудовской Аравии в Исламабад, Нью-Дели и Пекин в феврале 2019 г. принесло многообещающие инвестиции в каждую из столиц, и на этом фоне о теракте в регионе стали постепенно забывать.

**Военная составляющая:** восемь самолетов индийских ВВС 26 февраля 2019 г. вторглись в воздушное пространство контролируемой Пакистаном части Кашмира и нанесли (согласно заявлению МИД Индии от 27 февраля 2019 г.) «...невоенные превентивные авиаудары по лагерю организации Джаиш-и Мухаммад в Балакоте»<sup>5</sup>. По заявлению индийской стороны, это был ответ на теракт боевиков. Последовала серия авиаударов ВВС и Индии, и Пакистана по обеим территориям вдоль «линии контроля» (ЛК) в Кашмире<sup>6</sup>. ВВС Пакистана сбили два индийских самолета, один пилот был захвачен в плен и через день отпущен пакистанской стороной в качестве знака доброй воли. Мини-военный кризис был исчерпан. Пакистанские и китайские СМИ писали, что Исламабад продемонстрировал военную и дипломатическую победу. Авиаудары ВВС Индии по территории соседнего государства вызвали негативную реакцию Китая.

**События в Кашмире в 2019 г.** Китай и Пакистан расценили как **нарушение Индией:**

- пограничных обязательств;
- резолюций СБ ООН;
- двусторонних соглашений;
- политики «не наносить первой ядерный удар»<sup>7</sup>.

Несмотря на использование Индией обычных видов вооружений при бомбардировке контролируемой Пакистаном территории вдоль «линии контроля» в Кашмире в феврале 2019 г., Пекин и Исламабад подчеркнули ее мощный потенциал задействования всех видов вооружений как одного из участников ядерного клуба. По мнению Пекина и Исламабада, военные действия Ин-

1. National Internal Security Policy 2018–2023. Ministry of Interior. Government of Pakistan. URL: file:///C:/Users/User/Downloads/National%20Internal%20Security%20Policy%202018–2023%20(3).pdf.
2. Теракт ДиМ в Пулваме, пятый крупный по счету после нападения на индийский парламент в 2001 г. в Кашмире или в Индии, вызвавший кризис между двумя странами. В отличие от четырех предыдущих случаев, он привел к военному конфликту.
3. Government of Pakistan National Counter Terrorism Authority Islamabad. URL: <https://nacta.gov.pk/wp-content/uploads/2018/12/Proscribed-OrganizationEng.pdf> (дата обращения: 14.01.2002).
4. Terrorist Attack on Indian Security Forces Convoy. URL: <https://www.state.gov/terrorist-attack-on-indian-security-forces-convoy/> (дата обращения: 14.02.2019).
5. Pakistan strongly protests Indian aggression, violation of its airspace and promises a befitting response. URL: <http://mofa.gov.pk/pr-details.php> (дата обращения: 26.02.2019).
6. Pakistan demarched on the act of aggression against India. URL: [https://www.mea.gov.in/press-releases.htm?dtl/31100/Pakistan\\_demarched\\_on\\_the\\_act\\_of\\_aggression\\_against\\_India](https://www.mea.gov.in/press-releases.htm?dtl/31100/Pakistan_demarched_on_the_act_of_aggression_against_India) (дата обращения: 27.02.2019).
7. Waking to war. URL: <https://www.dawn.com/news/1500977/waking-to-war> (дата обращения — 23.08.2019).

дии стимулировали милитаризацию региона<sup>1</sup>; более того, инициировали Индией милитаризацию региона<sup>2</sup>.

**Совокупность указанных тревог убедила Поднебесную осудить Нью-Дели на международном уровне и в стенах ООН.** В то же время Пекин неоднозначно трактовал все действия в период с февраля по сентябрь 2019 г. в отношении Кашмира. Неоднозначность проявилась в двухуровневом подходе:

- высшем государственном;
- дипломатическом.

Председатель КНР Си Цзиньпин демонстрировал нейтральность на всех этапах пакистано-индийского кризиса 2019 г. Он не проронил ни слова о Кашмире или Пакистане во время встреч с премьер-министром Н. Моди на мировых площадках, в дни официального визита главы Индии в Пекин в сентябре 2019 г.<sup>3</sup> или во время участия Председателя Си в неформальном саммите в Индии<sup>4</sup>.

Внешнеполитическое ведомство Поднебесной, напротив, неоднократно и резко критиковало в 2019 г. Нью-Дели. *Двойственность подхода подтверждает, что Пекин избегает прямого вовлечения в 70-летний пакистано-индийский спор, одновременно жестко защищая национальные интересы*<sup>5</sup>.

Ратуя за мирную и процветающую Южную Азию, которая отвечает безопасности всех сторон, Пекин выступил против каких-либо односторонних действий в регионе. Не будучи непосредственно актором конфликта, КНР неоднократно заявляла, что «...уделяет пристальное внимание текущей ситуации в Джамму и Кашмире, подчеркивая, что Кашмирская проблема – унаследованный историей спор, который должен быть урегулирован на основе Устава ООН, соответствующих резолюций Совета Безопасности ООН и двусторонних соглашений»<sup>6</sup>.

**Военное нападение Индии на территорию Пакистана в 2019 г. стало возможным,** по нашему мнению, вследствие изменения ситуации в регионе и мире.

– Исламабад еще в 2014 г. «потерял» статус стратегического партнера Вашингтона по завершению международной антитеррористической кампании и с началом вывода коалиционных войск США/НАТО из Афганистана. Более того, новая стратегия США (июнь 2019 г.) исключила Пакистан<sup>7</sup> из списка стран, с которыми Вашингтон планирует укреплять свои военные и торгово-экономические позиции в Южной Азии, Юго-Восточ-

- 
1. Foreign Ministry Spokesperson Hua Chunying's Remarks on August 9, 2019. URL: [https://www.fmprc.gov.cn/mfa\\_eng/xwfw\\_665399/s2510\\_665401/t1687683.shtml](https://www.fmprc.gov.cn/mfa_eng/xwfw_665399/s2510_665401/t1687683.shtml) (дата обращения: 09.08.2019); Wang Yi States Clear Position on the Kashmir Issue. URL: [https://www.fmprc.gov.cn/mfa\\_eng/zxxx\\_662805/t1688700.shtml](https://www.fmprc.gov.cn/mfa_eng/zxxx_662805/t1688700.shtml) (дата обращения: 12.08.2019).
  2. Foreign Ministry Spokesperson Hua Chunying's Remarks on the Current Situation in Jammu Kashmir. URL: [https://www.fmprc.gov.cn/mfa\\_eng/xwfw\\_665399/s2510\\_665401/t1686548.shtml](https://www.fmprc.gov.cn/mfa_eng/xwfw_665399/s2510_665401/t1686548.shtml) (дата обращения: 06.08.2019).
  3. Understanding Modi-Xi bonhomie. URL: <https://www.thenews.com.pk/print/314367-understanding-modi-xi-bonhomie> (дата обращения: 17.09.2019).
  4. Chinese President Xi to attend 'informal summit' in India. URL: <https://tribune.com.pk/story/2075664/3-chinese-president-xi-attend-informal-summit-india/> (дата обращения: 09.10.2019).
  5. Foreign Ministry Spokesperson Hua Chunying's Remarks on August 9, 2019. URL: [https://www.fmprc.gov.cn/mfa\\_eng/xwfw\\_665399/s2510\\_665401/t1687683.shtml](https://www.fmprc.gov.cn/mfa_eng/xwfw_665399/s2510_665401/t1687683.shtml) (дата обращения: 09.08.2019).
  6. Pakistan-China Joint Press Release. URL: <http://mofa.gov.pk/pr-details.php> (дата обращения: 09.10.2019).
  7. New US strategy excludes Pakistan. URL: <https://www.thenews.com.pk/print/480335-new-us-strategy-excludes-pakistan> (дата обращения: 05.06.2019).

ной Азии и Океании. Это делается в стремлении противостоять растущему влиянию Китая и России на Юге Азии и в Тихоокеанском регионе.

– Усиливалась торговая война между Вашингтоном и Пекином, которая, как писала *Financial Times* является отражением «... конкуренции с Китаем, ... становится организующим принципом экономической политики, внешней политики и безопасности США»<sup>1</sup>.

– Военное и экономическое противостояние Китая и Индии тоже усилилось, несмотря на повышение объемов двусторонней торговли и одновременное членство стран в региональных организациях.

– Достигнуты успехи в реализации инфраструктурного проекта «Китайско-пакистанского экономического коридора» (КПЭК), строительство которого ведется в рамках китайской инициативы «Пояса и пути». Проект «прорубает окно» для выхода Пекина на глобальные рынки стран Персидского залива, Африки, Европы, Центральной Азии. Китай рассматривает свою инициативу как механизм расширения торговых связей, сокращения избыточного внутреннего промышленного потенциала, развития бедных внутренних провинций, обеспечения энергетической безопасности и интернационализации китайской промышленности и финансовых стандартов.

– Индия резко и однозначно критиковала проект КПЭК в силу разных причин: десятилетий недоверия в адрес Китая из-за пограничных споров, торговых скандалов, его тесных военных связей с Пакистаном. Премьер-министр Индии Н. Моди неоднократно бросал обвинения Пекину, что «...инфраструктурные проекты должны быть адаптированы в интересах принимающей страны, а не вводить ее в задолженность, как в случае с малыми островными государствами Шри-Ланкой и Мальдивскими островами». Забегая вперед, отметим, что неоднократные обращения Председателя Си Цзиньпина к премьер-министру Н. Моди присоединиться к инициативе «Пояса и пути» встретили отказ руководства Индии<sup>2</sup>.

**Стратегическая взаимозависимость** Исламабада и Пекина на современном этапе очевидна<sup>3</sup>. Ситуация в Кашмире напрямую затрагивает интересы безопасности Пекина<sup>4</sup>.

Власти и Китая, и Пакистана в 2019 г. приступили к реализации второго этапа КПЭК. Территория Пакистана «покрывается» сетью новых автомагистралей, установками по выработке электроэнергии, учитывая энергодефицит в стране<sup>5</sup>. Но главное, по подсчетам экономистов, — Исламабад получит дополнительно до 3% к ВВП с введением в эксплуатацию запланированных энергетических и транспортных объектов, а с на-

---

1. The looming 100-year US-China conflict. URL: <https://www.ft.com/content/52b71928-85fd-11e9-a028-86cea8523dc2> (дата обращения: 04.06.2019).

2. China, locked in trade war with US, agrees to tackle India's trade deficit. URL: <https://www.dawn.com/news/1510455/china-locked-in-trade-war-with-us-agrees-to-tackle-indias-trade-deficit> (дата обращения: 15.10.2019).

3. Замараева Н.А. Китайско-пакистанский экономический коридор: итоги и перспективы: 2017–2018 гг. // Китай в мировой и региональной политике. История и современность. Выпуск XXIII. Ежегодное издание. М., ИДВ РАН, 2018. С. 304–318. УДК [327+339.5](510) ББК 66.5(5Кит)+66.59(5Кит) ISBN№ 978–5–8381–0337–6.

4. Waking to war. URL: <https://www.dawn.com/news/1500977/waking-to-war> (дата обращения: 23.08.2019).

5. Замараева Н.А. КНР на Ближнем и Среднем Востоке и в Южной Азии (проект Китайско-пакистанского экономического коридора) // Китай в мировой и региональной политике. История и современность. Выпуск XXIV. Ежегодное издание. М.: ИДВ РАН, 2019. ISBN№ 978–5–8381–0355–0 ISSN№ 2618–6888 415 с. С. 207–224. URL: <http://www.ifes-ras.ru/online-library/book/12-cw/370-Kitmir2019>.

чалом эксплуатации пакистанского порта Гвадар (точка сопряжения «сухопутного пояса» и «морского пути») на побережье Ормузского пролива – китайские ВМС получают дополнительную базу для обеспечения безопасности своих интересов в Тихоокеанском регионе. Стороны подчеркивают, что «...всепогодное стратегическое партнерство стран является оплотом мира и стабильности в регионе»<sup>1</sup>. Китай рассматривает Пакистан зоной своей стратегической ответственности, когда первоначально инвестировал 46 млрд долл. в проект КПЭК в марте 2015 г. Это во многом объясняет его позицию в Кашмирском кризисе 2019 г.

Пограничные конфликты — часть истории двусторонних отношений Китая и Индии, которые имеют общую границу протяженностью 3500 км<sup>2</sup>. В Индии до настоящего времени заявляют о незаконной оккупации части территории штата Джамму и Кашмир в Ладакхе, в районе Аксай Чин. Через отдельные участки территории Ладакха китайцы построили дорогу, которая кратчайшим путем связывает внутренние провинции с Тибетом.

Со своей стороны Пекин считает, что территория индийского штата Аруначал-Прадеш была незаконно отторгнута у Китая еще британскими колониальными властями при демаркации ими границы. Позднее, в 1962 г., в ходе вооруженного конфликта, разгромив индийские вооруженные силы, китайцы вторглись на территорию штата, а затем добровольно вывели войска<sup>3</sup>. Пограничный вопрос между Китаем и Индией остается нерешенным до настоящего времени. Один из недавних вооруженных конфликтов произошел в августе 2017 г. в районе Ладакха. Пекин также неоднократно высказывал опасения в связи с усилением религиозного фактора, с одной стороны, влиянием Индии на буддистский регион Ладакх, с другой – на усиление исламистского экстремизма в китайском Синьцзяне.

Начиная с 2015 г., сразу же после официального объявления о проекте КПЭК, Индия обвинила Китай в оккупации им территории Гилгит-Балтистана (часть Кашмира, контролируемая Пакистаном), по которой проходит маршрут «Китайско-пакистанского экономического коридора». Как следствие, участились трансграничные обстрелы на ЛК и РГ и вооруженные столкновения на Сиккимском участке китайско-индийской границы.

В начале 2019 г. напряженность в китайско-индийских отношениях усилилась сразу после посещения премьер-министром Н. Модии штата Аруначал-Прадеш. В ответ внешнеполитическое ведомство в Пекине заявило, что «правительство Китая никогда не признавало так называемый Аруначал-Прадеш и решительно выступило против визита индийского лидера в район индо-китайской границы. Эта территория является одной из спорных в двусторонних отношениях»<sup>4</sup>.

\* \* \*

Китай осудил теракт 14 февраля 2019 г. в контролируемой Индией части Кашмира и призвал к нормализации индо-пакистанских отношений. В то же время Пекин выступил против требований Индии включить имя М. Асхара, лидера группировки

---

1. Speech by Foreign Minister Makhdoom Shah Mahmood Qureshi at Air University Islamabad. URL: <http://mofa.gov.pk/pr-details.php> (дата обращения: 17.11.2019).

2. Белокреницкий В.Я., Москаленко В.Н., Шаумян Т.Л. // Южная Азия в мировой политике. М.: Международные отношения, 2003. ISBN№ 5–7133–11–85–6. 366 с.

3. Lamb Al. The China-India Border. The origins of the disputed boundaries. Oxford press University. Royal Institute of International Affairs 1964. 192 p.

4. Foreign Ministry Spokesperson Hua Chunying's Remarks on Indian Prime Minister Modi's visit to the East Section of the China-India Boundary. URL: [https://www.fmprc.gov.cn/mfa\\_eng/xwfw\\_665399/s2510\\_665401/2535\\_665405/t1636521.shtml](https://www.fmprc.gov.cn/mfa_eng/xwfw_665399/s2510_665401/2535_665405/t1636521.shtml) (дата обращения: 09.02.2019).

боевиков ДиМ<sup>1</sup> в «черный список» СБ ООН 1267<sup>2</sup> («черный список» СБ предусматривает замораживание активов, запрет на выезд из страны и эмбарго на поставки оружия). В прошлом Пекин уже трижды блокировал это предложение Индии и других государств. В объяснение своей позиции он заявил в марте 2019 г., что стремится решить вопрос, основываясь на консенсусе путем диалога, что требует больше времени и вовлеченности всех сторон. Индия, со своей стороны, выразила разочарование, подтвердив использование всех возможных путей для привлечения террористических лидеров к ответственности. Индийская оппозиция резко критиковала премьер-министра Н. Моди за провал на дипломатическом уровне.

Проблема борьбы с терроризмом актуальна и для территориально близкого к Кашмиру китайского Синьцзяна. Заместитель министра иностранных дел Китая Чжан Ханьхуэй, неоднократно заявлял, что усилия этого восточного региона в борьбе с терроризмом и политика дерадикализации его в КНР проложили новый путь для устранения симптомов и коренных причин терроризма<sup>3</sup>. Именно поэтому Пекин в начале декабря 2019 г. негативно отреагировал на принятие палатой представителей конгресса США законопроекта по уйгурам, связанного с соблюдением прав человека в СУАР, который, по его мнению, преднамеренно искажает ситуацию с правами человека в этом регионе, клеветает на усилия Китая по дерадикализации и борьбе с терроризмом и злобно нападает на политику китайского правительства в Синьцзяне<sup>4</sup>.

Противостояние Пакистана и Индии в Кашмире 2019 г. уходит корнями в историю. Напомним, что особый статус Джамму и Кашмира был закреплен в резолюциях, одобренных СБ ООН в 1948 г. и в 1950-х годах. Они предусматривают окончательное урегулирование спора на основе свободного и справедливого плебисцита под эгидой ООН для определения будущего местного преимущественно мусульманского населения в Джамму и Кашмире.

Симлское соглашение, подписанное премьер-министром Индирой Ганди и президентом Пакистана Зульфикаром Али Бхутто 2 июля 1972 г.<sup>5</sup> по итогам пограничного вооруженного конфликта 1971 г., закрепило отвод войск от «линии контроля» в Кашмире и обмен военнопленными. Одновременно лидеры, подписавшие его, подтвердили стремление к установлению прочного мира на юге континента, к развитию двусторонних отношений в соответствии с принципами и целями Устава ООН; согласились с тем, что ни одна из стран не вправе в одностороннем порядке изменить ситуацию до окончательного урегулирования какой-либо проблемы; обе стороны взяли обя-

- 
1. Foreign Ministry Spokesperson Geng Shuang's Regular Press Conference on February 20, 2019. URL: [https://www.fmprc.gov.cn/mfa\\_eng/xwfw\\_665399/s2510\\_665401/2511\\_665403/t1639566.shtml](https://www.fmprc.gov.cn/mfa_eng/xwfw_665399/s2510_665401/2511_665403/t1639566.shtml) (дата обращения: 20.02.2019).
  2. Beijing reaffirms earlier stance: China blocks India at UNSC. URL: <https://www.thenews.com.pk/print/443664-beijing-reaffirms-earlier-stance-china-blocks-india-at-unsc> (дата обращения: 14.03.2019).
  3. The Ministry of Foreign Affairs Holds a Briefing for Diplomatic Envoys in China on Xinjiang-related Issues. URL: [https://www.fmprc.gov.cn/mfa\\_eng/wjbxw/t1640955.shtml](https://www.fmprc.gov.cn/mfa_eng/wjbxw/t1640955.shtml) (дата обращения: 24.02.2019).
  4. Foreign Ministry Spokesperson Hua Chunying's Regular Press Conference on December 4, 2019. URL: [https://www.fmprc.gov.cn/mfa\\_eng/xwfw\\_665399/s2510\\_665401/2511\\_665403/t1721507.shtml](https://www.fmprc.gov.cn/mfa_eng/xwfw_665399/s2510_665401/2511_665403/t1721507.shtml) (дата обращения: 04.12.2019).
  5. Simla Agreement July 2, 1972. URL: <https://mea.gov.in/in-focus-article.htm?19005/Simla+Agreement+July+2+1972> July 02, 1972.

зательства всегда уважать национальное единство, территориальную целостность, политическую независимость и суверенное равенство<sup>1</sup>.

Мировые СМИ в феврале — марте 2019 г. активно комментировали события в Кашмире. Однако официальных заявлений было сделано несколько, и все они носили в основном общий характер. Пакистан неожиданно для себя обнаружил, что его вера в исламский мир, в поддержку стран с преимущественно мусульманским (читай — суннитским) населением, оказалась призрачной. Можно сделать вывод, что Кашмирский кризис 2019 г. разделил мусульманский мир на две неравные части: только три страны — Иран, Малайзия и Турция — безоговорочно поддержали Пакистан в его действиях в феврале 2019 г. на «линии контроля» и осудили военную интервенцию Индии. Все это убедило Исламабад по-новому оценить свои позиции в регионе и переосмыслить политику, в первую очередь, по отношению к странам Персидского залива.

Это объясняет поспешность, с которой Пакистан на дипломатическом уровне стал предпринимать шаги в поисках дополнительной поддержки и посредничества в урегулировании пограничного вызова со стороны Индии.

В июне 2019 г. премьер-министр Пакистана Имран Хан с официальным визитом посетил Вашингтон. Его встречу с лидером США ни в коем случае не следует рассматривать только с точки зрения нормализации отношений с Индией. Белый дом в то время сам в спешном порядке возобновлял связи с Исламабадом на фоне провальных переговоров с афганскими талибами по обеспечению мира в Афганистане.

Исламабад тогда вновь поверил во вскользь брошенные президентом Д. Трампом слова о посредничестве в урегулировании Кашмирского кризиса с оговоркой «если обе стороны его попросят об этом». США и Пакистан нашли взаимопонимание по вопросам урегулирования в Афганистане, борьбе с терроризмом и в вопросах экономического сотрудничества. Однако на стратегическом уровне отношения продолжали сдерживаться стремлением США продвигать Индию в качестве противодействия Китаю в Индо-Тихоокеанском регионе Азии.

Анкара и Пекин поддерживают любое международное посредничество в урегулировании кризиса. Официальный представитель МИД Китая Хуа Чунин заявил о поддержке со стороны международного сообщества, в том числе и США, в том, чтобы сыграть конструктивную роль в улучшении пакистано-индийских отношений: «две страны могут мирным путем урегулировать кашмирскую проблему и другие двусторонние споры путем диалога и предпринять согласованные усилия для обеспечения мира и стабильности в Южной Азии»<sup>2</sup>. Нью-Дели вновь отверг посредничество третьей стороны, но визит И. Хана в США, а также поддержка Китая и Турции фактически нейтрализовали очередную попытку Индии изолировать Исламабад на международной арене.

\* \* \*

**Конституционная составляющая** Кашмирского кризиса связана с отменой 5 августа 2019 г. Индией 370 статьи Конституции, иными словами, особого статуса штата Джамму и Кашмир. Пункт (1b) указанной статьи ограничивал право парламента принимать законы для этого штата<sup>3</sup>. Президент страны при согласии парламентариев отменил ее. Массовые протесты прокатились по всему штату. В ответ на массовые протесты в ря-

1. Simla Agreement July 2, 1972. URL: <https://mea.gov.in/in-focus-article.htm?19005/Simla+Agreement+July+2+1972> July 02, 1972.

2. China, Turkey back Pakistan on Kashmir issue. URL: <https://tribune.com.pk/story/2022576/1-china-turkey-back-pakistan-kashmir-issue/> (дата обращения: 27.07.2019).

3. The Constitution of India (Part XXI.—Temporary, Transitional and Special Provisions.—Art. 370.). URL: [https://www.india.gov.in/sites/upload\\_files/npi/files/coi\\_part\\_full.pdf](https://www.india.gov.in/sites/upload_files/npi/files/coi_part_full.pdf).

де населенных пунктов контролируемой Индией части Кашмира Нью-Дели на много месяцев ввел комендантский час, блокировал транспортное сообщение, отключил телефонную связь и Интернет.

Пакистан расценил действия властей Нью-Дели как нарушение прав человека и предупредил о возможном гуманитарном кризисе в контролируемой Индией части Кашмира в случае длительной транспортной блокады региона.

МИД Китая поддержал позицию Пакистана о недопустимости менять Индией в одностороннем порядке статус контролируемой части Кашмира и согласился с тем, что ее действия угрожают стабильности в регионе<sup>1</sup>. В заявлении подчеркивалось, что «...поправка к Конституции индийской стороны изменит текущую ситуацию в Кашмире и вызовет напряженность в регионе. Китайская сторона выступает против любых односторонних действий, которые осложняют ситуацию. Следует надеяться, что как индийская, так и пакистанская стороны будут разрешать споры мирными средствами и совместно работать над поддержанием общей картины мира и стабильности в регионе»<sup>2</sup>.

Группа военных наблюдателей ООН, работавшая в Индии и Пакистане, констатировала с 6 августа 2019 г. переброску единиц боевой техники и увеличение численности военнослужащих по обе стороны «линии контроля»<sup>3</sup>. Дислокацию дополнительного военного контингента Индии численностью до одной тысячи военнослужащих вдоль «линии контроля» в Джамму и Кашмир МИД Китая расценил как *милитаризацию региона* и угрозу стабильности в нем. Председатель КНР Си Цзиньпин отдал распоряжение китайским военным повысить боеготовность. Он посетил оперативный командный пункт базы ВВС НОАК в провинции Ганьсу для проверки ее боеготовности<sup>4</sup>. И уже на следующий день генерал Сюй Циян, заместитель председателя Центрального военного совета КНР прилетел в Равалпинди (месторасположение штаба сухопутных войск Пакистана) на переговоры с генералом К. Баджвой<sup>5</sup>. Обсуждались вопросы региональной безопасности, ситуация в Джамму и Кашмире и пути расширения двустороннего сотрудничества в области обороны.

Глава внешнеполитического ведомства Ван И высказал обеспокоенность в отношении пограничных обязательств Индии, данных Китаю<sup>6</sup>. Он подчеркнул, что действия индийской стороны также бросают вызов суверенным правам и интересам китайской стороны, противоречат соглашениям между двумя странами о защите мира и стабильности в приграничных районах. Практика, использованная индийской стороной, неприем-

- 
1. Foreign Ministry Spokesperson Hua Chunying's Remarks on August 9, 2019. URL: [https://www.fmprc.gov.cn/mfa\\_eng/xwfw\\_665399/s2510\\_665401/t1687683.shtml](https://www.fmprc.gov.cn/mfa_eng/xwfw_665399/s2510_665401/t1687683.shtml) (дата обращения: 09.08.2019).
  2. Foreign Ministry Spokesperson Hua Chunying's Remarks on the Current Situation in Jammu Kashmir. URL: [https://www.fmprc.gov.cn/mfa\\_eng/xwfw\\_665399/s2510\\_665401/t1686548.shtml](https://www.fmprc.gov.cn/mfa_eng/xwfw_665399/s2510_665401/t1686548.shtml) (дата обращения: 06.08.2019).
  3. UN concerned over India's move to revoke special status of Kashmir. URL: <https://tribune.com.pk/story/2029145/1-un-concerned-indias-move-revoke-special-status-kashmir/> (дата обращения: 06.08.2019).
  4. Xi asks Chinese military to boost its readiness. URL: <https://www.thenews.com.pk/print/517025-xi-asks-chinese-military-to-boost-its-readiness> (дата обращения: 25.08.2019).
  5. General Xu Qiliang, Vice Chairman Central Military Commission (CMC) visited GHQ with a high level delegation. Visiting dignitary had one on one meeting with COAS General Qamar Javed Bajwa followed by delegation level talks. URL: <https://www.ispr.gov.pk/press-release-detail.php?id=5405> (дата обращения: 26.08.2019).
  6. Foreign Ministry Spokesperson Hua Chunying's Remarks on August 9, 2019. URL: [https://www.fmprc.gov.cn/mfa\\_eng/xwfw\\_665399/s2510\\_665401/t1687683.shtml](https://www.fmprc.gov.cn/mfa_eng/xwfw_665399/s2510_665401/t1687683.shtml) (дата обращения: 09.08.2019).

лема по отношению к Китаю и не изменит статус-кво, согласно которому китайская сторона осуществляет суверенитет и эффективную административную юрисдикцию над территорией. Следует надеяться, что индийская сторона приложит больше усилий для укрепления взаимного доверия и внесет вклад в обеспечение мира и стабильности в приграничных районах, с тем чтобы избежать ненужных нарушений в общей картине китайско-индийских отношений»<sup>1</sup>.

Серьезное опасение Китая и Пакистана вызвало отступление Индии от ее прежней политики «не наносить ядерный удар первой» (*No first use*). В воздушном столкновении в феврале 2019 г. были задействованы обычные виды вооружений. Но Исламабад и Пекин подчеркнули потенциал и инициативу руководства Индии в *вооруженном нападении на суверенное государство*. Они напомнили Нью-Дели о словах премьер-министра А. Ваджпай, сказанных после ядерных испытаний на полигоне Покхран в мае 1998 г., что *война не является вариантом решения*<sup>2</sup>. Демонстрация военного превосходства Индии убедила Пакистан две недели спустя 28 мая 1998 г. провести пять одновременных подземных ядерных испытаний в провинции Белуджистан.

Таким образом, в августе 2019 г. Исламабад и Пекин поставили вопрос: когда ожидать полномасштабной войны?

Сразу после отмены индийским руководством особого статуса Джамму и Кашмира в августе Пекин последовательно посетили с официальными визитами министры иностранных дел Пакистана и Индии. Визитер из Исламабада Шах Махмуд Куреши настаивал на отправке миссии ООН в индийскую часть Кашмира для оценки опасности гуманитарной ситуации на месте<sup>3</sup>, расследовании кризиса в области прав человека в контролируемой Индией части Кашмира<sup>4</sup>.

Глава внешнеполитического ведомства Индии С. Джайшанкар отстаивал право Республики Индия и утверждал, что:

– пересмотр статьи 370 Конституции, отменившей особый статус штата Джамму и Кашмир, является внутренним делом страны, и этот вопрос не имеет отношения к ее международным границам с Пакистаном и Китаем;

– принятые в августе 2019 г. парламентом законодательные акты направлены на улучшение управления и социально-экономического развития штата Джамму и Кашмир;

Он посоветовал Пакистану «принять реальность».

В подтверждение своих заявлений индийская сторона заявила, что поправка к Конституции не приведет к новым претензиям на суверенитет; не изменит «линию контроля» *Line of control* вдоль индо-пакистанской границы; не изменит «линию фактического контроля» вдоль китайско-индийской границы (*Line of actual control along China-India border*). Индия не выдвигала Китаю никаких дополнительных территориальных претензий.

Вместе с тем Нью-Дели выразил надежду на улучшение отношений с Пакистаном, призвал проявить сдержанность и обеспечивать региональный мир и стабильность. Одновременно Индия заявила о готовности вместе с китайской стороной продолжать

---

1. Wang Yi States Clear Position on the Kashmir Issue. URL: [https://www.fmprc.gov.cn/mfa\\_eng/zxxx\\_662805/t1688700.shtml](https://www.fmprc.gov.cn/mfa_eng/zxxx_662805/t1688700.shtml) (дата обращения: 12.08.2019).

2. Waking to war. URL: <https://www.dawn.com/news/1500977/waking-to-war> (дата обращения: 23.08.2019).

3. Pakistan demands UN fact-finding mission to assess IOK situation. URL: <https://tribune.com.pk/story/2028985/1-pakistan-demands-un-fact-finding-mission-assess-iok-situation/> (дата обращения: 06.08.2019).

4. China asks for UNSC meeting to discuss Kashmir after Pakistan writes letter to UN. URL: <https://timesofindia.indiatimes.com/world/china/china-asks-for-uns-c-meeting-to-discuss-kashmir-after-pakistan-writes-letter-to-un/articleshow/70686996.cms> (дата обращения: 15.08.2019).

надлежащим образом решать вопросы о китайско-индийской границе путем консультаций и соблюдать консенсус, достигнутый двумя странами в вопросе обеспечения мира и стабильности в приграничных с Китаем районах<sup>1</sup>.

Министр иностранных дел Китая Ван И, приветствуя Джайшанкара, кратко коснулся напряженности в индо-пакистанских отношениях, однако не упомянул об отмене особого статуса штата<sup>2</sup>.

Кашмирский кризис 2019 г. и возросшие опасения Пекина в пограничном споре с Нью-Дели протекали на фоне традиционных двусторонних заявлений, что Китай и Индия представляют собой древние восточные цивилизации, а в XXI веке являются основными странами мира, которые переживают важный этап национального развития и модернизации<sup>3</sup>. *Модернизация* в их трактовке — это, в первую очередь, модернизация людей, межкультурные обмены между Китаем и Индией, которые носят широкомасштабный и разносторонний характер и играют важную роль в региональной и международной политике. Министр иностранных дел Индии настоятельно подчеркивал, что обе стороны всегда уважали и учитывали основные проблемы друг друга.

**Реакция ООН.** Несмотря на настойчивость, Индии так и не удалось убедить Китай в безопасном характере односторонних действий в Кашмире<sup>4</sup>. Пакистан активизировал на дипломатическом направлении «борьбу за Кашмир», отмену Индией особого статуса Джамму и Кашмира. По настоянию Исламабада, генеральный секретарь ООН Антониу Гутерриш призвал Индию и Пакистан воздерживаться от любых шагов, которые могут повлиять на особый статус Джамму и Кашмира, призвал стороны разрешать все споры путем диалога<sup>5</sup>.

Пакистан расценил заявление генсека как поддержку своей позиции со стороны всемирной организации и взял курс на включение кашмирского вопроса в повестку дня СБ ООН, направив письмо на имя Председателя Совета Безопасности с просьбой созвать заседание по кашмирскому кризису. И в этом вопросе неоценимую помощь ему оказал Пекин. Будучи одним из Постоянных членов Совета Безопасности ООН, Китай заявил, что агрессивная позиция Индии в отношении Кашмира делает народ Кашмира уязвимым и безмолвным и подвергает риску весь регион<sup>6</sup>.

Как постоянный член СБ, Китай поддержал просьбу Пакистана. 16 августа 2019 г. по заявлению Китая и Пакистана СБ ООН впервые с 1965 г. провел неофициальные консультации по вопросу Кашмира<sup>7</sup>, в течение которых было заслушано сооб-

1. Wang Yi States Clear Position on the Kashmir Issue. URL: [https://www.fmprc.gov.cn/mfa\\_eng/zxxx\\_662805/t1688700.shtml](https://www.fmprc.gov.cn/mfa_eng/zxxx_662805/t1688700.shtml) (дата обращения: 12.08.2019).
2. Any bilateral differences should not become disputes: Jaishankar to China. URL: <https://timesofindia.indiatimes.com/india/any-bilateral-differences-should-not-become-disputes-jaishankar-to-china/articleshow/70640746.cms> (дата обращения: 12.08.2019), Cohen, S.P. “India, Pakistan and Kashmir.” *Journal of Strategic Studies*, Vol. 25, No. 4, 2002. PP. 32–60.
3. Wang Qishan Meets with Minister of External Affairs Subrahmanyam Jaishankar of India. URL: [https://www.fmprc.gov.cn/mfa\\_eng/zxxx\\_662805/t1688701.shtml](https://www.fmprc.gov.cn/mfa_eng/zxxx_662805/t1688701.shtml) (дата обращения: 12.08.2019).
4. India fails to persuade China over its unilateral actions in Occupied Kashmir. URL: <https://www.thenews.com.pk/latest/511585-india-fails-to-persuade-china-over-its-unilateral-actions-in-occupied-kashmir> (дата обращения — 13.08.2019).
5. UN concerned over India's move to revoke special status of Kashmir. URL: <https://tribune.com.pk/story/2029145/1-un-concerned-indias-move-revoke-special-status-kashmir/> (дата обращения: 06.08.2019).
6. China stands by Pakistan on Kashmir. URL: <https://tribune.com.pk/story/2031564/1-fm-qureshi-reaches-beijing-discuss-indias-kashmir-move/> (дата обращения: 09.08.2019).
7. Provisional Programme of Work of the Security Council — August 2019. URL: <https://www.securitycouncilreport.org/atf/cf/%7B65BFCF9B-6D27-4E9C-8CD3->

шение Секретариата ООН о ситуации в Джамму и Кашмире и отчет о работе Группы военных наблюдателей Организации Объединенных Наций в Индии и Пакистане. Заседание проводилось за закрытыми дверями<sup>1</sup>. По окончании консультаций члены СБ ООН выразили обеспокоенность ситуацией и призвали соответствующие стороны проявить сдержанность и отказаться от односторонних действий, которые приведут к эскалации напряженности.

Представитель КНР при ООН Чжан Цзюнь предложил сделать официальное заявление о ситуации в Джамму и Кашмире, но представители США, Франции и Германии отказались. Анонсирование подобных документов должно быть согласовано консенсусом. В своем интервью представитель Китая с молчаливого согласия других членов СБ озвучил позицию по Кашмиру. Но парадокс ситуации заключался в том, что Кашмир практически не упоминался<sup>2</sup>.

*Обвинения сыпались в адрес Индии, которая, согласно заявлению МИД КНР, «бросила вызов суверенитету Китая, противореча соглашениям между двумя странами о защите мира и стабильности в приграничных районах, которыми китайская сторона серьезно обеспокоена. Подобная практика индийской стороны неприемлема по отношению к Китаю и не изменит существующего положения, в то время, когда китайская сторона соблюдает суверенитет и осуществляет эффективную административную юрисдикцию над территорией». Выражалась надежда, что «индийская сторона приложит больше усилий для укрепления взаимного доверия и внесет вклад в обеспечение мира и стабильности в приграничных районах, с тем, чтобы избежать ненужных нарушений в общей картине китайско-индийских отношений»<sup>3</sup>.*

Пакистан был удовлетворен самим фактом постановки вопроса о Кашмире на обсуждение в СБ ООН. Таким образом, Пекин и Исламабад, интернализировав этот вопрос, отвергли позицию Индии, которая всегда настаивала, что проблема Кашмира является двусторонним конфликтом и не должна обсуждаться на международном уровне.

С другой стороны, правительство Н. Моди было разочаровано решением СБ ООН впервые за почти 50 лет обсудить ситуацию в Кашмире. Тем не менее, даже сам факт включения его в повестку дня СБ способствовал ослаблению напряженности.

На международной арене, несмотря на проявленную и Индией, и Китаем взаимную дипломатическую толерантность, действия каждой из сторон носят соревновательный и одновременно блокирующий друг друга характер. Например, многолетнее стремление Индии стать полноправным членом Группы ядерных поставщиков (ГЯП) неизменно под благовидным предлогом отвергается Пекином, его вето автоматически блокирует намерения остальных четырех членов СБ ООН. В июне 2019 г. Китай в очередной раз выступил против вступления Индии в ГЯП.

Представляется, что Китай и впредь будет оказывать дипломатическую поддержку Пакистану в вопросе Кашмира. Странам важна гарантированная безопасность территориального соседства, в первую очередь, в связи с реализацией «экономического коридора».

---

CF6E4FF96FF9%7D/POW%2019%20August%202019.pdf (дата обращения: 16.08.2019). UNSC meets today: What stance permanent members have on Kashmir issue.

URL: <https://www.thenews.com.pk/print/512751-uns-c-meets-today-what-stance-permanent-members-have-on-kashmir-issue> (дата обращения: 16.08.2019).

1. First Since 1965, Security Council to Hold Rare Closed-Door Meet on Kashmir on China, Pak Request. URL: <https://www.news18.com/news/india/first-since-1965-un-security-council-to-hold-rare-closed-door-meeting-on-kashmir-today-on-china-pak-request-2271795.html> (дата обращения: 14.08.2019).
2. Chinese UN envoy calls for peaceful means to resolve Kashmir issue. URL: <http://en.people.cn/n3/2019/0817/c90000-9606880.html> (дата обращения: 17.08.2019).
3. Wang Yi States Clear Position on the Kashmir Issue. URL: [https://www.fmprc.gov.cn/mfa\\_eng/zxxx\\_662805/t1688700.shtml](https://www.fmprc.gov.cn/mfa_eng/zxxx_662805/t1688700.shtml) (дата обращения: 12.08.2019).

дора» в рамках инициативы «Пояса и пути». С другой стороны, Россия и Китай не допустят ядерного конфликта.

США, напротив, продолжают политику балансирования на грани войны, выступая с предложением Пакистану посредничества и одновременно прислушиваясь к Индии, которая по-прежнему настаивает на «внутреннем индо-пакистанском характере» кашмирского кризиса.

### Список литературы

1. Any bilateral differences should not become disputes: Jaishankar to China. URL: <https://timesofindia.indiatimes.com/india/any-bilateral-differences-should-not-become-disputes-jaishankar-to-china/articleshow/70640746.cms> (дата обращения: 12.08.2019), Cohen, S.P. "India, Pakistan and Kashmir," *Journal of Strategic Studies*, Vol. 25, No. 4, 2002. PP. 32–60.
2. Beijing reaffirms earlier stance: China blocks India at UNSC. URL: <https://www.thenews.com.pk/print/443664-beijing-reaffirms-earlier-stance-china-blocks-india-at-unscc>(дата (дата обращения: 14.03.2019).
3. China asks for UNSC meeting to discuss Kashmir after Pakistan writes letter to UN. URL: <https://timesofindia.indiatimes.com/world/china/china-asks-for-unscc-meeting-to-discuss-kashmir-after-pakistan-writes-letter-to-un/articleshow/70686996.cms> (дата обращения: 15.08.2019).
4. China stands by Pakistan on Kashmir. URL: <https://tribune.com.pk/story/2031564/1-fm-queeshi-reaches-beijing-discuss-indias-kashmir-move/>(дата обращения: 09.08.2019).
5. China, locked in trade war with US, agrees to tackle India's trade deficit. URL: <https://www.dawn.com/news/1510455/china-locked-in-trade-war-with-us-agrees-to-tackle-indias-trade-deficit> (дата обращения: 15.10.2019).
6. China, Turkey back Pakistan on Kashmir issue. URL: <https://tribune.com.pk/story/2022576/1-china-turkey-back-pakistan-kashmir-issue/>(дата обращения: 27.07.2019).
7. Chinese President Xi to attend 'informal summit' in India. URL:
8. Chinese UN envoy calls for peaceful means to resolve Kashmir issue. URL: <http://en.people.cn/n3/2019/0817/c90000-9606880.html> (дата обращения: 17.08.2019).
9. First Since 1965, Security Council to Hold Rare Closed-Door Meet on Kashmir on China, Pak Request. URL: <https://www.news18.com/news/india/first-since-1965-un-security-council-to-hold-rare-closed-door-meeting-on-kashmir-today-on-china-pak-request-2271795.html> (дата обращения: 14.08.2019).
10. Foreign Ministry Spokesperson Geng Shuang's Regular Press Conference on February 20, 2019. URL: [https://www.fmprc.gov.cn/mfa\\_eng/xwfw\\_665399/s2510\\_665401/2511\\_665403/t1639566.shtml](https://www.fmprc.gov.cn/mfa_eng/xwfw_665399/s2510_665401/2511_665403/t1639566.shtml) (дата обращения: 20.02.2019).
11. Foreign Ministry Spokesperson Hua Chunying's Remarks on August 9, 2019. URL: [https://www.fmprc.gov.cn/mfa\\_eng/xwfw\\_665399/s2510\\_665401/t1687683.shtml](https://www.fmprc.gov.cn/mfa_eng/xwfw_665399/s2510_665401/t1687683.shtml) (дата обращения: 09.08.2019).
12. Foreign Ministry Spokesperson Hua Chunying's Remarks on Indian Prime Minister Modi's visit to the East Section of the China-India Boundary. URL: [https://www.fmprc.gov.cn/mfa\\_eng/xwfw\\_665399/s2510\\_665401/2535\\_665405/t1636521.shtml](https://www.fmprc.gov.cn/mfa_eng/xwfw_665399/s2510_665401/2535_665405/t1636521.shtml) (дата обращения: 09.02.2019).
13. General Xu Qiliang, Vice Chairman Central Military Commission (CMC) visited GHQ with a high level delegation. Visiting dignitary had one on one meeting with COAS General Qamar Javed Bajwa followed by delegation level talks. URL: <https://www.ispr.gov.pk/press-release-detail.php?id=5405> (дата обращения: 26.08.2019).
14. Government of Pakistan National Counter Terrorism Authority Islamabad. URL: <https://nacta.gov.pk/wp-content/uploads/2018/12/Proscribed-OrganizationEng.pdf> (дата обращения: 14.01.2002).
15. <https://tribune.com.pk/story/2075664/3-chinese-president-xi-attend-informal-summit-india/>(дата обращения: 09.10.2019).
16. India fails to persuade China over its unilateral actions in Occupied Kashmir. URL: <https://www.thenews.com.pk/latest/511585-india-fails-to-persuade-china-over-its-unilateral-actions-in-occupied-kashmir> (дата обращения — 13.08.2019).

17. *Lamb Al*. The China-India Border. The origins of the disputed boundaries. Oxford press University. Royal Institute of International Affairs 1964. 192 p.
18. National Internal Security Policy 2018–2023. Ministry of Interior. Government of Pakistan. URL: [file:///C:/Users/User/Downloads/National%20Internal%20Security%20Policy%202018–2023%20\(3\).pdf](file:///C:/Users/User/Downloads/National%20Internal%20Security%20Policy%202018–2023%20(3).pdf).
19. New US strategy excludes Pakistan. URL: <https://www.thenews.com.pk/print/480335-new-us-strategy-excludes-pakistan> (дата обращения: 05.06.2019).
20. Pakistan demands UN fact-finding mission to assess IOK situation. URL: <https://tribune.com.pk/story/2028985/1-pakistan-demands-un-fact-finding-mission-assess-iok-situation/> (дата обращения: 06.08.2019).
21. Pakistan demarched on the act of aggression against India. URL: [https://www.mea.gov.in/press-releases.htm?dtl/31100/Pakistan\\_demarched\\_on\\_the\\_act\\_of\\_aggression\\_against\\_India](https://www.mea.gov.in/press-releases.htm?dtl/31100/Pakistan_demarched_on_the_act_of_aggression_against_India) (дата обращения: 27.02.2019).
22. Pakistan strongly protests Indian aggression, violation of its airspace and promises a befitting response. URL: <http://mofa.gov.pk/pr-details.php> (дата обращения: 26.02.2019).
23. Pakistan-China Joint Press Release. URL: <http://mofa.gov.pk/pr-details.php> (дата обращения: 09.10.2019).
24. Provisional Programme of Work of the Security Council — August 2019. URL: <https://www.securitycouncilreport.org/atf/cf/%7B65BFCF9B-6D27-4E9C-8CD3-CF6E4FF96FF9%7D/POW%2019%20August%202019.pdf> (дата обращения: 16.08.2019).
25. Simla Agreement July 2, 1972. URL: <https://mea.gov.in/in-focus-article.htm?19005/Simla+Agreement+July+2+1972> July 02, 1972.
26. Speech by Foreign Minister Makhdoom Shah Mahmood Qureshi at Air University Islamabad. URL: <http://mofa.gov.pk/pr-details.php> (дата обращения: 17.11.2019).
27. Terrorist Attack on Indian Security Forces Convoy. URL: <https://www.state.gov/terrorist-attack-on-indian-security-forces-convoy/> (дата обращения: 14.02.2019).
28. The Constitution of India (Part XXI.—Temporary, Transitional and Special Provisions.—Art. 370.). URL: [https://www.india.gov.in/sites/upload\\_files/npi/files/coi\\_part\\_full.pdf](https://www.india.gov.in/sites/upload_files/npi/files/coi_part_full.pdf).
29. The looming 100-year US-China conflict. URL: <https://www.ft.com/content/52b71928-85fd-11e9-a028-86cea8523dc2> (дата обращения: 04.06.2019).
30. The Ministry of Foreign Affairs Holds a Briefing for Diplomatic Envoys in China on Xinjiang-related Issues. URL: [https://www.fmprc.gov.cn/mfa\\_eng/wjbxw/t1640955.shtml](https://www.fmprc.gov.cn/mfa_eng/wjbxw/t1640955.shtml) (дата обращения: 24.02.2019).
31. UN concerned over India's move to revoke special status of Kashmir. URL: <https://tribune.com.pk/story/2029145/1-un-concerned-indias-move-revoke-special-status-kashmir/> (дата обращения: 06.08.2019).
32. Understanding Modi-Xi bonhomie. URL: <https://www.thenews.com.pk/print/314367-understanding-modi-xi-bonhomie> (дата обращения: 17.09.2019).
33. UNSC meets today: What stance permanent members have on Kashmir issue. URL: <https://www.thenews.com.pk/print/512751-uns-c-meets-today-what-stance-permanent-members-have-on-kashmir-issue> (дата обращения: 16.08.2019).
34. Waking to war. URL: <https://www.dawn.com/news/1500977/waking-to-war> (дата обращения: 23.08.2019).
35. Wang Qishan Meets with Minister of External Affairs Subrahmanyam Jaishankar of India. URL: [https://www.fmprc.gov.cn/mfa\\_eng/zxxx\\_662805/t1688701.shtml](https://www.fmprc.gov.cn/mfa_eng/zxxx_662805/t1688701.shtml) (дата обращения: 12.08.2019).
36. Wang Yi States Clear Position on the Kashmir Issue. URL: [https://www.fmprc.gov.cn/mfa\\_eng/zxxx\\_662805/t1688700.shtml](https://www.fmprc.gov.cn/mfa_eng/zxxx_662805/t1688700.shtml) (дата обращения: 12.08.2019).
37. Xi asks Chinese military to boost its readiness. URL: <https://www.thenews.com.pk/print/517025-xi-asks-chinese-military-to-boost-its-readiness> (дата обращения: 25.08.2019).
38. Белокреницкий В.Я., Москаленко В.Н., Шаумян Т.Л. // Южная Азия в мировой политике. М.: Международные отношения, 2003. ISBN№ 5–7133–11–85–6. 366 с.
39. Замараева Н.А. Китайско-пакистанский экономический коридор: итоги и перспективы: 2017–2018 гг. // Китай в мировой и региональной политике. История и современность. Выпуск XXIII. Ежегодное издание. М., ИДВ РАН, 2018. С. 304–318. УДК (327+339.5)(510) ББК 66.5(5Кит)+66.59(5Кит) ISBN№ 978–5–8381–0337–6.

40. Замаараева Н.А. КНР на Ближнем и Среднем Востоке и в Южной Азии (проект Китайско-пакистанского экономического коридора) // Китай в мировой и региональной политике. История и современность. Выпуск XXIV. Ежегодное издание. М.: ИДВ РАН, 2019. ISBN№ 978–5–8381–0355–0 ISSN№ 2618–6888 415 с. С. 207–224. URL: <http://www.ifes-ras.ru/online-library/book/12-cw/370-Kitmir2019>.

**N. Zamaraeva. The PRC and the Kashmir Issue**

The article analyzes the position of China on the Kashmir issue in 2019, which is one of the main problems in tensions between India and Pakistan from the late 40s of the XX century. The Kashmir crisis of 2019 went through three stages in succession: the mini-military conflict in February 2019, the abolition by the Indian Parliament of the special status of Jammu and Kashmir and the struggle of India and Pakistan to include the Kashmir issue on the UN Security Council agenda for the first time in sixty five years. Beijing's position on the Kashmir issue of 2019 aims to protect China's national interests. The history of Sino-Indian relations includes several border conflicts in the past. Thus, Beijing, while stating that India and Pakistan will not take unilateral actions in the Kashmir crisis in 2019, warns India about its illegitimate border claims to China.

The confrontation of India, on the one hand, and Pakistan and China, on the other, continued at other international venues. For example, China has again blocked India's US-supported bid to join the Nuclear Suppliers Group. India insists on the recognition of Pakistan as a sponsor state of terrorism.

*Keywords: Kashmir, India, China, Pakistan, mini-military crisis, border conflict, Nuclear Suppliers Group, Financial Action Task Force.*

### Поворот России на Восток: к проблеме переосмысления российско-южнокорейских экономических отношений

© 2020

М.П. Кукла

Поворот России на Восток и Новая северная политика Южной Кореи, на первый взгляд, предполагают взаимодействие в выгодных для обеих сторон отраслях. Однако три магистральных направления экономического взаимодействия — инвестиции, торговля, туризм — не приводят к качественному росту российско-корейских отношений. Меры для расширения сотрудничества должны предполагать не только решение технических вопросов, но и работу по формированию совместных ценностей, повышению эффективности работы институтов и координацию работы каналов взаимодействия.

*Ключевые слова: поворот на Восток, Республика Корея, развитие Дальнего Востока, Новая северная политика, «9 мостов», российско-южнокорейское сотрудничество, инвестиции, туризм, Россия—Корея, Комитет по северному экономическому сотрудничеству.*

**DOI:** 10.31857/S013128120009597-7

Выстраивание взаимовыгодных отношений с азиатскими государствами остается для России первоочередной задачей в рамках развития дальневосточных регионов страны.

Уникальный пример такого сотрудничества представляет взаимодействие России с Республикой Корея. В 2020 г. отмечается 30-летие дипломатических отношений между нашими странами, что дает повод переосмыслить историю сотрудничества и его результаты.

Как в российском, так и в южнокорейском экспертном дискурсе, принято считать, что реальные масштабы кооперации России и Южной Кореи не отвечают потенциалу двустороннего сотрудничества. Несмотря на активный диалог на всех уровнях, основные по-

---

*Кукла Марина Петровна*, кандидат экономических наук, доцент кафедры корееведения, директор Центра корееведческих исследований, Восточный институт — Школа региональных и международных исследований, Дальневосточный федеральный университет. E-mail: kukla.mp@dvfu.ru.

Работа выполнена в рамках программы «Поддержка корееведения в ведущих зарубежных вузах» Министерства образования Республики Корея и Академии корейских исследований (Academy of Korean Studies) (AKS-2015- OLU-2250003).

казатели этого сотрудничества оставляют желать лучшего. Особую обеспокоенность российской стороны вызывают низкие показатели инвестиционного сотрудничества.

Для более масштабного и объективного восприятия проблем и перспектив двусторонних отношений необходим, однако, не только анализ процессов, происходящих непосредственно в экономической плоскости, но и осмысление взаимосвязей целей и интересов сторон, выраженных дискурсивно на уровне политического руководства государств.

Актуальность исследования подтверждается изменениями, происходящими в дискурсе двустороннего сотрудничества, в частности, в высказываниях корейских экспертов, а прежде всего — в предложении корейской стороны внести дополнения в стратегию двустороннего российско-корейского сотрудничества «9 мостов». Об этом представители России и Кореи договорились в ходе Форума по северному сотрудничеству, состоявшегося в Сеуле в начале декабря 2019 г.<sup>1</sup>

В ходе исследования были проанализированы официальные документы по вопросам проблем и перспектив двустороннего взаимодействия: пресс-релизы и аналитические материалы Комитета по северному экономическому сотрудничеству Республики Корея, материалы Министерства по развитию Дальнего Востока и Арктики, Восточного экономического форума, экспертные мнения по вопросам взаимодействия России и Кореи. Фактологическую основу работы составили также статистические данные по вопросам инвестиционного, торгового и гуманитарного сотрудничества России и Южной Кореи, представленные на сайтах Федеральной таможенной службы РФ, Корейского экспортно-импортного банка, Корейской ассоциации поддержки торговли (КОТРА) и др.

## Сотрудничество России и Кореи: совпадают ли цели сторон?

Целевые ориентиры России по выстраиванию сотрудничества со странами АТР связаны с определяющей для внешнеэкономических приоритетов нашей страны концепцией поворота на Восток. Известно, что концепция не является строго формализованной, однако ее основные приоритеты и задачи сформулированы на самом высоком уровне. Так, в своей предвыборной статье 2012 г. «Россия и меняющийся мир» Владимир Путин писал о повышении роли Азиатско-Тихоокеанского региона и о необходимости «поймать «китайский ветер» в «паруса» нашей экономики»<sup>2</sup>. Таким образом, первоначальная идея «поворота» состоит в использовании инерции развития азиатского региона как драйвера развития экономики дальневосточных регионов России. В 2014 г. поворот на Восток получил дополнительный импульс: к его экономическим императивам прибавилось обострение отношений между Россией и западным миром. Таким образом, необходимость опоры на страны Востока для оживления экономики стала еще более очевидной. Между тем степень зависимости процесса экономического развития от внешнеэкономических связей, его параметры и направления сотрудничества с конкретными странами до сих пор в России не обозначены.

Количественные и качественные критерии развития Дальнего Востока можно обнаружить в документах федерального значения: Национальной программе развития

1. Квон Гихун вивонджань, панхан росиа чоньбу тэпхёдангва кёнджехёмнёк соньгван чханьчхуль нони // пукпанъкёнджехёмнёквивонхве: [Председатель комитета по северному экономическому сотрудничеству Квон Гихун обсудил с корейской делегацией перспективы сотрудничества с Россией / Комитет по северному экономическому сотрудничеству]. URL: [http://www.bukbang.go.kr/bukbang/about\\_pr/0010/?boardId=bbs\\_0000000000000005&mode=view&cntId=36](http://www.bukbang.go.kr/bukbang/about_pr/0010/?boardId=bbs_0000000000000005&mode=view&cntId=36) (дата обращения: 13.12.2019).
2. Путин В. Россия и меняющийся мир // Московские новости. 27.02.2012. URL: <http://www.mn.ru/politics/78738> (дата обращения: 13.12.2019).

Дальнего Востока на период до 2025 г.<sup>1</sup>, национальном проекте «Международная кооперация и экспорт»<sup>2</sup>, а также в Указе Президента В. Путина «О национальных целях и стратегических задачах развития Российской Федерации на период до 2024 г.»<sup>3</sup>.

В указанных документах обозначены следующие приоритеты экономического развития России, имеющие непосредственное отношение к сотрудничеству с зарубежными странами и относящиеся ко всем регионам страны. Во-первых, рост несырьевого экспорта — товаров высокой степени обработки и продукции АПК, услуг. Во-вторых, полноценная реализация транзитной функции и создание эффективной транспортной инфраструктуры, обеспечивающей экспортную деятельность. В-третьих, рост ВРП выше среднего по стране, сокращение оттока населения из региона и повышение качества жизни<sup>4</sup>.

Что касается инструментов реализации поставленных целей, то во главу угла ставится, конечно, привлечение иностранных инвестиций в реальный сектор Дальнего Востока России. Основным инструментом реализации комплекса этих задач в регионе являются территории опережающего развития, перед которыми стоит задача создать максимально благоприятные условия для привлечения в экономику как отечественного, так и иностранного капитала. Непосредственная работа по привлечению иностранных инвестиций в развитие региона ведется профильными учреждениями, в том числе на уровне двустороннего взаимодействия.

О важности задачи свидетельствует активная политика правительства России по поддержке инвестиций в экономику Дальнего Востока. Инструментами этой политики стали крупнейшие инициативы по созданию благоприятных условий для привлечения иностранного капитала — территории опережающего развития, Свободный порт Владивосток, ежегодный Восточный экономический форум, проходящий во Владивостоке (ВЭФ). Как сказал на Пленарном заседании ВЭФ 2019 г. В.В. Путин, «обращаюсь ко всем коллегам, которые планируют вкладывать в Дальний Восток: пожалуйста, пользуйтесь этими возможностями, изучите их еще раз. Это не обещания — это практика, которая уже действует, она работает»<sup>5</sup>. Признанием значимости сотрудничества с Россией, а также наличия запроса на взаимодействие с нашей страной на Дальнем Востоке является активное участие руководителей и делегаций зарубежных государств в ВЭФ и других мероприятиях, а также активная позиция по формулированию концепции двустороннего сотрудничества.

Высшее руководство Южной Кореи дважды концептуализировало российско-южнокорейское сотрудничество, обозначив в нем свои приоритеты. В первом случае в ходе Международной конференции по сотрудничеству на евразийском пространстве, состоявшейся в 2013 г. в Сеуле, президент Республики Корея Пак Кын Хе декларировала так называемую Евразийскую инициативу, предполагающую, кроме всего прочего, сотрудничество с Россией. В 2017 г., на полях Восточного экономического форума в г. Владивостоке нынешний президент Южной Кореи Мун Чжэ Ин, предложил идею «9 мостов». Эта идея предполагает сотрудничество России и Кореи как комплекс проектов в 9

1. Национальная программа развития Дальнего Востока на период до 2025 года. URL: <https://дв2025.рф> (дата обращения: 13.12.2019).
2. Опубликован паспорт национального проекта «Международная кооперация и экспорт». URL: <http://government.ru/info/35564/> (дата обращения: 13.12.2019).
3. Указ Президента Российской Федерации от 07.05.2018 г. № 204 «О национальных целях и стратегических задачах развития Российской Федерации на период до 2024 г. URL: <http://kremlin.ru/acts/bank/43027/page/1> (дата обращения: 13.02.2019).
4. Национальная программа...
5. Пленарное заседание Восточного экономического форума. URL: <http://kremlin.ru/events/president/news/61451> (дата обращения: 19.12.2019).

направлениях: газ, электроэнергия, судостроение, железные дороги, Северный морской путь, портовое хозяйство, рыбная промышленность, сельское хозяйство, индустриальный комплекс. На первый взгляд, эти направления демонстрируют явный запрос на сотрудничество с Россией и лежат в русле ее интересов, предполагая взаимодействие в выгодных для России отраслях.

Однако результаты реализации российско-южнокорейского сотрудничества сложно однозначно оценить положительно, о чем свидетельствует статистика.

### Результаты сотрудничества России и Южной Кореи

В широком смысле сотрудничество России и Южной Кореи включает три магистральных направления: торговлю, инвестиции и гуманитарное сотрудничество (туристические, образовательные, научные обмены).

Инвестиционному сотрудничеству уделяется наибольшее внимание со стороны российских властей, так как оно воспринимается как основной индикатор успешности сотрудничества. Объем инвестиций из Кореи в Россию невысок по всем показателям. По информации Экспортно-импортного Банка Кореи, в 2018 г. на Россию пришлось всего 0,19% (94 млн долл.) общего объема зарубежных инвестиций Южной Кореи.

Таблица 1

**Динамика прямых южнокорейских инвестиций в отдельные зарубежные страны, млн долл. США**

	2015	2016	2017	2018	2019 (I-III кв.)
Китай	2987	3433	3200	4766	3770
Вьетнам	1612	2374	1973	3162	1655
Россия	178	110	82	94	33
Узбекистан	15	27	7	18	16
Канада	570	1307	368	519	822
Казахстан	70	22	7	15	10
Турция	254	745	141	287	153
Бразилия	767	741	459	374	74
ЮАР	2	6	2	4	3
Индия	365	336	516	1053	190
США	7049	13612	15152	10809	7056
Каймановы острова	3145	4459	5029	6199	3717
Общая сумма прямых инвестиций РК за рубежом	30356	39592	44599	49786	29982

**Источник:** Составлено и рассчитано по данным Экспортно-импортного банка Кореи:  
URL: <https://stats.koreaexim.go.kr/sub/interstateStatistics.do>.

Учитывая общие объемы и динамику южнокорейских инвестиций за рубежом, ситуация с их привлечением даже на территории опережающего развития Дальнего Востока России не представляется удовлетворительной. По данным Агентства стратегических инициатив, по состоянию на декабрь 2019 г. реализуется всего 11 инвестиционных проектов с участием южнокорейского капитала с объемом инвестиций 123 млн

долл., это около 4,3% иностранных инвестиций, привлеченных на Дальний Восток за последние 4 года<sup>1</sup>.

Динамика привлеченных в Россию инвестиций из Республики Корея тоже неблагоприятная, что показывает таблица 1.

Приморский край, который обладает наиболее благоприятными условиями для развития сотрудничества с Кореей — административной поддержкой центра, выгодным географическим положением — не может пока похвастаться существенными результатами.

Таблица 2

**Прямые инвестиции Республики Корея в Россию, тыс. долл.**

	<b>Число новых предприятий</b>	<b>Сумма инвестиций</b>
2000	11	4
2001	9	7
2002	9	24
2003	13	25
2004	14	31
2005	22	38
2006	18	109
2007	48	242
2008	51	359
2009	29	430
2010	22	335
2011	33	100
2012	16	109
2013	27	122
2014	21	116
2015	18	178
2016	18	110
2017	21	82
2018	26	94

**Источник:** Составлено по данным Экспортно-импортного банка Кореи:

URL: <https://stats.koreaexim.go.kr/sub/interstateStatistics.do>.

По некоторым оценкам, в Приморском крае работает около 50 корейских предприятий, однако этот показатель нельзя считать окончательным. Данные разных ведомств варьируются, так как в них часто включаются проекты, находящиеся в стадии подачи заявки или согласования. Естественно, далеко не все проекты, заявленные в ТОР, достигают стадии реализации. Это негативно влияет на общий фон сотрудничества, и региональное руководство намерено бороться с этой порочной практикой<sup>2</sup>.

Наиболее успешным направлением привлечения инвестиций в ТОРы Приморского края можно считать агропромышленный комплекс, где работают несколько корейских предприятий, в том числе концерн Lotte. Предприятия специализируются на выра-

1. В Сеуле состоялось 13-е заседание Российско-Корейского подкомитета по Дальнему Востоку и Сибири. URL: [https://minvr.ru/press-center/news/24081/?sphrase\\_id=1206947](https://minvr.ru/press-center/news/24081/?sphrase_id=1206947) (дата обращения: 13.12.2019).

2. Ёнхеджуга хангук киобега мархэджун юманьхённёкпуня // пукпанькёнджехённёквивонхве: [Приморский край представил корейскому бизнесу перспективные проекты сотрудничества России и Кореи // Комитет по северному экономическому сотрудничеству]. URL: [http://www.bukbang.go.kr/bukbang/info\\_data/pds/0001/?boardId=bbs\\_000000000000013&mode=view&cntId=126](http://www.bukbang.go.kr/bukbang/info_data/pds/0001/?boardId=bbs_000000000000013&mode=view&cntId=126) (дата обращения: 13.12.2019).

щивании таких культур, как кукуруза, соя, овес, большая часть произведенной продукции экспортируется в Южную Корею.

Причины отсутствия значительных результатов в привлечении инвестиций из Южной Кореи можно разделить на несколько категорий. Во-первых, это технические вопросы сотрудничества, относящиеся к вопросам реализации экономической политики: последствия международных санкций, административные барьеры, отсутствие необходимой материальной инфраструктуры, высокие издержки в энергоснабжении<sup>1</sup>.

Во-вторых, это коммерческие проблемы: неразвитость рыночной среды в России, узость потребительского рынка, низкая норма прибыли на фоне высоких издержек, конфликты интересов предприятий, существенные различия в процессах принятия коммерческих решений корейскими и российскими компаниями, нежелание корейских компаний принимать коммерческие решения в угоду политике государства и др.<sup>2</sup>.

Наконец, все чаще звучат мнения о наличии социокультурных различий между нашими странами, их негативном влиянии на сотрудничество. Этот момент чаще упоминается в выступлениях корейских экспертов. Так, например, член Комитета по Северному сотрудничеству Сон Вонъ Ён в интервью газете «Коммерсант» сказал: «Многие в Корее думают, что россияне за 30 лет совсем не изменились, ассоциации с Советским Союзом. Думают, что россияне агрессивные, бедные. Поэтому и боятся инвестировать»<sup>3</sup>. Пак Чонхо, президент Корейско-российского делового совета считает необходимым уделять больше внимания изучению истории и социальных процессов в России для достижения успеха в деловом сотрудничестве. По его словам, «Россия — страна, объединяющая традиции империи, культуру советского периода и социализма, современного капитализма... Мы должны уделять внимание не только деловой среде, но и тому, что за ее рамками»<sup>4</sup>.

И если по первым двум группам факторов ведется активная работа, пусть пока не завершившаяся положительными результатами, то третьему, социокультурному, блоку в России пока уделяется недостаточно внимания.

Не способствует развитию инвестиционного сотрудничества и торговля, которая при этом остается наиболее стабильной и развитой формой взаимодействия между нашими странами.

Объем российско-корейского товарооборота в значительной степени коррелирует с макроэкономической ситуацией в обеих странах. Общий объем торговли за период с 2001 до 2014 г. увеличился почти в 10 раз, в 2014 г. достигнув рекордного показателя 27 млрд 290 млн долл. По причине валютных потрясений российско-корейский товарооборот в 2015 г. снизился до уровня 2010 г. Более всего пострадал корейский импорт в

1. South Korea-North Korea-Russia Trilateral Cooperation for Peace and Prosperity on the Korean Peninsula. Ed. by Lee Jae-Young. Sejong: Korea Institute for International Economic Policy, 2018. P. 63. URL: [http://www.kiep.go.kr/sub/view.do?bbsId=search\\_report&ntfId=202551](http://www.kiep.go.kr/sub/view.do?bbsId=search_report&ntfId=202551) (дата обращения: 13.02.2019); Самсонова В.Г. ЕАЭС-РК: перспективы и вызовы интеграции в рамках ЗСТ // Корея перед новыми вызовами. М.: ИДВ РАН, 2017. С.238–253.
2. Lee Dae Seob. Korea's Agricultural Production in Russian Far East / Lee Dae Seob // Problems of Economic Transition. 2018. № 60 (4). P. 307–324; Самсонова В.Г. Указ. соч.; Корзун И. Российско-корейское сотрудничество в режиме ожидания. URL: [https://ru.valdaicclub.com/a/highlights/rossiysko-koreyskoe-sotrudnichestvo/?sphrase\\_id=148663](https://ru.valdaicclub.com/a/highlights/rossiysko-koreyskoe-sotrudnichestvo/?sphrase_id=148663).
3. «Риск не проблема, но чем выше риск, тем выше должна быть прибыль». Член совета при президенте Южной Кореи о том, почему корейцы неохотно инвестируют в Россию // Коммерсант. URL: <https://www.kommersant.ru/doc/4087080?fbclid=IwAR1fgWAIvYiqoB1MgtdH841LbAG2EZzIQff1EBCVSV9VBu72hmdrGFSFaVU>.
4. FTA чхуджин хаби...ро, мухва ихга биджынисы сонгюнь : [Прогресс ССТ... Понимание культуры России – ключ к бизнес-успеху]. URL: <http://www.junggi.co.kr/mobile/view.html?no=23736&fbclid=IwAR1geAsHnV5ssEdiRyTOrxKMV03YVUYFsp40BuelPp7UoLzwwRjEzD-s230>.

Россию, который в 2015 г. по сравнению с предыдущим годом сократился почти вдвое — с 9,01 до 4,56 млрд долл.

Таблица 3

Динамика российско-корейской торговли товарами, млн долл.

	Товарооборот	Экспорт России в Южную Корею	Импорт России из Южной Кореи	Баланс России в торговле с Южной Кореей
1992	193	75	118	-43
2000	2 846	2 058	788	1 270
2004	6 010	3 671	2 339	1 332
2005	7 800	3 940	3 860	80
2006	9 750	4 570	5 180	-610
2007	15 070	6 980	8 090	-1 110
2008	18 090	8 340	9 750	-1 410
2009	9 980	5 790	4 190	160
2010	1 766	9 900	7 760	2 140
2011	21 150	10 850	10 300	550
2012	22 450	11 350	11 100	250
2013	25 180	14 860	10 300	4 560
2014	27 290	18 280	9 010	9 270
2015	18 060	13 500	4 560	8 940
2016	15 140	10 030	5 110	4 920
2017	19 278	12 345	6 933	5 411
2018	24 841	17 837	7 008	10 823
2019 (январь-сентябрь)	18 928	12 840	6 087	6 753

Источник: Составлено по: URL: <http://stat.kita.net/>, <http://www.customs.ru/>, <http://russian-trade.com/>.

К 2017 г. стороны адаптировались к новым валютным условиям, и товарооборот вновь начал демонстрировать положительную динамику. Так, в 2017–2018 гг. он увеличился на 27–28% по сравнению с предыдущим годом. В 2019 г. эта тенденция продолжилась. Несмотря на позитивную динамику за последние 2 года, объем взаимной торговли не достиг максимального показателя, зафиксированного в 2014 г.

Импорт Россией услуг из Республики Корея демонстрировал устойчивую тенденцию к росту в период с 2002 по 2014 г., в то время как в экспорте российских услуг в Республику Корея на протяжении рассматриваемого периода наблюдались периоды скачкообразного роста и спада. Торговлю России и Южной Кореи отличают следующие особенности:

- асимметрия товарной структуры, отражающаяся в практически полном отсутствии внутриотраслевой торговли. Как следствие — торговля не способствует получению новых знаний, обмену технологиями, улучшению структуры экспорта и конкурентоспособности экономики России;

- высокая степень концентрации российского экспорта в Республику Корея и диверсифицированная товарная структура корейского экспорта;

- профицит в торговле товарами и дефицит в торговле услугами со стороны России.

К факторам, ограничивающим возможности количественного роста российско-корейской торговли, относятся:

- колебания цен на энергоресурсы и валютных курсов в обеих странах;

- низкие показатели внутриотраслевой торговли и инвестиционного сотрудничества, не способствующие товарообмену продукцией производственного назначения;
- большие сроки, необходимые для сертификации импортной продукции, и недостаточно благоприятные условия таможенной очистки в России;
- введенные в 2016 г. Республикой Корея ограничительные меры санитарного характера в отношении российского импорта;
- низкий платежеспособный спрос в регионах Дальнего Востока, не соответствующий торговой стратегии корейских экспортеров.

Таблица 4

## Торговля России и субъектов ДВФО с Республикой Корея, млн долл., %

	Товарооборот России с Республикой Корея		Товарооборот ДВФО-РК в российско-корейской торговле, %		Товарооборот ДВФО и Республики Корея		Доля РК в торговле ДВФО, %	
	Экспорт	Импорт	Экспорт	Импорт	Экспорт	Импорт	Экспорт	Импорт
2014	18 280	9 010	49	12	9 113,8	1 113,7	32	10
2015	13 500	4 560	43	9	5 824,0	430,8	28	7
2016	10 030	5 110	48	12	4 870,6	635,7	26	11
2017	12 345	6 933	49	13	6 138,1	967,3	27	15
2018	17 837	7 008	51	8	9 157,5	563,9	32	8
2019 (9 мес.)	18 280	9 010	41	6	7 550,3	552,1	35	9

*Источник:* Составлено по: <http://www.dvfu.customs.ru>, <http://www.customs.ru>.

За минувшие пять лет не произошло существенного роста товарооборота. Максимум, который был достигнут, — вернулись показатели 2014 года, предшествующего снижению обменного курса рубля. Что касается товарной структуры торговли, то она за несколько лет не претерпела качественных изменений. По данным за 2018 год, 80% экспорта ДВ в Южную Корею приходилось на минеральное топливо и продукты его перегонки<sup>1</sup>.

Гуманитарное взаимодействие между Россией и Республикой Корея реализуется через научно-техническое и образовательное сотрудничество. Отвечают ли качественные и количественные характеристики этого сотрудничества актуальным задачам его развития, остается вопросом открытым. Но представляется, что гуманитарные контакты должны играть важную роль в формировании совместных ценностей, общих целей, форматов и принципов коммуникации в условиях значительных языковых и культурных различий. Однако, как представляется автору, ввиду отсутствия полноценной стратегии по формированию такого взаимопонимания, добиться его прогресса пока не удалось. И это осложняет процесс формирования единых целей в экономическом и политическом диалоге.

Практических результатов по развитию сотрудничества ждут от туристического бума, который ощущается на Дальнем Востоке России, прежде всего во Владивостоке. Всплеск въездного потока из Южной Кореи в Россию продолжается уже три года, начиная с 2017 г.

1. Дальневосточное таможенное управление URL: <http://www.dvtu.customs.ru> (дата обращения: 13.12.2019).

## Динамика числа туристов в направлении Россия — Южная Корея, человек

	2013	2014	2015	2016	2017	2018
Число поездок из Республики Корея в Россию	107 942 (13,7%)	135 676 (25,7%)	153 189 (12,9%)	181 024 (18,2%)	276 560 (52,8%)	342 300 (43%)
Число выезжающих из России в Корею	175 360 (5,2%)	214 366 (22,2%)	188 106 (-12,3%)	233 973 (24,4%)	270 427 (15,6%)	302 540 (11%)

*Примечание:* В скобках — рост относительно предыдущего года

*Источник:* URL: <https://news.kotra.or.kr/user/globalAllBbs/kotranews/album/2/globalBbsDataAllView.do?dataIdx=170349&searchNationCd=101093>.

Наиболее популярным местом для корейских туристов стал Владивосток, что объясняется несколькими обстоятельствами:

- безвизовый режим, введенный в 2014 г.;
- географическая близость дальневосточных регионов России и Кореи (из Сеула до Владивостока можно добраться за 2 часа);
- относительная дешевизна поездок для корейцев, вызванная снижением обменного курса рубля в 2014 г.;
- позиционирование дальневосточных регионов России, в частности Владивостока, как «ближайшей к Кореи Европе».

В результате число туристов из Южной Кореи, посетивших Приморский край, бьет рекорды. С 2014 по 2016 г. в Приморский край в среднем приезжало от 20 до 30 тыс. граждан Южной Кореи. По данным же за 2018 г., на территорию края въехали 220 тыс. корейцев (рост 120% по сравнению с предыдущим годом). По предварительным оценкам Администрации Приморского края, в 2019 г. рост продолжился: за первые девять месяцев 2019 г. турпоток из Республики Корея вырос на 41%, составив 245,6 тыс. человек<sup>1</sup>.

Несмотря на внешние проявления туристического бума, выражающиеся в росте числа иностранцев на улицах Владивостока, рекордном числе авиарейсов по маршруту Владивосток — Сеул (более 40 рейсов в неделю), росте числа гостиниц и ресторанов в городе, учащающиеся заходы круизных лайнеров, положительное воздействие этого явления на экономику региона не безусловно и ограничено рядом факторов.

Во-первых, важно понимать, что продвижением регионов России как туристических продуктов занимаются, прежде всего, корейские туристические фирмы, средства массовой информации, блогеры. В результате корейским фирмам принадлежит большая часть прибыли с туристического потока, что не способствует желаемому для России росту инфраструктуры и числа качественных рабочих мест в регионе.

Во-вторых, негативные отзывы туристов о низком уровне сервиса и намеренном завышении цен в гостиницах и ресторанах появляются все чаще, в том числе в российских СМИ<sup>2</sup>. Самое существенное последствие этого — туристы из Южной Кореи крайне редко посещают Владивосток повторно. Как следствие, новый туристический сезон, может сопровождаться снижением показателей въездного туризма.

В-третьих, нередко местом притяжения корейских туристов становятся объекты, связанные с историей корейской диаспоры в Приморском крае и прежде всего памятники и исторические места, посвященные героям освободительного движения против японского колониального господства на Дальнем Востоке. По мнению автора, это не отвечает

1. В Приморье вновь вырос иностранный турпоток // Официальный сайт Приморского края. URL: [https://www.primorsky.ru/news/167138/?sphrase\\_id=5568494](https://www.primorsky.ru/news/167138/?sphrase_id=5568494) (дата обращения: 13.12.2019).
2. Корейских туристов все чаще разочаровывает путешествие во Владивосток // Официальный сайт Приморского края URL: <https://primamedia.ru/news/843835/> (дата обращения: 13.12.2019).

задаче продвижения русского языка и культуры в Азии в достаточной мере, поскольку лишь закрепляет стремление корейцев искать в истории России следы собственной идентичности. Кроме того, по этой причине затрудняется поиск точек соприкосновения для создания общих ценностей, формирование положительного имиджа России на базе общего прошлого. Этой задаче в России уделяется незаслуженно мало внимания.

### В поисках новых подходов к развитию сотрудничества

Редкая статья по российско-корейскому сотрудничеству обходится без его проблематизации<sup>1</sup>. Экспертами предлагаются различные рекомендации по выстраиванию взаимовыгодных отношений с Южной Кореей: создание условий для сотрудничества с малыми и средними предприятиями<sup>2</sup>, наращивание объема поставок сельскохозяйственной и другой продукции, подкрепленного созданием эффективной структуры логистики<sup>3</sup>, создание механизмов финансового сотрудничества в условиях санкций<sup>4</sup>, формирование доверия к российской деловой среде путем создания примеров успешного опыта работы корейских предприятий в России<sup>5</sup> и др.

Однако, как нам представляется, рекомендации по техническим и коммерческим аспектам сотрудничества должны дополняться формированием согласованной позиции по широкому кругу вопросов, включающему общие цели и ценности. В настоящее время этот процесс, на взгляд автора, развивается асимметрично.

Так, в южнокорейском политическом дискурсе продолжительное время преобладающей является связка «мир-процветание», которая предполагает политизацию экономического сотрудничества в регионе СВА: использование экономического сотрудничества как средства политического давления на КНДР или вовлечения северного соседа в созидательную деятельность. В России господствующей является связка «сотрудничество-развитие», предопределяющая необходимость развития сотрудничества во благо развития Дальнего Востока. Именно в данном противоречии мы видим основное препятствие для формирования совместных целей и направления работы по наполнению содержанием сотрудничества.

Корейская сторона, несмотря на сдержанную позицию в отношении сотрудничества с Россией, конструктивно подходит к формулированию видения, целей, задач и инструментов двустороннего сотрудничества с Россией в рамках «Новой северной политики». Большую работу в этом направлении ведет Комитет по северному экономическому сотруд-

1. Волощак В. И., Лукин А. Л. Российско-южнокорейское сотрудничество в рамках «Новой северной политики» Республики Корея: предварительные итоги // Известия Восточного института. 2018. № 4. С. 68–80; Коргун И. Указ соч.; Кукла М.П. Проблемы и перспективы трехстороннего сотрудничества между Россией, Республикой Корея и КНДР // Корейский полуостров в поисках мира и процветания. В двух томах, Т.1. М.: ИДВ РАН, 2019. С.319–330; Суслина С. С., Захарова Л. В. Российско-южнокорейское экономическое сотрудничество и «Новая северная политика» президента Мун Чжэ Ина // Азия и Африка сегодня. 2018. № 6. С. 27; Самсонова В.Г. Указ соч.; «Риск не проблема...»; чхуджин хаби... *Lee Dae Seob*. Op.cit.
2. Коргун И. Указ. соч.
3. *Lee Dae Seob*. Op.cit.
4. Синпукпанъкёнджехёмнёк чхуджинчолляк мит кибон кэхвек сурип (2018-12-28): [Базовый план и стратегия реализации экономического сотрудничества в рамках «Новой северной политики»]. URL: [http://bukbang.go.kr/bukbang/info\\_data/references/?boardId=bbs\\_000000000000013&mode=view&cntId=13&category=%EC%A0%95%EC%B1%85&pageIdx=](http://bukbang.go.kr/bukbang/info_data/references/?boardId=bbs_000000000000013&mode=view&cntId=13&category=%EC%A0%95%EC%B1%85&pageIdx=(дата обращения: 13.12.2019))
5. Ёнхеджуга хангук киобеге ...; Кукла М.П., Мядзель В.С. Проблемы и перспективы бизнес-диалога «Россия-Республика Корея»: заметки с полей ВЭФ // Известия Восточного Института. 2019. № 3. С.116–122.

ничеству при президенте Республики Корея (далее — Комитет), задача которого изначально состояла в создании единой согласованной позиции различных ведомств Южной Кореи относительно сотрудничества с Россией<sup>1</sup>. Деятельность Комитета задает тон российско-корейскому взаимодействию в сфере экономики. Проходящие под эгидой Комитета регулярные мероприятия с участием представителей бизнеса и властей играют большую роль в формировании повестки дня и создания площадки для двустороннего сотрудничества.

В начале декабря 2019 г. в Сеуле состоялся «Форум северного сотрудничества 2019», на котором председатель Комитета Квон Гухун предложил в преддверии 30-летия дипломатических отношений план 2.0 по реализации инициативы «9 мостов» (9-Bridge Action Plan 2.0)<sup>2</sup>. Суть плана состоит в том, чтобы сформулировать и согласовать с российской стороной целевые ориентиры по каждому из направлений сотрудничества. Кроме того, корейская сторона предложила дополнить изначальные направления сотрудничества в рамках «9 мостов» новыми: создание инновационной платформы, экология, туризм, здравоохранение и образование<sup>3</sup>.

Расширение направлений взаимодействия означает, на наш взгляд, стремление к дальнейшему поиску прагматичных направлений сотрудничества, не отягощенных политическим контекстом. Отсутствие оснований для нормализации межкорейских отношений и снятия санкций с КНДР ограничивает возможности реализации первоначальной концепции «9 мостов» по крупным многосторонним проектам в сфере энергетики, железных дорог и др. В этих условиях и в России возникает окно возможностей для стимулирования сотрудничества в формате исключительно экономического диалога, так как Республика Корея не пытается извлечь политические выгоды в виде приобретения каналов влияния на КНДР.

Другая задача развития двустороннего сотрудничества связана с повышением эффективности институтов его поддержки. Экономическое взаимодействие двух стран обеспечивают ставшие уже регулярными площадки бизнес-коммуникации: ВЭФ, Форум межрегионального сотрудничества, День корейского инвестора и др. Институты поддержки сотрудничества также представлены достаточно широко: российско-корейский инновационный центр в Корее, российско-корейский центр научно-технического сотрудничества в Москве, офис Агентства Дальнего Востока по привлечению инвестиций и поддержке экспорта в Сеуле, представительства провинции Северная Кёнсан, провинции Кангвон во Владивостоке и др.

Проблема повышения эффективности институтов двусторонних отношений, по мнению автора, нуждается в серьезной проработке. Оценка эффективности и меры ее повышения должны исходить из целевых показателей, в том числе их синхронизации для обеих сторон, а также координации работы всех каналов и институтов.

Российско-южнокорейское экономическое сотрудничество характеризуется структурной несбалансированностью, низкой степенью взаимозависимости и асимметрией в восприятии концепции взаимодействия. Как один из результатов — число проектов, реализованных корейским капиталом на Дальнем Востоке, невелико, а другие виды сотрудничества (торговля, научно-техническое, гуманитарное взаимодействие) не создают пока основы для решения задач экономического развития Дальнего Востока. В таких условиях для развития двусторонних отношений в русле стратегического партнерства, по мнению автора, необходима работа по повышению эффективности и взаимопонимания сторон: оценка эффективности институтов двустороннего сотрудничества, согласо-

---

1. «Риск не проблема...».

2. Квон Гухун вивонджань...

3. 9 Bridge чхуджинпуня [9 мостов. Направления сотрудничества]. URL: [http://www.bukbang.go.kr/bukbang/vision\\_policy/policys/category/](http://www.bukbang.go.kr/bukbang/vision_policy/policys/category/) (дата обращения: 13.12.2019).

ванная позиция по определению количественных и качественных критериев развития двусторонних отношений, создание новых элементов совместной идентичности на базе успехов сотрудничества и совместной исторической памяти.

### Список литературы

1. 9 Bridge чхуджинпуня (9 мостов. Направления сотрудничества). URL: [http://www.bukbang.go.kr/bukbang/vision\\_policy/policys/category/](http://www.bukbang.go.kr/bukbang/vision_policy/policys/category/) (дата обращения: 13.12.2019).
2. FTA чхуджин хаби...ро, мухва ихэга биджынисы сонггонь : (Прогресс ССТ... Понимание культуры России – ключ к бизнес-успеху). URL: <http://www.junggi.co.kr/mobile/view.html?no=23736&fbclid=IwAR1geAsHnV5ssEdIRyTOxKMV03YVUYFsp40BuelPp7UoLzWgRjEzD-s230>.
3. *Lee Dae Seob*. Korea's Agricultural Production in Russian Far East // *Problems of Economic Transition*. 2018. № 60 (4). P. 307–324; Самсонова В.Г. Указ. соч.; Коргун И. Российско-корейское сотрудничество в режиме ожидания. URL: [https://ru.valdaiclub.com/a/highlights/rossiysko-koreyskoe-sotrudnichestvo/?sphrase\\_id=148663](https://ru.valdaiclub.com/a/highlights/rossiysko-koreyskoe-sotrudnichestvo/?sphrase_id=148663).
4. South Korea-North Korea-Russia Trilateral Cooperation for Peace and Prosperity on the Korean Peninsula. Ed. by Lee Jae-Young. Sejong: Korea Institute for International Economic Policy, 2018. P. 63. URL: [http://www.kiep.go.kr/sub/view.do?bbsId=search\\_report&ntId=202551](http://www.kiep.go.kr/sub/view.do?bbsId=search_report&ntId=202551) (дата обращения: 13.02.2019); Самсонова В.Г. ЕАЭС-ПК: перспективы и вызовы интеграции в рамках ЗСТ // *Корея перед новыми вызовами*. М.: ИДВ РАН, 2017. С.238–253.
5. В Приморье вновь вырос иностранный турпоток // *Официальный сайт Приморского края*. URL: [https://www.primorsky.ru/news/167138/?sphrase\\_id=5568494](https://www.primorsky.ru/news/167138/?sphrase_id=5568494) (дата обращения: 13.12.2019).
6. В Сеуле состоялась 13-е заседание Российско-Корейского Подкомитета по Дальнему Востоку и Сибири. URL: [https://minvr.ru/press-center/news/24081/?sphrase\\_id=1206947](https://minvr.ru/press-center/news/24081/?sphrase_id=1206947) (дата обращения: 13.12.2019).
7. *Волощак В. И., Лукин А. Л.* Российско-южнокорейское сотрудничество в рамках «Новой северной политики» Республики Корея: предварительные итоги // *Известия Восточного института*. 2018. № 4. С. 68–80; Коргун И. Указ соч.; Кукла М.П. Проблемы и перспективы трехстороннего сотрудничества между Россией, Республикой Корея и КНДР // *Корейский полуостров в поисках мира и процветания. В двух томах, Т.1*. М.: ИДВ РАН, 2019. С.319–330; Суслина С. С., Захарова Л. В. Российско-южнокорейское экономическое сотрудничество и «Новая северная политика» президента Мун Чжэ Ина // *Азия и Африка сегодня*. 2018. № 6. С. 27; Самсонова В.Г. Указ соч.; «Риск не проблема...»; чхуджин хаби... *Lee Dae Seob*. Op.cit.
8. Дальневосточное Таможенное управление URL: <http://www.dvtu.customs.ru> (дата обращения: 13.12.2019).
9. *Кукла М.П., Мядзель В.С.* Проблемы и перспективы бизнес-диалога «Россия-Республика Корея»: заметки с полей ВЭФ // *Известия Восточного Института*. 2019. № 3.
10. Ёнхеджуга хангук киобеге мархэджун юманхёмнёкпуня // *пукпанькёнджехёмнёквивонхве: (Приморский край представил корейскому бизнесу перспективные проекты сотрудничества России и Кореи // Комитет по северному экономическому сотрудничеству)*. URL: [http://www.bukbang.go.kr/bukbang/info\\_data/pds/0001/?boardId=bbs\\_000000000000013&mode=view&cntId=126](http://www.bukbang.go.kr/bukbang/info_data/pds/0001/?boardId=bbs_000000000000013&mode=view&cntId=126) (дата обращения: 13.12.2019).
11. Квон Гихун вивонджань, панхан росиа чоньбу тэпхёдангва кёнджехёмнёк сонгван чханьчхуль нони // *пукпанькёнджехёмнёквивонхве: (Председатель комитета по северному экономическому сотрудничеству Квон Гихун обсудил с корейской делегацией перспективы сотрудничества с Россией /Комитет по северному экономическому сотрудничеству)*. URL: [http://www.bukbang.go.kr/bukbang/about\\_pr/0010/?boardId=bbs\\_000000000000005&mode=view&cntId=36](http://www.bukbang.go.kr/bukbang/about_pr/0010/?boardId=bbs_000000000000005&mode=view&cntId=36) (дата обращения: 13.12.2019).
12. Корейских туристов все чаще разочаровывает путешествие во Владивосток // *Официальный сайт Приморского края* URL: <https://primamedia.ru/news/843835/>(дата обращения: 13.12.2019).
13. Национальная программа развития Дальнего Востока на период до 2025 года. URL: <https://дв2025.рф> (дата обращения: 13.12.2019).
14. Паспорт национального проекта «Международная кооперация и экспорт». URL: <http://government.ru/info/35564/>(дата обращения: 13.12.2019).

15. Пленарное заседание Восточного экономического форума. URL: <http://kremlin.ru/events/president/news/61451> (дата обращения: 19.12.2019).
16. Путин В. Россия и меняющийся мир // Московские новости. 27.02.2012. URL: <http://www.mn.ru/politics/78738> (дата обращения: 13.12.2019).
17. «Риск не проблема, но чем выше риск, тем выше должна быть прибыль». Член совета при президенте Южной Кореи о том, почему корейцы неохотно инвестируют в Россию // Коммерсант. URL: <https://www.kommersant.ru/doc/4087080?fbclid=IwAR1fgWaiVYiqoB1MgtdH841LbAG2EZzIQff1EBCVSV9VBu72hmdrGFSFaVU>.
18. Синпукпанъкёнджехёмнёк чхуджинчолляк мит кибон кэхвек сурип (2018-12-28): (Базовый план и стратегия реализации экономического сотрудничества в рамках «Новой северной политики»). URL: [http://bukbang.go.kr/bukbang/info\\_data/references/?boardId=bbs\\_00000000000000013&mode=view&cntId=13&category=%EC%A0%95%EC%B1%85&pageIdx=](http://bukbang.go.kr/bukbang/info_data/references/?boardId=bbs_00000000000000013&mode=view&cntId=13&category=%EC%A0%95%EC%B1%85&pageIdx=) (дата обращения: 13.12.2019).
19. Указ Президента Российской Федерации от 07.05.2018 г. № 204 «О национальных целях и стратегических задачах развития Российской Федерации на период до 2024 г. URL: <http://kremlin.ru/acts/bank/43027/page/1> (дата обращения: 13.02.2019).

### **M. Kukla. Russia's Turn to the East: Rethinking Economic Cooperation between Russia and South Korea**

Russia's Turn to the East and the New North Policy of South Korea, at first glance, suggest interaction in sectors that are beneficial to both sides. However, the three main areas of economic interaction — investment, trade, and humanitarian cooperation — do not lead to a qualitative growth in Russian-Korean relations. Measures to increase the effectiveness of cooperation should include not only solving technical issues, but also creating shared values, improving the efficiency of institutions and coordinating the work of various interaction channels.

*Keywords: Russia's Turn to the East, Republic of Korea, Far Eastern Russia Development, Russian-Korean economic cooperation, 9 bridges, New Northern Policy, investment, Northern Economic Policy Committee.*

## Перспективы сотрудничества Дальнего Востока РФ со странами Северо-Восточной Азии в свете их новых стратегий развития

© 2020

Нянь Сюежуй

С 2012 г. Россия ускоряет темпы развития Дальнего Востока. Были разработаны и запущены льготные режимы для привлечения инвестиций, такие, как Территория опережающего развития (ТОР), Свободный порт Владивосток и т.д. Одновременно страны Северо-Восточной Азии выдвинули ряд новых государственных стратегий в сфере международного сотрудничества: инициативу «Одного пояса, одного пути», новую Северную политику и «9 мостов», План сотрудничества из 8 пунктов. Сопряжение этих стратегий дало новый импульс ускоренного развития российского Дальнего Востока.

*Ключевые слова:* Российский Дальний Восток, страны Северо-Восточной Азии (СВА), инициатива «Одного пояса, одного пути», новая Северная политика, «9 мостов», План сотрудничества из 8 пунктов.

**DOI:** 10.31857/S013128120009753-9

После успешного проведения Саммита АТЭС во Владивостоке (2012 г.), Москва уделяет особое внимание ускоренному развитию российского Дальнего Востока. По мере того, как СВА становится одним из ключевых драйверов роста мировой экономики, сотрудничество со странами этого региона играет все большую роль для его развития.

Правительства стран СВА в ходе разработки вышеуказанных стратегий приняли во внимание выдвинутую РФ стратегию ускоренного развития ее Дальнего Востока, что, с одной стороны, способствует перспективам сопряжения этих стратегий. В данной статье дан анализ возникающих возможностей и оценены перспективные направления международного сотрудничества РФ и стран СВА.

### Темпы ускоренного развития российского Дальнего Востока

По итогам Саммита АТЭС во Владивостоке российское правительство разработало ряд комплексных мер по ускоренному развитию своего Дальнего Востока. Были запущены льготные режимы для привлечения инвестиций (такие, как упомянутые выше Территория опережающего развития, Свободный порт Владивосток и др.), создан ряд новых государственных корпораций и институтов, в том числе Корпорация развития Дальнего Востока, Агентство по развитию человеческого капитала на Дальнем Востоке, Фонд

развития Дальнего Востока. Было принято решение о регулярном проведении Восточного экономического форума во Владивостоке с 2015 г.

Благодаря активной реализации правительством этих мер российский Дальний Восток смог достичь некоторых успехов в социально-экономическом развитии, а также привлек больший интерес партнеров из стран СВА. В 2018 г. индекс промышленного производства на Дальнем Востоке в 1,5 раза превысил средний показатель по стране, составив 104,4%, при этом объем накопленных прямых иностранных инвестиций (ПИИ) достиг 30 млрд долл., что составляет 32% от их общей суммы, поступившей за последние годы на территорию России. Благодаря введению электронных виз число туристов, посетивших регион в 2018 г., выросло по сравнению с 2017 г. на 8%, достигнув 6,9 млн человек (лидерами оказались граждане Китая, Республики Корея и Японии)<sup>1</sup>.

### **Новинки в свете госстратегии, выдвинутые странами СВА с 2012 г.**

В 2013 г. по ходу визитов в Казахстан и Индонезию Председатель КНР Си Цзиньпин выдвинул инициативу Экономического пояса Шёлкового пути и Морского Шёлкового пути XXI века («Один пояс, один путь»). В качестве новой стратегии в сфере регионального сотрудничества эта инициатива направлена на совершенствование существующих и создание новых торговых путей, транспортных и экономических коридоров, связывающих Китай со странами Центральной Азии, Ближнего и Среднего Востока, Африки и Европы. Основная идея «Одного пояса, одного пути» заключается в пяти связующих элементах: политическая координация, взаимосвязь инфраструктуры, бесперебойная торговля, свободное передвижение капитала и укрепление близости между народами<sup>2</sup>.

После вступления на пост президента Мун Чжэ Ина в мае 2017 г., правительство РК сформулировало свое видение обновленной внешней политики, где особое внимание уделяется сотрудничеству с Россией. С учетом изменений ситуации на Корейском полуострове, его администрация разработала 5 политических целей, 20 стратегий и 100 задач, которые должны быть реализованы в течение его президентского срока. Так, задача № 98 направлена на реализацию «Ответственной инициативы СВА плюс» в интересах создания платформы сотрудничества для мира и процветания не только на Корейском полуострове, но и во всем регионе СВА<sup>3</sup>. В этих целях разработана новая «экономическая карта» Корейского полуострова, а на внешних направлениях — «новые» Северная и Южная политики.

Цель новой Северной политики заключается в укреплении мира, стабильности и совместного процветания на евразийском континенте и создании нового драйвера развития экономики Кореи путем создания взаимосвязанной транспортной, логистической и

1. Пресс-конференция «Дальний Восток: точки роста – 2019» /официальный сайт полномочного представителя Президента Российской Федерации в Дальневосточном федеральном округе. URL:[http://www.dfo.gov.ru/press/int\\_vist/3321/](http://www.dfo.gov.ru/press/int_vist/3321/)(дата обращения: 05.09.2019).
2. Видение и действие, направленные на продвижение совместного строительства «Экономического пояса Шёлкового пути» и «Морского Шёлкового пути 21-го века / сайт Посольство КНР в РФ. URL: <http://ru.china-embassy.org/rus/ggl/t1257296.htm>(дата обращения: 29.03.2019).
3. Пятилетний план администрации Мун Чжэ Ин «100 политических задач»/ сайт Президент Республики Кореи. URL: <http://english.president.go.kr/> (дата обращения: 01.11.2019).

энергетической инфраструктуры среди стран Евразии<sup>1</sup>. Взаимодействие с Россией определено как одно из важнейших направлений «новой Северной политики».

Что касается Токио, то в ходе двусторонней встречи на высшем уровне, состоявшейся в мае 2016 г. в Сочи (РФ), Премьер-министр Японии С. Абэ представил Президенту РФ В.В. Путину план сотрудничества из 8 пунктов в целях развития японо-российских экономических обменов. Речь идет о взаимодействии в таких областях, как здравоохранение, малый и средний бизнес, энергетика, гуманитарные и межрегиональные обмены и др.<sup>2</sup>.

### **Сопряжение стратегий стран СВА и РФ в интересах ускоренного развития ее Дальнего Востока**

В настоящий момент в рамках «Одного пояса, одного пути» запланировано создать 6 экономических коридоров, один из которых (Китай–Монголия–Россия) включает забайкальские субъекты РФ, которые вошли в состав ее Дальневосточного федерального округа (ДФО) в 2018 г.<sup>3</sup>. Цель проекта заключается в развитии взаимосвязанной инфраструктуры и транспортных коридоров, укреплении сотрудничества в таких областях, как строительство КПП, инвестиции, торговля, защита окружающей среды, гуманитарная сфера и др. Создание данного коридора является примером сопряжения российской стратегии Евразийского экономического союза, монгольской политики Степного пути и китайской инициативы «Одного пояса, одного пути». Проект реализуется на принципах взаимной выгоды и способствует усилению экономической связи между тремя странами, диверсификации маршрутов транзита грузов, социально-экономическому развитию приграничных регионов трех стран, укреплению гуманитарного сотрудничества и т.д. На фоне реализации инициативы «Одного пояса, одного пути» и стратегии ускоренного развития Дальнего Востока РФ возникают новые возможности развития сотрудничества между Северо-Восточными провинциями Китая и российского Дальнего Востока.

В 2018 г. Председатель КНР Си Цзиньпин впервые принял участие во Владивостокском экономическом форуме, где подробно изложил направления возможного взаимодействия Китая и России в данном регионе. Он отметил, что по мере успешной реализации ряда таких крупных совместных китайско-российских проектов на Дальнем Востоке, как нефтепровод ВСТО, газопровод Сила Сибири, железнодорожного моста через Амур, автомобильного моста Хэйхэ–Благовещенск, сотрудничество Китая и России на Дальнем Востоке сулит впечатляющие результаты. Китай готов усилить сотрудничество в таких сферах, как инфраструктура, энергетика, сельское хозяйство, туризм и др.<sup>4</sup>.

В сентябре 2017 г. на площадке Восточного экономического форума Президент РК Мун Чжэ Ин провел встречу с Президентом РФ В.В. Путиным, в ходе которой два лидера подтвердили общность целей Северной политики РК и новой Восточной политики РФ. На пленарном заседании этого Форума президент Мун презентовал стратегию «9

- 
1. «Белая книга» внешней политики Республики Корея, сайт МИД РК. URL: [http://www.mofa.go.kr/eng/brd/m\\_5684/list.do](http://www.mofa.go.kr/eng/brd/m_5684/list.do) (дата обращения: 10.10.2019).
  2. План сотрудничества из 8 пунктов, сайт Посольства Японии в России. URL: <https://www.ru.emb-japan.go.jp/economy/ru/index.html> (дата обращения: 05.04.2019).
  3. Указ Президента Российской Федерации от 03.11.2018 № 632 «О внесении изменений в перечень федеральных округов, утвержденный Указом Президента Российской Федерации от 13 мая 2000 г. № 849».
  4. Выступление председателя КНР на четвертом ВЭФ / Синьхуа. URL: <http://silkroad.news.cn/2018/0913/110866.shtml> (дата обращения: 05.04.2019).

мостов», как одну из важных составляющих новой Северной политики. Эти «мосты» означают ключевые сферы взаимодействия между Россией и Южной Кореей: судостроение, морские порты, Северный морской путь, газ, железные дороги, энергетика, промышленные комплексы, сельское хозяйство и рыбное хозяйство. Чтобы реализовать стратегию «9 мостов» было принято решение о создании Комитета экономического сотрудничества по северному направлению. Это подведомственный Президенту орган, отвечающий за северное экономическое сотрудничество и созданный для налаживания каналов тесного взаимодействия между министерствами и для координации работы внутри правительства для углубления сотрудничества со странами Евразии в экономической, социальной и культурной областях<sup>1</sup>.

Премьер-министр Японии Синдзо Абэ уже 4 раза лично участвовал в работе Восточного экономического форума, на каждом из которых подробно докладывал о новых результатах, достигнутых в реализации Плана сотрудничества из 8 пунктов. При этом он отмечал необходимость в дальнейшем взаимодействии двух стран учитывать и опираться на схожие направления и мероприятия Плана сотрудничества из 8 пунктов и национальных проектов России<sup>2</sup>.

Начиная с 2018 г. произошло улучшение международно-политической ситуации на Корейском полуострове, что позволило провести серию саммитов между лидерами РК и КНДР, а также США и КНДР. Несмотря на то, что достигнутые позитивные результаты еще не стали необратимыми, следует признать, что с начала 2018 г. КНДР не проводил ядерных испытаний, а США и РК сократили масштаб совместных военных учений. Более того, безальтернативность предотвращения войны на полуострове становится общим пониманием всех заинтересованных сторон.

Постепенно нормализовались отношения между Китаем и Японией, при этом последняя выразила интерес к участию в реализации инициативы «Пояса и пути» (ранее она не проявила такого намерения) и начала обсуждать с китайской стороной форматы возможного участия, среди которых совместное освоение рынка третьих стран<sup>3</sup> в контексте совместной реализации проектов на российском Дальнем Востоке.

В целом, максимальное использование позитивных изменений обстановки на Корейском полуострове и возможностей сопряжения государственных стратегий России и стран СВА способно дать новый импульс ускоренному развитию российского Дальнего Востока.

## **Возможные направления сотрудничества российского Дальнего Востока со странами СВА на фоне новых госстратегий развития**

Сопряжение новых государственных стратегий России и стран СВА возможно на следующих направлениях:

1. Стратегия 9 мостов / сайт Комитета по северному сотрудничеству Республики Кореи. URL:[http://www.bukbang.go.kr/bukbang\\_ru/vision\\_policy/strategy/](http://www.bukbang.go.kr/bukbang_ru/vision_policy/strategy/) (дата обращения: 05.04.2019).
2. Выступление премьер-министра Японии Синдзо Абэ на пленарном заседании пятого Восточного экономического форума. URL:[http://japan.kantei.go.jp/98\\_abe/statement/201909/\\_00001.html](http://japan.kantei.go.jp/98_abe/statement/201909/_00001.html) (дата обращения: 05.10.2019).
3. Первое совещание о сотрудничестве между Китаем и Японией в рамках «Одного пояса, одного пути» // газета Цанькаосяоси. URL: <https://zhidao.baidu.com/special/view?id=f8725a24626975510400> (дата обращения: 05.04.2019).

## 1. Взаимосвязанность транспортной инфраструктуры

Развитая транспортная инфраструктура имеет важное значение для региональной экономики. Стоит комплексно проанализировать новую картину транспортной сети СВА, особенно на территории Дальнего Востока РФ, после внедрения таких проектов, как экономический коридор Китай–Монголия–Россия, сопряжения стратегий Экономического пояса Шёлкового пути провинции Хэйлунцзян и Приморье-1 Приморского края РФ, экспериментальной зоны освоения и открытости Чан-Цзи-Ту провинции Цзилинь и Приморье-2 Приморского края РФ, а также транспортно-логистического проекта «Хасан–Раджин», что предусмотрено новыми госпрограммами развития Дальнего Востока. Успешная реализация этих транспортных проектов невозможна без усиления координации экономической политики между Россией и странами СВА.

## 2. Укрепление сотрудничества в области энергетики и Арктики

В последнее время страны СВА уделяют все большее внимание освоению Арктики. Россия приступила к реализации инициативы Северного морского пути, а в начале 2019 г. расширила полномочия Министерства по развитию Дальнего Востока, переименовав его в Министерство по развитию Дальнего Востока и Арктики. Правительство Китая опубликовало Белую книгу, посвященную своей политике в Арктике, и выразило готовность вместе с Россией строить Ледовой Шёлковой путь<sup>1</sup>.

В южнокорейские «9 мостов» также включено совместное с РФ развитие арктических судоходных маршрутов и судостроения. Россия с партнерами из стран СВА уже успешно реализует в Арктике такие крупные энергетические проекты, как «Ямал СПГ» и «Арктик СПГ-2», а также различные проекты в сфере судостроения. Китайская компания China communication constuction company присоединилась к строительству квартир для сотрудников завода «Звезда» и сухого дока<sup>2</sup>. Роснефть договорилась с Hyundai Samho Heavy Industries Co. Ltd. (HSHI) об оказании южно-корейской компанией технической поддержки в проектировании и строительстве судов ледового класса «Афромакс» на судовой верфи Звезда в городе Большой камень<sup>3</sup>. Таким образом, ТОР «Большой камень» становится важной точкой сопряжения нескольких государственных стратегий, что способствует повышению эффективности сотрудничества России и стран СВА в Арктике и социально-экономическому развитию Дальнего Востока.

## 3. Новое видение межрегионального сотрудничества

Чтобы укрепить сотрудничество российского Дальнего Востока со странами СВА, важно расширить географию и уровень партнеров. В последние годы в этом контексте наблюдается позитивная тенденция. Так, Россия и Китай определили 2018 и

1. Летом—осенью 1932 года экспедиция под руководством О. Ю. Шмидта на ледоколе «Сибиряков» впервые прошла Северным морским путём из Архангельска до Берингова пролива за одну навигацию. Большую роль сыграл СМП в годы Великой Отечественной Войны. С 1960 г., когда в состав флота вошел атомный ледокол «Ленин», работа по освоению СМП еще более ускорилась. Белая книга об арктической политике Китая / сайт Пресс-канцелярией Госсовета КНР. URL: <http://www.scio.gov.cn/zfbps/32832/Document/1618203/1618203.htm> (дата обращения: 10.04.2019).
2. Китайская госкорпорация к концу 2019 года построит сухой док на верфи «Звезда» в Большом Камне/ информационный сайт города Большого Камня. URL: <https://bkamen.info/news/money/kitajskaya-goskorporacija-k-koncu-2019-goda-post.html> (дата обращения: 10.04.2019).
3. «Роснефть» и Hyundai Samho Heavy Industries укрепляют технологическое сотрудничество, сайт компании «Роснефть». URL: <https://www.rosneft.ru/press/releases/item/186799/> (дата обращения: 10.04.2019).

2019 годы как Годы межрегионального сотрудничества. В четвертом Восточном экономическом Форуме (2018 г.) участвовали губернаторы из 9 субъектов КНР, в том числе из таких развитых регионов, как провинции Шаньдун, Цзянсу, Чжэцзян и Гуандун. Развитие взаимовыгодного сотрудничества с ними приносит больше возможностей в сфере привлечения инвестиций, передовых технологий и применения современных управленческих подходов в интересах ускоренного развития российского Дальнего Востока. Проводимые нашими странами Годы межрегионального сотрудничества как раз и призваны дать старт всестороннего сотрудничества между Дальним Востоком и отдельными субъектами Китая. В этом контексте приграничные китайские регионы, которые уже установили надежные партнерские отношения с этим регионом РФ, должны играть роль мостов и знакомить своих коллег на юге страны с возможностями российского Дальнего Востока. Хорошим примером здесь является запуск грузовой линии Хуньчунь (пров. Цзилинь) — Зарубино (Приморский край)—Нинбо (пров. Чжэцзян)<sup>1</sup>. С одной стороны, это дало новый импульс развитию транспортного коридора Приморье-2, с другой – в запуске данной грузовой линии провинция Цзилинь, являющаяся давним традиционным партнером Приморского края, выступила в роли такого моста, соединившего российский Приморский край с двумя провинциями в различных частях КНР.

Тенденция усиления сотрудничества на региональном уровне наблюдалась и в отношениях России с РК и Японией. 7 ноября 2018 г. в городе Пхохан (РК) состоялся Первый Российско-Корейский форум межрегионального сотрудничества, в котором приняли участие представители Министерства РФ по развитию Дальнего Востока, главы регионов Дальнего Востока, а также представители муниципальных администраций Республики Корея<sup>2</sup>. В свою очередь, в рамках пятого Восточного экономического форума (2019 г.) был организован первый российско-японский диалог районов Дальнего Востока с префектурами Японии.

#### 4. Сотрудничество в сфере высоких технологий

Сотрудничество российского Дальнего Востока и СВА в сфере высоких технологий является одним из весьма перспективных направлений. В годичном послании Федеральному собранию в 2016 г. президент Путин отметил необходимость развивать высокие технологии: «Предлагаю запустить масштабную системную программу развития экономики нового технологического поколения, так называемой цифровой экономики»<sup>3</sup>. Соответственно уже осенью того же года он поставил задачу создать на острове Русский международный научно-образовательный и технологический кластер с целью трансформации этого острова в ключевой центр интеграции России в экономическую, научную и технологическую среду АТР. Для ее реализации Министерство РФ по развитию Дальнего Востока разработало Концепцию развития острова Русский, утвержденную 30 мая 2017 г. Она предусматривает преимущественное развитие высокотехнологичных отраслей: информационные технологии, робототехника, авиация, альтернативная энергетика,

1. Грузовую линию Хуньчунь–Зарубино–Нинбо официально запускают в Приморье/ сайт администрации Приморского края. URL: <https://www.primorsky.ru/news/150483/> (дата обращения: 10.04.2019).
2. В Корее открылся Первый Российско-Корейский форум межрегионального сотрудничества, сайт Министерства Российской Федерации по развитию Дальнего Востока URL: <https://minvr.ru/press-center/news/19677/> (дата обращения: 10.04.2019).
3. Послание Президента РФ Федеральному Собранию от 01.12.2016: «Послание Президента Российской Федерации Федеральному Собранию».

медицина и биотехнологии<sup>1</sup>. К настоящему времени создан Дальневосточный фонд развития и внедрения высоких технологий и открыт Технопарк «Русский», что создало благоприятную среду для развития высоких технологий. Страны СВА также рассматривают индустрию высоких технологий как приоритетное направление развития. Госсовет КНР разработал стратегию «Сделано в Китае 2025», чтобы занять лидирующие позиции в таких высокотехнологических областях, как информационные технологии нового поколения, робототехника, авиакосмическое оборудование, новые материалы и т.д.<sup>2</sup>. Одной из 20 государственных стратегий РК является подготовка к Четвертой промышленной революции. Япония в качестве одного из лидеров в высокотехнологической сфере усиливает финансовую поддержку. Опираясь на полученный опыт межрегионального сотрудничества между российским Дальним Востоком и странами СВА, следует проанализировать стратегии развития таких технополисов РФ и СВА, как: Технопарк «Русский», инновационный центр «Сколково», Новый район Сюньань в Китае, Город с особой автономией Седжон в РК, Технополис Цукуба в Японии, для обмена опытом и поиска конкретных вариантов сотрудничества в этой сфере.

### Список литературы

1. «Белая книга» внешней политики Республики Корея, сайт МИД РК. URL: [http://www.mofa.go.kr/eng/brd/m\\_5684/list.do](http://www.mofa.go.kr/eng/brd/m_5684/list.do) (дата обращения: 10.10.2019).
2. «Роснефть» и Hyundai Samho Heavy Industries укрепляют технологическое сотрудничество, сайт компании «Роснефть». URL: <https://www.rosneft.ru/press/releases/item/186799/> (дата обращения: 10.04.2019).
3. «Сделано в Китае 2025»: официальный документ Госсовета КНР от 19 мая 2015 г. № 28.
4. Белая книга об арктической политике Китая /сайт Пресс-канцелярией Госсовета КНР. URL:<http://www.scio.gov.cn/zfbps/32832/Document/1618203/1618203.htm> (дата обращения: 10.04.2019).
5. В Корее открылся Первый Российско-Корейский форум межрегионального сотрудничества, сайт Министерства Российской Федерации по развитию Дальнего Востока URL: <https://minvr.ru/press-center/news/19677/> (дата обращения: 10.04.2019).
6. Видение и действия, направленные на продвижение совместного строительства «Экономического пояса Шёлкового пути» и «Морского Шёлкового пути 21-го века /сайт Посольство КНР в РФ. URL: <http://ru.china-embassy.org/rus/ggl/t1257296.htm> (дата обращения: 29.03.2019).
7. Выступление председателя КНР на четвертом ВЭФ /Синьхуа. URL:<http://silkroad.news.cn/2018/0913/110866.shtml> (дата обращения: 05.04.2019).
8. Выступление премьер-министра Японии Синдзо Абэ на пленарном заседании пятого Восточного экономического форума. URL:[http://japan.kantei.go.jp/98\\_abe/statement/201909/\\_00001.html](http://japan.kantei.go.jp/98_abe/statement/201909/_00001.html) (дата обращения: 05.10.2019).
9. Грузовую линию Хуньчунь–Зарубино–Нинбо официально запускают в Приморье/сайт администрации Приморского края. URL: <https://www.primorsky.ru/news/150483/> (дата обращения: 10.04.2019).
10. Китайская госкорпорация к концу 2019 года построит сухой док на верфи «Звезда» в Большом Камне/информационный сайт города Большого Камня. URL: <https://bkamen.info/news/money/kitajskaya-goskorporacziya-k-konczu-2019-goda-post.html> (дата обращения: 10.04.2019).
11. Концепция развития острова Русский (утверждена распоряжением Правительства Российской Федерации от 30 мая 2017 г. № 1134-р).

- 
1. Концепция развития острова Русский (утверждена распоряжением Правительства Российской Федерации от 30 мая 2017 г. № 1134-р).
  2. «Сделано в Китае 2025»: официальный документ Госсовета КНР от 19 мая 2015 г. № 28.

12. Первое совещание о сотрудничестве между Китаем и Японией в рамках «Одного пояса, одного пути» // газета Цанькаосяоси. URL: <https://zhidao.baidu.com/special/view?id=f8725a24626975510400> (дата обращения: 05.04.2019).
13. План сотрудничества из 8 пунктов, сайт Посольства Японии в России. URL: <https://www.ru.emb-japan.go.jp/economy/ru/index.html> (дата обращения: 05.04.2019).
14. Послание Президента РФ Федеральному Собранию от 01.12.2016: «Послание Президента Российской Федерации Федеральному Собранию».
15. Пресс-конференция «Дальний Восток: точки роста – 2019» /официальный сайт полномочного представителя Президента Российской Федерации в Дальневосточном федеральном округе. URL: [http://www.dfo.gov.ru/press/int\\_vist/3321/](http://www.dfo.gov.ru/press/int_vist/3321/) (дата обращения: 05.09.2019).
16. Пятилетний план администрации Мун Чжэ Ин «100 политических задач»/сайт Президент Республики Кореи. URL: <http://english.president.go.kr/> (дата обращения: 01.11.2019).
17. Стратегия 9 мостов /сайт Комитета по северному сотрудничеству Республики Кореи. URL: [http://www.bukbang.go.kr/bukbang\\_ru/vision\\_policy/strategy/](http://www.bukbang.go.kr/bukbang_ru/vision_policy/strategy/) (дата обращения: 05.04.2019).
18. Указ Президента Российской Федерации от 03.11.2018 № 632 «О внесении изменений в перечень федеральных округов, утвержденный Указом Президента Российской Федерации от 13 мая 2000 г. № 849».

#### **Nian Xuezhui. Prospects for Cooperation of the Russian Far East with the Countries of North-East Asia in the Light of Their New Development Strategies**

Since 2012 Russia has accelerated the process of developing the Far East. A series of preferential policies have been issued to attract investment, such as: the Advanced Special Economic Zone, the Free Port of Vladivostok etc. At the same time the NEA countries also put forward a number of new state strategies in the field of international cooperation: the Belt and Road Initiative, the new Northern policy and "9 bridges", the 8-point Cooperation plan. The combination of these strategies gives a new impetus to the accelerated development of the Russian Far East.

*Keywords: The Russian Far East, Northeast Asia (NEA) States the Belt and Road Initiative, the new Northern Policy, "9 bridges", the 8-point Cooperation plan.*

## Сотрудничество КНР и Великобритании в энергетической сфере в начале XXI века

© 2020

В.Г. Шишкин

Топливо-энергетический сектор играет важную роль в современных международных отношениях. Одним из примеров активного взаимодействия в сфере ТЭК начала XXI века является диалог между КНР и Великобританией, который базируется на разветвленной системе договоренностей и совместных проектов. Власти государств оказывают содействие национальным топливо-энергетическим компаниям в оформлении контуров энергетического альянса. При этом китайская сторона, используя накопленный потенциал, играет все более важную роль в двухсторонних отношениях, выступая в качестве крупного покупателя энергоресурсов, донора современных технологий и перспективного инвестора.

*Ключевые слова:* экономическое сотрудничество, КНР, Великобритания, ТЭК, *British Petroleum, инвестиции, торговля энергоресурсами.*

**DOI:** 10.31857/S013128120009871-9

Топливо-энергетический комплекс является важным элементом экономики многих стран современного мира. Этот сектор может быть связующим звеном между государствами. В настоящее время КНР становится одной из крупнейших хозяйственных систем мира, динамизм которой поддерживается, в том числе, за счет развития связей с другими странами, выступающими в качестве поставщиков ресурсов, рынков сбыта, доноров и реципиентов технологий, партнеров при реализации инфраструктурных и иных проектов. Великобритания играет важную роль на энергетическом рынке, выстраивая разноплановую систему экономического взаимодействия с КНР. Одной из ключевых сфер сотрудничества стран является ТЭК.

Динамичное хозяйственное взаимодействие двух государств начало выстраиваться с реформ и открытости в КНР, хотя еще с 1950-х годов действовал полуофициальный орган – Китайско-Британский торговый совет, куда вошли представители промышленности и торговли двух стран. Однако их сотрудничество было затруднено из-за нестабильности в КНР в 1950-х — 1970-х годах<sup>1</sup>. Этапными в двухсторонних отношениях можно считать 1972 г., после того как Великобритания официально признала КНР, и 1991 г., когда приступила к работе Китайско-Британская торговая группа<sup>2</sup>. Экономическому взаимодействию способствовал диалог по Гонконгу, который, согласно договоренностям, в 1997 г. был возвращен Китаю, и в настоящее время является одним из связующих звеньев КНР с зарубежными партнерами. В начале XXI века диалог между странами

---

*Шишкин Виталий Геннадьевич*, кандидат исторических наук, доцент кафедры международных отношений и регионоведения факультета гуманитарного образования Новосибирского государственного технического университета. ORCID 0000-0002-2645-871X. E-mail: wital\_sh@mail.ru.

1. China Association. URL: <https://aim25.com/cats/19/65.htm>.

2. About The Club. URL: <https://www.the48groupclub.com/about-the-club/>.

вышел на новый уровень, приняв характер форумов, где обсуждаются вопросы двухстороннего сотрудничества по широкому спектру вопросов. Одной из платформ служит Совместная торгово-экономическая комиссия КНР и Великобритании, заседания которой проводятся с определенной периодичностью и служат форумом по выработке планов и решений в вопросах хозяйственного взаимодействия двух стран<sup>1</sup>.

Многоуровневое партнерство КНР и Великобритании в области энергетики начало оформляться в XXI веке, что было связано с комплексом причин. Одной из них стал поступательный характер развития китайской экономики, которой требуется все больше энергетических ресурсов для развития промышленности, сельского хозяйства, транспортной системы и пр. Суммарное потребление в КНР различных видов топлива в 2008–2018 гг. увеличилось с 2230,4 до 3273,5 млн т нефтяного эквивалента, или почти на 47%, возрастая ежегодно примерно на 4%<sup>2</sup>. Еще одним фактором выхода КНР на международный энергетический рынок стало накопление значительных финансовых ресурсов, которые требуют приложения не только внутри государства, но и за его пределами. Согласно источникам, за 2005–2019 гг. КНР вложила в иностранные проекты почти 2 трлн долл. В эту сумму включены не только инвестиции, но и затраты на проведение подрядных работ, в которых участвовали компании КНР. Из них на Европу (без учета России, Эстонии, Литвы, Словакии и Албании) пришлось 392,67 млрд долл., а на Великобританию — 87,45 млрд долл.<sup>3</sup>.

Британские источники указывают, что в 1999–2017 гг. Соединённое Королевство вложило в КНР в общей сложности 103,1 млрд фунтов стерлингов (при приблизительной средней цене в 1,6 доллара за фунт стерлингов это составило за указанный период около 165 млрд долл. США). Китай инвестировал в Великобританию за те же годы 88,4 млрд фунтов стерлингов (приблизительно 141 млрд долл.). Эти показатели не включают британские инвестиции в Гонконг (223,8 млрд фунтов стерлингов) и инвестиции Гонконга в британскую экономику — 218,6 млрд фунтов стерлингов (при курсе 1,6 фунта стерлингов за доллар это составит 358,1 млрд долл. и 349,7 млрд долл. соответственно)<sup>4</sup>. Показатели сторон могут отличаться в силу того, что для оценки доступны разные базы данных по инвестициям, а также периоды взаимодействия КНР и Великобритании. При этом часть временных отрезков совпадает, а часть — расходится. Необходимо обратить внимание и на то, что с китайской стороны учитываются не все сделки, а лишь определенные (не обязательно самые масштабные), а в британских данных не приводится уточняющей информации по контрактам.

Важно отметить, что в качестве основных партнеров при реализации совместных энергетических проектов с китайской стороны выступают крупные национальные компании или их дочерние организации. Ключевыми среди них являются такие государственные объединения, как «Китайская национальная нефтегазовая корпорация» (China National Petroleum Corporation — CNPC), «Китайская нефтяная корпорация по эксплуатации шельфовых нефтяных ресурсов» (China National Offshore Oil Corporation — CNOOC), «Китайская нефтяная и химическая компания» (China Petroleum & Chemical Corporation — Sinopec), «Национальная китайская компания по ядерной энергетике» (China General Nuclear Power Group — CGN). Фактически эти компании выступают про-

1. Policy Outcomes of the 10th UK-China Economic and Financial Dialogue.

URL: [https://assets.publishing.service.gov.uk/government/uploads/system/uploads/attachment\\_data/file/809569/190617\\_FINAL\\_POP\\_v2\\_002\\_.pdf](https://assets.publishing.service.gov.uk/government/uploads/system/uploads/attachment_data/file/809569/190617_FINAL_POP_v2_002_.pdf).

2. BP: Statistical Review of World Energy 2019. London, 2019. P. 8.

3. China Global Investment Tracker. URL: <http://www.aei.org/china-global-investment-tracker/>.

4. Exploring foreign investment: where does the UK invest, and who invests in the UK?

URL: <https://www.ons.gov.uk/economy/nationalaccounts/balanceofpayments/articles/exploringforeigninvestmentwheredoestheukinvestandwhoinvestsintheuk/2018-11-01>.

водниками политики властей КНР, заинтересованных в участии в крупных энергетических проектах по всему миру. В ряде случаев в качестве инвесторов могут выступать подразделения важнейших структур Китая, как, например, Государственная администрация по иностранным валютам (State Administration of Foreign Exchange — SAFE), которая действует под эгидой Госсовета КНР и Народного банка Китая, занимаясь регулированием и управлением валютными резервами и инвестированием.

Деятельность компаний КНР осуществляется при системной поддержке властей страны. Так, с 2004 г. для активизации деятельности на международной арене Комитет по развитию и реформе вместе с Экспортно-импортным банком Китая реализует меры для облегчения выхода китайских фирм на мировые рынки. Среди них снятие ограничений на закупку валюты, ускорение разрешительных процедур, разнообразные финансовые льготы, например, повышение «потолка» объема инвестиций, вложение которых не требует санкций со стороны властей и пр. С 2008 г. коммерческие китайские банки получили возможность финансировать национальные компании, которые участвуют в операциях по слияниям и поглощениям за рубежом<sup>1</sup>. Таким образом, власти КНР добавили к государственному еще один, частный, канал финансирования иностранных проектов китайских фирм и расширили перечень организаций, которые могут участвовать в международных операциях.

Учитывая характер экономик КНР и Великобритании, а также вектор развития их политики в сфере ТЭК, можно отметить, что обеим сторонам приходится экспортировать энергоресурсы и одновременно заниматься импортом различных видов топлива, если это приносит коммерческую выгоду. При этом КНР и Великобритания не являются друг для друга ключевыми поставщиками. На 2018 г. лидером для КНР в поставках топливных ресурсов выступали Россия, Саудовская Аравия, Ангола, Австралия и Ирак, а Великобритания находилась лишь на 19-м месте. Для Соединённого Королевства основными поставщиками топлива были Норвегия, Нидерланды, Россия, США и Бельгия, а Китай занимал скромное 28-е место<sup>2</sup>.

Из данных таблицы видно, что КНР превосходит Великобританию по экспортному потенциалу, имея значительный торговый профицит. При этом в китайском экспорте доля топлива в торговле с Великобританией в 2000–2017 гг. не превышала одного процента, тогда как в британском экспорте категория данного вида товара в последние несколько лет значительно возросла. Увеличились и поставки топлива из Великобритании в абсолютных величинах, что позволяет оценивать британский ТЭК как одну из ресурсных баз КНР. Необходимо отметить, что китайские поставки в Великобританию товаров топливной группы превосходили британские показатели лишь в 2003–2007 гг., что можно связать с особым периодом в развитии хозяйства КНР. В самом начале XXI века китайские компании активно наращивали производственные возможности, занимались поиском рынков сбыта и торговых партнеров. Речь шла не только о продажах за рубежом готовой продукции, но и ресурсных товаров с перспективой расширения ответных поставок со стороны крупных энергетических компаний, получением возможностей для проникновения на местный рынок. Суммарные продажи топлива китайской стороной за указанный период составили 1 525,7 млн долл., тогда как Великобритания осуществила поставок топлива на китайский рынок на общую сумму 9 772,3 млн долл., что примерно в 6,5 раз больше, чем партнеры из КНР.

1. *Томберг И.Р.* Формирование энергетической политики КНР в начале XXI века: внутренние ресурсы и мирохозяйственные перспективы. Дисс. на соискание степени докт. эконом. наук. М., 2017. С. 182–183.
2. World Integrated Trade Solution. URL: <https://wits.worldbank.org/Default.aspx?lang=en>.

**Показатели взаимной торговли КНР и Великобританией  
топливными ресурсами в 2000–2017 гг.**

Год	Экспорт КНР в Великобританию (в млн долл.)	Поставки топлива из КНР в Великобританию (в млн долл.)	Доля топлива в поставках КНР в Великобританию (в %)	Экспорт Великобритании в КНР (в млн долл.)	Поставки топлива из Великобритании в КНР (в млн долл.)	Доля топлива в поставках Великобритании в КНР (в %)
2000	15 830,7	35,9	0,23	3 592,5	291,5	8,1
2001	16 790,0	39,3	0,23	3 526,9	129,0	3,7
2002	19 346,0	25,8	0,13	3 335,9	256,5	7,7
2003	23 495,4	78,9	0,34	3 570,3	67,8	1,9
2004	30 097,2	198,4	0,66	4 758,5	57,1	1,2
2005	36 153,9	124,7	0,34	5 523,8	18,6	0,3
2006	41 828,4	52,2	0,12	6 506,4	25,3	0,4
2007	53 227,6	191,4	0,36	7 776,5	111,4	1,4
2008	58 220,7	54,5	0,09	9 541,8	122,3	1,3
2009	52 101,3	13,7	0,03	7 877,4	55,6	0,7
2010	61 733,7	54,1	0,09	11 305,2	177,1	1,6
2011	66 039,7	116,5	0,18	14 556,7	118,0	0,8
2012	56 267,4	185,0	0,33	16 801,2	255,6	1,5
2013	57 587,9	10,7	0,02	19 078,8	231,1	1,2
2014	64 147,3	9,6	0,01	23 726,7	1 126,8	4,7
2015	62 979,6	61,0	0,10	18 933,7	915,2	4,8
2016	59 575,9	133,4	0,22	18 681,4	1 967,0	10,5
2017	59 862,5	140,6	0,23	22 328,9	3 846,4	17,2

Рассчитано по: *World Integrated Trade Solution*.

URL: <https://wits.worldbank.org/Default.aspx?lang=en>.

Необходимо сделать оговорку, что в таблицу не попадают данные, если в сделке участвовали фирмы КНР и Великобритании, но источником топлива выступало, например, зарубежное отделение компании. В качестве примера можно привести следующий факт: в 2014 г. была заключена сделка на 20 млрд долл. с участием British Petroleum, которая обязалась на протяжении 20 лет поставлять ежегодно не менее 1,5 млн т сжиженного природного газа китайской CNOOC. Местом отправки является предприятие британской компании в американском Фрипорте<sup>1</sup>. В данном случае сделка отражается в экспортных показателях не Соединённого Королевства, а США, хотя фактически является китайско-британским проектом.

Экспортно-импортные операции с топливом – лишь одна из составляющих сотрудничества двух стран в сфере ТЭК. Необходимо учесть, что британские компании привлекательны для фирм КНР еще и возможностями для реализации более разноплановых проектов, нежели исключительно купля-продажа ресурсов. В 2005–2018 гг. КНР и Великобритания оформили около полутора десятков контрактов в энергетической сфере на общую сумму в 9,44 млрд долл. Договоренности касались как традиционной, так и

1. *Soldatkin V., Vukmanovic O., Chestney N.* BP to sign \$20 billion LNG supply deal with China's CNOOC. URL: <https://www.reuters.com/article/us-bp-lng-idUSKBN0E500920140617>.

альтернативной энергетики, что указывает на заинтересованность сторон в диверсификации связей в рамках ТЭК<sup>1</sup>. Однако приведенные цифры нельзя считать окончательными, потому что ряд контрактов еще не выполнен, некоторые только реализуются или же не подпадают под основную классификацию инвестиционного взаимодействия. Следует отметить, что в рамках одной статьи трудно охватить все совместные проекты КНР и Великобритании в сфере ТЭК, а потому пойдет речь о наиболее показательных сделках в силу их масштабов и специфики стратегии китайских компаний, которая связана не только с получением быстрой финансовой отдачи, но и с закреплением на зарубежном энергетическом рынке, с формированием точек роста и увеличением влияния в европейском регионе в среднесрочной и долгосрочной перспективе.

Фактически отправной точкой для крупномасштабного сотрудничества между КНР и Великобританией в сфере ТЭК стал 2008 г., когда китайская SAFE приобрела 1% гиганта British Petroleum за 2,01 млрд долл.<sup>2</sup>. Совершив сделку, китайская сторона продемонстрировала серьезные финансовые возможности и наметила одно из приоритетных направлений экономической стратегии на международном рынке — приобретение активов зарубежных топливных фирм. Речь шла о покупке, пусть и небольшой доли, в очень известной и надежной компании, которая уже длительное время занималась энергетическими проектами по всему миру. Последующие контракты были призваны закрепить тенденцию по расширению присутствия китайских фирм на рынке Соединённого Королевства и укреплению взаимодействия не только с крупными, но также со средними и мелкими с британскими топливно-энергетическими компаниями.

В августе 2009 г. китайский конгломерат Sinochem, занимающийся, помимо прочего, разведкой и добычей энергоресурсов, приобрел за 880 млн долл. 100% акций британской Emerald Energy, специализирующейся на разведке и добыче нефти и газа<sup>3</sup>. Таким образом, китайский бизнес предпринял следующие шаги по расширению присутствия на энергетическом рынке Великобритании и вошел в число партнеров тех компаний, которые ранее вели бизнес с Emerald в других регионах мира.

Еще одним примером двухстороннего сотрудничества в сфере ТЭК является создание в 2011 г. совместного предприятия Petroineos китайской PetroChina, с одной стороны, и британской Ineos — с другой. В рамках сделки компании на паритетных основаниях (50:50) купили два завода по переработке нефти в Шотландии и во Франции. Целью PetroChina было получение прибыли за счет продажи продуктов нефтепереработки в европейском регионе, а также на китайском рынке. Однако вскоре стало понятно, что прибыльность совместного предприятия находится под вопросом, что побудило PetroChina изменить стратегию и отдать приоритет добыче ресурсов, а не их переработке<sup>4</sup>.

Изменение стратегии на территории Великобритании привело к расширению перечня объектов добычи, принадлежащих фирмам КНР. В настоящее время китайской стороне принадлежит два нефтяных терминала в Шотландии. В Северном море действуют семь нефтяных вышек компании Repsol Sinopec Resources UK Limited, миноритарием которой является China Petroleum & Chemical Corporation<sup>5</sup>. Объекты нефтедобычи и

1. China Global Investment Tracker. URL: <http://www.aei.org/china-global-investment-tracker/>.
2. Ibid.
3. Ibid.
4. Song Yen Ling China abandons downstream investments on poor returns. URL: <https://www.spglobal.com/platts/en/market-insights/latest-news/oil/102113-china-abandons-downstream-investments-on-poor-returns>.
5. Tartar A., Rojanasakul M., Diamond J.S. How China Is Buying Its Way Into Europe. URL: <https://www.bloomberg.com/graphics/2018-china-business-in-europe/>.

энергетической инфраструктуры позволяют китайской стороне активно работать на местном топливном рынке и проникать на рынки других стран Европы.

Ориентация китайских компаний на добычу ресурсов, помимо всего прочего, позволяет меньше зависеть от поставщиков энергоресурсов и ориентирует предпринимателей КНР на выстраивание цепочек по переработке топлива на предприятиях, находящихся в других регионах. Так в 2012 г. CNOOC приобрела 43% доли в месторождении Buzzard в Северном море в рамках поглощения канадской Nexen. Последняя владела нефтяными и газовыми месторождениями в Канаде и Мексиканском заливе. Общая сумма сделки составила 15,1 млрд долл. Одновременно Sinopec выплатила 1,5 млрд долл. за 49-процентную долю в британском подразделении канадской компании Talisman Energy. Полученные китайской стороной мощности ежедневно давали 200 тыс. баррелей нефтяного эквивалента, что соответствовало 12% всей нефте- и газодобычи в Великобритании. Вместе с покупкой долей на месторождениях китайские компании получали доступ к технологиям Nexen и Talisman. Более того, имея долю в добыче североморской Brent, они могли влиять на цену нефти других марок<sup>1</sup>. Таким образом, владение ключевыми месторождениями помогает КНР оказывать воздействие на развитие региональной нефтедобычи. При этом поглощение не слишком крупных компаний открывает возможности для продолжения экспансии и дает доступ к технологическим новинкам, что позволяет оценивать китайские инвестиции в сферу ТЭК не только как средство получения быстрой прибыли и доли рынка развитых стран, но и как перспективные вложения в НИОКР. Таким образом, китайские компании обеспечивают определенную долю поставок британского топлива на рынок КНР или других стран, а также переток технологий в пользу национальных предприятий, работающих в сфере ТЭК.

Надо учесть и тот факт, что в некоторых секторах ТЭК у китайских компаний все еще наблюдается технологическое отставание. В этих случаях фирмы КНР приглашают партнеров к участию в совместных проектах, в том числе и на своей территории. Например, в 2012 г. British Petroleum получила возможность проводить разведку в Южно-Китайском море. При этом стороны договорились о том, что в период изыскательских работ доля британской компании в осваиваемом газовом месторождении составит 40%, но сократится до 20% в ходе промышленной эксплуатации. Данный контракт укрепил сотрудничество British Petroleum с китайской CNOOC, став вторым двухсторонним соглашением по освоению энергетических ресурсов Южно-Китайского моря. Первый был заключен в 2010 г. с расчетом на то, что британская сторона получит 41% одного из газовых месторождений. В перспективе речь шла о том, что две компании будут наращивать опыт взаимодействия при разработке топливных месторождений, а в последующем тиражировать его на рынках других стран. Одним из ключевых моментов было то, что к 2010 г. British Petroleum уже вложила в КНР около 5 млрд долл., что позволяло ей не только поддерживать связи с китайскими партнерами, но и иметь возможности для их расширения<sup>2</sup>. В данном случае шла речь о привлечении специалистов British Petroleum к работе на больших глубинах. Это требовало серьезных финансовых вложений, использования сложной техники и особых технологий, которые еще не были доступны компаниям КНР.

1. *Bawden T.* Why China is taking a burning interest in North Sea oil and gas.

URL: <https://www.independent.co.uk/news/business/analysis-and-features/why-china-is-taking-a-burning-interest-in-north-sea-oil-and-gas-8531845.html>.

2. BP gets OK for deepwater gas exploration. URL: [http://www.china.org.cn/business/2012-02/15/content\\_24640409.htm](http://www.china.org.cn/business/2012-02/15/content_24640409.htm).

Важным аспектом двухстороннего сотрудничества в сфере ТЭК являются визиты крупных делегаций, которые позволяют властям КНР и Великобритании продолжать диалог по наиболее важным вопросам мировой повестки и заключать крупные соглашения, среди которых значатся и энергетические сделки. Так в 2014 г. в ходе визита Ли Кэцзяна в Лондон было достигнуто обязательство со стороны British Petroleum на поставку газа в КНР в течение 20 лет, а англо-голландская компания Royal-Dutch Shell подписала соглашение о стратегическом партнерстве с CNOOC, закрепив договоренности о совместных разработках на шельфе Южно-Китайского моря, а также по добыче сланцевого газа в КНР<sup>1</sup>. Приглашая к себе партнеров в лице крупных энергетических фирм, КНР расширяла возможности по добыче трудно-извлекаемых ресурсов, которые находятся в непосредственной близости от внутренних потребителей. Китай привлекает на свой рынок более развитые с технической точки зрения компании с перспективой расширения сотрудничества не только на национальном, но и на зарубежных рынках. Договоренности на самом высоком уровне позволяют формировать еще один канал взаимодействия технической информации в сфере ТЭК и обмена опытом по организации и развитию масштабных топливных проектов.

Визит в Лондон Си Цзиньпина в 2015 г. сопровождался заключением пакета контрактов, среди которых были соглашения в сфере ТЭК. British Petroleum и китайская Nuadian подписали договор о приобретении КНР сжиженного природного газа на сумму в 10 млрд долл., что способствовало диверсификации поставок топлива на китайский рынок. Стороны также договорились об участии китайской CGN в строительстве АЭС в Соммерсете<sup>2</sup>. Было подписано рамочное соглашение между British Petroleum и CNCP о стратегическом сотрудничестве по вопросам разведки и добычи сланцевого газа в бассейне Сычуань. Перспективным являлось формирование совместного предприятия по розничной продаже топлива на территории КНР, торговле нефтью и СПГ на мировых площадках<sup>3</sup>. Фактически шла речь об энергетическом альянсе, опорой которого служат обширные запасы энергетических ресурсов в КНР и за ее пределами, а также сеть предприятий British Petroleum, расположенных в разных регионах мира. Взаимодействие поддерживается наличием у китайской стороны крупных финансовых средств и стремлением расширить сферу своего влияния, получить технологии, которые имеют британские партнеры и выйти на новые рынки топлива.

Масштабное сотрудничество двух компаний нашло отражение и в совместных проектах на территории третьих стран. Так British Petroleum и CNCP еще в 2009 г. подписали соглашение с властями Ирака на разработку месторождения Румейла. По условиям 20-летнего контракта, британской стороне отходит доля в 38%, китайской CNPC — 37%, остальные акции остаются в собственности иракского правительства<sup>4</sup>. Таким образом, последующие договоренности компаний в 2015 г. стали подтверждением долгосрочных намерений о масштабном и разноплановом сотрудничестве на мировом рынке традиционной энергетики.

1. Бадов А. Великобритания и Китай подписали соглашение на \$24 млрд URL: <https://tass.ru/ekonomika/1263018>.
2. Табак М. Визит главы КНР в Британию ознаменовался сделками и обедом в пабе. URL: <https://ria.ru/20151023/1307179826.html>.
3. BP and China National Petroleum Corporation sign BP's first shale gas production sharing contract in China. URL: <https://www.bp.com/en/global/corporate/news-and-insights/press-releases/bp-and-china-national-petroleum-corporation-sign-shale-contract.html>.
4. Ирак подписал с BP и CNPC соглашение на разработку месторождения Румейла. URL: <https://www.kommersant.ru/doc/1268648>.

Еще одним показательным примером сотрудничества в области энергетики является проект АЭС Hinkley Point C (т.е. третьего энергоблока уже действующей станции) в Сомерсете. В 2016 г. после длительного периода подготовки и согласований строительство объекта было одобрено британскими властями. Это совместный франко-китайский проект, общая стоимость которого составляет 18 млрд фунтов стерлингов (при нынешнем курсе в 1,3 доллара за фунт стерлингов стоимость составит 23,4 млрд долл.). Китайская CGN финансирует 33,5% строительство объекта. Участие компании из КНР в британском проекте обусловлено комплексом причин, в том числе возможностью закрепиться в качестве крупного инвестора на британском энергетическом рынке. Французская сторона в лице компании EDF уже сотрудничала с КНР при строительстве АЭС Тайшань, так что работу над Hinkley Point C можно считать продолжением двухстороннего взаимодействия на территории третьей страны, т.е. Соединённого Королевства. Участие в проекте открывает для китайской стороны перспективы по возведению собственными силами энергоблоков АЭС на территории Великобритании в Сайзвеле. Вторым перспективным проектом является Брэдуэлл, где находится выведенная из эксплуатации АЭС с двумя энергоблоками. Британские власти уже заявили о том, что эти площадки являются перспективными для развития атомной энергетики, а китайская сторона станет одним из предполагаемых участников данных проектов<sup>1</sup>. В 2017 г. было объявлено о начале сертификации (процесс продлится пять лет) китайского реактора HPR-1000 для АЭС в Брэдуэлле, который в перспективе позволит CGN усилить влияние на атомную энергетику Великобритании и повысить репутацию не только на британском, но и на мировом рынке<sup>2</sup>.

Для китайских инвесторов привлекательны также проекты в сфере альтернативной энергетики. Они не настолько масштабны, как контракты в сфере нефте- и газодобычи, но позволяют сторонам диверсифицировать пакет договоренностей, касающихся ТЭК. Так в 2015 г. в ходе IV Энергетического диалога между Великобританией и КНР были заключены соглашения о сотрудничестве в сфере ветряной энергетики, энергии приливов и смежных сферах<sup>3</sup>. В целом, в 2014–2018 гг. было заключено около десяти контрактов по развитию альтернативной энергетики на территории Великобритании. При этом проекты со Statkraft, EDF, Repsol Nuevas Energias UK и Dudgeon Holdings являлись инвестиционными проектами КНР в Великобритании на общую сумму в 1,33 млрд долл. За 2015–2017 гг. были заключены соглашения со Swansea Power, Portugal Solara4 Vaqueiros и Reliable Energy Solution, которые предполагали возведение объектов альтернативной энергии на общую сумму 1,32 млрд долл.<sup>4</sup> Таким образом, китайские компании занимают важную нишу в перспективной сфере, тесно связанной с энергетикой будущего. Здесь можно отметить, что фирмы КНР в настоящее время являются не только реципиентами, но становятся уже активными донорами технологий, востребованными на рынке одной из самых развитых стран мира. Активное участие китайских фирм в сфере альтернативной энергетики – важный шаг в условиях постепенного снижения влияния традиционных отраслей ТЭК и переориентации на перспективные направления развития энергетики в тех регионах, где это выгодно с точки зрения экономики и имиджевой составляющей.

1. *Moylan J.* Hinkley Point: What is it and why is it important? URL: <https://www.bbc.com/news/business-36897180>.
2. В Великобритании началась процедура лицензирования нового китайского реактора. URL: <http://www.atomic-energy.ru/news/2017/01/17/71742>.
3. UK and China sign the Clean Energy Partnership. URL: <https://www.gov.uk/government/news/uk-and-china-sign-the-clean-energy-partnership>.
4. China Global Investment Tracker. URL: <http://www.aci.org/china-global-investment-tracker/>.

Интересно отметить, что странам удается реализовать не все двухсторонние проекты в области энергетики. Среди полутора десятков контрактов, которые были обозначены, два так и не были воплощены. Например, в 2016 г. не прошел контракт с китайской Liaoning Fortone на сумму 710 млн долл. Не был реализован в 2017 г. контракт китайской Sinopac на покупку за 1,5 млрд долл. Компании Repsol<sup>1</sup>. В подобных случаях китайским фирмам приходится на некоторое время отступать, перенаправляя финансовые средства на другие рынки или сделки.

В заключение следует отметить, что взаимодействие в сфере ТЭК между КНР и Великобританией носит во многом показательный характер. Одним из примеров сотрудничества служит то, что развитое государство в лице Великобритании осуществляет стране с развивающейся экономикой (т.е. КНР) крупные поставки топливных ресурсов, тогда как более распространенными являются зеркальные экономические связи. По схожему принципу между двумя странами выстраивается и инвестиционное сотрудничество в сфере энергетики — КНР во многих сделках выступает в качестве финансового донора, приобретая пакеты акций фирм в сфере ТЭК, целые компании, отдельные объекты добычи и инфраструктуры, становясь одним из серьезных игроков на внутреннем рынке топлива Соединённого Королевства. При этом китайские средства вкладываются в разные активы британского топливно-энергетического сектора. Подобная инвестиционная стратегия позволяет проводить неспешную, «ползущую» экспансию на данном энергетическом рынке, по возможности избегая негативной реакции со стороны партнеров. Приобретение активов британских фирм помогает компаниям КНР повышать свой технологический уровень и в ряде случаев от заимствования перейти к внедрению технических новинок в Великобритании. В настоящее время это касается альтернативной, а в перспективе — атомной энергетики. Китайско-британский энергетический альянс способствует тому, что компании двух стран активно выстраивают совместную деятельность на внутренних, национальных рынках, и на международной арене, дополняя друг друга при взаимодействии с третьими странами. При этом один из ключевых принципов китайской стороны остается неизменным — диверсификация при закупках топлива, приобретении зарубежных активов и выстраивании иных связей с британскими топливными компаниями.

### Список литературы

1. About The Club. URL: <https://www.the48groupclub.com/about-the-club/>.
  2. *Bawden T.* Why China is taking a burning interest in North Sea oil and gas. URL: <https://www.independent.co.uk/news/business/analysis-and-features/why-china-is-taking-a-burning-interest-in-north-sea-oil-and-gas-8531845.html>.
  3. BP and China National Petroleum Corporation sign BP's first shale gas production sharing contract in China. URL: <https://www.bp.com/en/global/corporate/news-and-insights/press-releases/bp-and-china-national-petroleum-corporation-sign-shale-contract.html>.
  4. BP gets OK for deepwater gas exploration. URL: [http://www.china.org.cn/business/2012-02/15/content\\_24640409.htm](http://www.china.org.cn/business/2012-02/15/content_24640409.htm).
  5. BP: Statistical Review of World Energy 2019. London, 2019.
  6. China Association. URL: <https://aim25.com/cats/19/65.htm>.
  7. China Global Investment Tracker. URL: <http://www.aei.org/china-global-investment-tracker/>
  8. Exploring foreign investment: where does the UK invest, and who invests in the UK? URL: <https://www.ons.gov.uk/economy/nationalaccounts/balanceofpayments/articles/exploringforeigninvestmentwheredoestheukinvestandwhoinvestsintheuk/2018-11-01>.
- 
1. China Global Investment Tracker. URL: <http://www.aei.org/china-global-investment-tracker/>.

9. *Moylan J.* Hinkley Point: What is it and why is it important?  
URL: <https://www.bbc.com/news/business-36897180>.
10. Policy Outcomes of the 10th UK-China Economic and Financial Dialogue.  
URL: [https://assets.publishing.service.gov.uk/government/uploads/system/uploads/attachment\\_data/file/809569/190617\\_FINAL\\_POP\\_v2\\_002\\_.pdf](https://assets.publishing.service.gov.uk/government/uploads/system/uploads/attachment_data/file/809569/190617_FINAL_POP_v2_002_.pdf)
11. *Soldatkin V., Vukmanovic O., Chestney N.* BP to sign \$20 billion LNG supply deal with China's CNOOC. URL: <https://www.reuters.com/article/us-bp-lng-idUSKBN0ES00920140617>.
12. Song Yen Ling China abandons downstream investments on poor returns.  
URL: <https://www.spglobal.com/platts/en/market-insights/latest-news/oil/102113-china-abandons-downstream-investments-on-poor-returns>
13. *Tartar A., Rojanasakul M., Diamond J.S.* How China Is Buying Its Way Into Europe.  
URL: <https://www.bloomberg.com/graphics/2018-china-business-in-europe/>
14. UK and China sign the Clean Energy Partnership. URL: <https://www.gov.uk/government/news/uk-and-china-sign-the-clean-energy-partnership>
15. World Integrated Trade Solution. URL: <https://wits.worldbank.org/Default.aspx?lang=en>.
16. *Бадов А.* Великобритания и Китай подписали соглашение на \$24 млрд  
URL: <https://tass.ru/ekonomika/1263018>.
17. В Великобритании началась процедура лицензирования нового китайского реактора.  
URL: <http://www.atomic-energy.ru/news/2017/01/17/71742>.
18. Ирак подписал с ВР и CNPC соглашение на разработку месторождения Румейла.  
URL: <https://www.kommersant.ru/doc/1268648>.
19. *Табак М.* Визит главы КНР в Британию ознаменовался сделками и обедом в пабе.  
URL: <https://ria.ru/20151023/1307179826.html>.
20. *Томберг И.П.* Формирование энергетической политики КНР в начале XXI века: внутренние ресурсы и мирохозяйственные перспективы. Дисс. на соискание степени докт. эконом. наук. М., 2017.

#### **V. Shishikin. Cooperation between China and Great Britain in the Energy Sector at the Beginning of the XXI Century**

The fuel and energy sector plays an important role in modern international relations. An example of active cooperation in the field of fuel and energy industry of the XXI Century is the dialogue between China and Great Britain, which is based on an extensive system of agreements and joint projects. State authorities are assisting national energy companies in the design of the energy alliance. At the same time the Chinese side, using the accumulated potential, plays an increasingly important role in bilateral relations, acting as a major buyer of energy resources, a donor of modern technologies and a promising investor.

*Keywords: economic cooperation, China, Great Britain, fuel and energy complex, British Petroleum, investments, energy trade.*

# Теория и методология

## Прямые иностранные инвестиции и деятельность транснациональных корпораций КНР

© 2020

*Е.Ю. Сизых, И.В. Цвигун*

На основе изучения индекса транснационализации, существа сделок по слияниям и поглощениям крупнейших китайских компаний, и с учетом особенностей географического распределения прямых инвестиций КНР обосновывается постулат, что действия авангарда корпораций по экспорту прямых инвестиций укладываются в методологические рамки эклектической парадигмы Дж. Даннинга (с учетом включения в нее институционального фактора). В пользу эклектической парадигмы последовательно отвергнуты теория «новорожденных фирм», уппсальская модель транснационализации. В заключительной части работы описано влияние фактора институциональной среды на экспорт прямых инвестиций китайскими компаниями.

*Ключевые слова:* Китай, прямые иностранные инвестиции, транснациональные компании, институциональный фактор, эклектическая парадигма.

**DOI:** 10.31857/S013128120009752-8

Экономические успехи Китая в конце XX — начале XXI века весьма притягательны для анализа мировым сообществом<sup>1</sup>. Наряду с закреплением статуса мировой торговой державы, он добился существенных успехов в сфере экспорта капитала.

По мере его превращения в глобального инвестора, в научном поле все острее обсуждается вопрос теоретического обоснования побуждающих мотивов и инвестиционных стратегий китайских корпораций, выходящих за рубеж. Основной массив существующих в настоящее время теорий прямых иностранных инвестиций (ПИИ) сформировался во второй половине XX века — в эпоху ускоренного развития международного производства и превращения ПИИ в движущую силу развития глобальной экономики. Закономерно, что большинство классических теории ПИИ, создаваемых в то время, использовали в качестве доказательной базы кейсы транснациональных компаний развитых экономик — вплоть до начала третьего тысячелетия именно они обеспечивали при-

---

*Елена Юрьевна Сизых*, старший преподаватель, кафедра русского языка и межкультурной коммуникации Байкальского Государственного университета. E-mail: sizykheu@gmail.com.

*Ирина Всеволодовна Цвигун*, д.э.н., профессор, директор Института мировой экономики и международных отношений Байкальского Государственного университета. E-mail: ZvegunIV@bgu.ru.

1. *Лена Т.П.* Ретроспектива и перспектива развития торгово-таможенных отношений между Россией и Китаем // Известия Иркутской государственной экономической академии. Иркутск — 2018. Т. 28. № 2. С. 284–291.

мерно 90% движения ПИИ<sup>1</sup>. Так, по мере роста активности ТНК развивающихся экономик и Китая стало очевидно, что дальнейшее развитие теоретических концепций и моделей деятельности ТНК должно учитывать специфику данной группы стран не только с позиций особенностей их инвестиционного климата, но и с точки зрения специфической институциональной среды компаний-инвесторов. Цели нашего исследования – комплексный анализ основных существующих теорий ПИИ, оценка их применимости к деятельности корпораций материкового Китая.

В качестве базовых методологических рамок анализа деятельности ТНК материкового Китая авторы выдвигают и последовательно обосновывают гипотезу о возможности использования эклектической парадигмы, как и продолжающей ее концепции инвестиционного пути развития наций.

### **Анализ публикаций по теориям ПИИ**

Ныне существует две основные точки зрения по вопросу теоретического и методологического обоснования деятельности ТНК Китая. В соответствии с первой, ПИИ из КНР являются лишь частным случаем и могут быть объяснены посредством расширенных трактовок классических теорий ПИИ. Здесь следует отметить, что большинство эмпирических исследований поведения китайских ТНК разработаны в рамках дискуссионной, но, тем не менее, научным сообществом принимаемой эклектической парадигмы Дж. Даннинга, и анализируют китайские ПИИ с позиций основных инвестиционных мотивов: расширение доступа к рынкам сбыта, природным ресурсам, технологиям, управленческим навыкам и источникам финансового капитала, доступа к стратегическим активам, диверсификации. Существует, однако, и обратная точка зрения, согласно которой для объяснения стратегии китайских компаний по вывозу ПИИ необходимо создание совершенно новых теоретических рамок и концепций<sup>2</sup>.

Кроме того, все больше авторов отводят значительную роль институциональному фактору в своих объяснительных моделях. Так, отмечается, что ТНК развитых стран оперировали в институционально гомогенной среде, что невозможно сказать об институтах развивающихся стран, к которым все еще принято относить КНР. Искажения на финансовом рынке Китая, возможность заимствований по льготной ставке, семейный характер многих китайских конгломератов, с одной стороны, предоставляют дополнительные возможности для компаний, выходящих за рубеж, с другой — приводят к некоторым непредвиденным результатам и затрудняют теоретический анализ их деятельности.

Таким образом, несмотря на наличие существенной аналитической базы, исследование теоретических основ поведения китайских фирм по-прежнему является дискуссионным, но и перспективным направлением научных исследований.

### **Обзор основных теорий движения ПИИ**

В данной работе в качестве классифицирующего признака, определяющего логику исследования, мы рассматриваем отношение теории ПИИ к конкурентным преимуществам фирмы-инвестора (далее О-преимущества<sup>3</sup>), то есть, принимается ли деятельность

1. *Voss H.* The foreign direct investment behaviour of Chinese firms: does the 'new institutional theory' approach offer explanatory power?: doctoral dissertation. Leeds: University of Leeds, 2007. 268 p.
2. *Child J., Rodrigues S.B.* The Internationalization of Chinese Firms: A Case for Theoretical Extension // *Management and organization review*. Cambridge: Cambridge University Press, 2005. Т. 1. №. 3. P. 381–410; *Mathews J. A.* Dragon multinationals: New players in 21 st century globalization // *Asia Pacific journal of management*. New Delhi: Sage Publications, 2006. Т. 23. №. 1. P. 5–27.
3. *Dunning J. H.* Trade, location of economic activity and the MNE: A search for an eclectic approach // *The international allocation of economic activity*. London: Palgrave Macmillan, 1977. P. 395–418.

ТНК на внутреннем рынке как первичная по отношению к зарубежной, и рассматривает ли фирма-инвестор накопленный за время оперирования на внутреннем рынке опыт в качестве основополагающего фактора при принятии решения инвестировать за рубежом.

Одной из первых, ставящих во главу угла преимущество фирмы, полученное на внутреннем рынке, является теория монополистических преимуществ авторства С. Хаймера и др., согласно которой фирма-инвестор должна обладать неким монополистическим преимуществом перед конкурентами, рента от которого покрывает риски, связанные с фактором неопределенности оперирования за рубежом и соответствующие транзакционные издержки, вызванные несовершенством рынка.

Концепция несовершенства рынка также легла в основу теории интернализации, разработанной П. Бакли и М. Кассоном<sup>1</sup>, согласно которой компания преобразует несовершенство внешнего рынка в промежуточные товары и услуги в рамках своей организационной структуры до тех пор, пока получаемые выгоды не превысят затраты, связанные с риском освоения нового рынка.

Ряд авторов рассматривают процесс движения ПИИ с позиции характеристики их размещения.

Изначально фактором, определяющим локализацию производства (далее L-фактор), считалась величина производственных и транспортных издержек. Дж. Даннинг сделал попытку углубить существующий подход и выделил два аспекта в преимуществах принимающей страны: первый был ориентирован на предложение и базировался на низкой стоимости факторов производства, второй — на спрос, исходя из привлекательности рынков и конкуренции<sup>2</sup>.

По мере углубления процесса глобализации, трансформации экономических систем в странах постсоветского пространства и Восточной Европы в научных работах появлялось все больше вариаций L-факторов (разница валютных курсов, политический риск, культурные различия, политические инициативы наднационального уровня, интеллектуальный капитал, инновационные системы, экологический фактор и т.д.), прямо и косвенно отражающие указанные изменения.

Попытку объединить подходы к изучению ПИИ как с точки зрения страны-донора, так и с позиции страны-реципиента, были предприняты А. Рагманом в начале 1980-х годов. Его концепция<sup>3</sup> базируется на двух опорных точках: преимуществе фирмы (уровень ее технического развития, управленческих ноу-хау, маркетинговых способностей и т.д.), а также преимуществах страны (обилие природных ресурсов, качество рынка труда, институциональные характеристики государственной политики, привлекательность деловой среды).

Однако в полной мере комплексное обобщение существующих концепций удалось сделать Дж. Даннингу в его эклектической парадигме OLI<sup>4</sup>. Объединив существующий теоретический опыт в единую систему, он рассматривает три группы условий, необходимых для реализации ПИИ. Во-первых, O-преимущества, или преимущества владения, выражающиеся в привилегированном доступе к рынкам ввиду владения ресурсами, патентами, торговыми марками, технологиями и знаниями. L-преимущества, или пре-

- 
1. Buckley P. J., Casson M. The future of the multinational enterprise //New York: The McMillan Company, 1976.
  2. Dunning J. H. The determinants of international production //Oxford economic papers. Oxford: Oxford University Press, 1973. Т. 25. №. 3. P. 289–336; Dunning J. H. The determinants of international production //Oxford economic papers. Oxford: Oxford University Press, 1973. Т. 25. №. 3. P. 289–336.
  3. Ibid.
  4. Ibid.. P. 173–190.

имущества локализации, являются ключевыми в процессе выбора страны-реципиента, в которой ТНК будет реализовывать ПИИ.

I-преимущества, или преимущества интернализации, означает, что фирме выгоднее эксплуатировать преимущества владения самостоятельно, чем передавать их в право владения или временного пользования другим фирмам в форме лицензии. Выгоды от интернализации тем выше, чем сильнее степень интеграции фирмы в международное производство.

В русле своей эклектической концепции Дж. Даннинг разработывал концепцию инвестиционного пути развития наций (Investment Development Path)<sup>1</sup>, согласно которой существует устойчивая связь между изменением инвестиционной позиции страны и уровнем ее экономического развития, выражаемом в показателе ВВП на душу населения.

Согласно основным положениям теории, страны проходят пять последовательных этапов развития: первые три стадии Даннинг ассоциирует с развивающимися странами и улучшением их L-преимуществ, 4-ю и 5-ю стадии – с развитыми странами и укреплением O-преимуществ.

Вопрос поэтапного раскрытия O-преимуществ также рассматривается в Упсальской модели транснационализации, или теории ступеней<sup>2</sup>, которая зачастую применяется при объяснении ПИИ из развивающихся стран и утверждает, что фирмы постепенно осваивают международные рынки, начиная со стран, наиболее близких стране-донору ПИИ в контексте культурных особенностей, специфики делового климата и политических условий.

По мере накопления опыта международной деятельности фирмы расширяют сферы и масштабы своего присутствия на зарубежных рынках. Кроме того, по мере увеличения объемов выделяемых ресурсов на международные операции, они постепенно расширяют их от сферы от экспорта к продаже лицензий, открытию филиалов, совместных предприятий и последующей организации производства в зарубежных странах.

Во всех указанных концепциях главенствующим подходом является поступательное увеличение экспорта ПИИ из инвестируемой страны и предположение, что фирма должна обладать некоторым преимуществом, приобретаемым ею в результате деятельности на внутреннем рынке. Такому подходу противопоставляются концепции новых интернациональных фирм, также называемых в литературе «новорожденными фирмами» и «опоздавшими фирмами»<sup>3</sup>. Такие компании используют сравнительные преимущества от своего присутствия во многих странах одновременно. Они также могут начинать свою международную деятельность с физически и культурно близких стран, но ключевой момент теории – постулат: при выборе направления их международных операций компании ориентируются на предоставляемые возможности для бизнеса, а не на эффекты физической и культурной близости.

Интернациональные компании, как правило, имеют небольшие размеры и не занимают лидирующих позиций на домашнем рынке, где они бы могли почерпнуть преимущества владения за счет эффекта экономии на масштабе. Такие компании изначально

1. *Dunning J. H.* Explaining the international direct investment position of countries: towards a dynamic or developmental approach // *International Capital Movements*. London: Palgrave Macmillan, 1982. P. 84–121.
2. *Johanson J., Vahlne J.E.* The internationalization process of the firm—a model of knowledge development and increasing foreign market commitments // *Journal of international business studies*. London: Palgrave Macmillan, 1977. Т. 8. №. 1. P. 23–32; *Johanson J., Wiedersheim - Paul F.* The internationalization of the firm—four swedish cases // *Journal of management studies*. Hoboken: Wiley-Blackwell, 1975. Т. 12. №. 3. P. 305–323.
3. *Oviatt B.M., McDougall P.P.* Toward a theory of international new ventures // *Journal of international business studies*. London: Palgrave Macmillan, 1994. Т. 25. №. 1. P. 45–64.

рождены для международного бизнеса, поскольку у них нет иных возможностей интегрироваться в глобальную экономическую систему и генерировать О-преимущества на достаточно плотных домашнем и международном рынках.

В этом же ключе разработана концепция профессора Дж. Мэтьюса «Сочетание-усилие-познание» (LLL-model, 2006)<sup>1</sup>, который расширяет исследовательскую проблематику с вопроса «Почему компании инвестируют за рубеж?» до вопроса «Как компаниям-новичкам из Юго-Восточной Азии, не обладающим ни одним из преимуществ, описанных в классических теориях, удалось не только проникнуть на международные рынки с весьма высокой плотностью конкуренции, но и постепенно расширить свое присутствие, неуклонно повышая удельный вес заграничных операций?»<sup>2</sup>.

Мэтьюс находит ответ на свой вопрос в особенностях стратегии выхода на международные рынки так называемых опоздавших компаний, отмечая, что такие фирмы не привязаны к домашнему рынку, равно как не осуществляют стратегию поочередного завоевания зарубежных рынков: вектор их деятельности изначально направлен на международные операции. Используя различные формы участия в капитале, создания совместных предприятий и т.д., они стремятся присутствовать на множестве зарубежных рынков одновременно, имея решетчатую организационную структуру и не привязываясь к головной компании.

Таким образом, в нашем аналитическом представлении все многообразие существующих теорий ПИИ можно разделить на две неравновесные группы:

во-первых, классические теории — в той или иной мере связанные (предшествующие или дополняющие) эклектическую парадигму Даннинга;

во-вторых, концепции новых интернациональных фирм, отвергающие поступательное развитие ТНК, как с позиции выбора локализации размещения ПИИ, так и с позиции характера международных операций компаний-инвесторов.

### **Применимость теорий ПИИ к деятельности компаний КНР**

В данной работе мы выдвигаем гипотезу, что большинство фирм КНР функционирует в рамках OLI концепции Дж. Даннинга.

Для доказательства мы исходим из обратного, полагаем, что ее ТНК не могут считаться «Новорожденными» или «Опоздавшими компаниями». В поддержку данной версии проанализируем позиции корпораций КНР в списке ТОП-100 крупнейших ТНК развивающихся стран, публикуемых ЮНКТАД (табл. 1).

Как видно из табл. 1, среди 100 крупнейших ТНК из развивающихся стран и стран с переходной экономикой 25 представляют именно КНР. При этом, несмотря на довольно внушительный объем суммарных зарубежных активов — 679,7 млрд долл. — это всего лишь 18% совокупных активов указанных компаний. Кроме того, средний индекс транснационализации, являющийся интегральным показателем и рассчитываемый на основании трех составляющих (доли зарубежных активов, продаж, и персонала в общей структуре компании) составляет всего лишь 29,3%, что значительно ниже среднего значения по выборке — 51%. Для сравнения, средний индекс транснационализации 100 крупнейших ТНК мира в 2018 г. составил 64,5% (в 2008–63,4%).

- 
1. *Mathews J. A.* Dragon multinationals: New players in 21 st century globalization //Asia Pacific journal of management. New Delhi: Sage Publications, 2006. Т. 23. №. 1. P. 5–27.
  2. Ibid.

Таблица 1.

**Компании КНР из списка 100 крупнейших ТНК развивающихся стран  
и стран с переходной экономикой (2017 г.)**

Рейтинг		Компания	Отрасль	Зарубежные активы, млн долл.	Доля зарубежных активов в общей структуре, %	Индекс транснационализации, %
Иностранные активы	Индекс транснационализации					
3	51	China COSCO Shipping Corp Ltd	транспортировка и хранение	84 419	77,4	50,4
5	79	China National Offshore Oil Corp (CNOOC)	добывающая промышленность	67 282	38,8	26,0
6	96	State Grid Corporation of China	электроэнергетика	60 000	10,3	8,4
7	48	Tencent Holdings Limited	химическая промышленность	56 241	46,3	52,0
8	67	Tencent Holdings Limited*	информационные технологии	51 012	59,8	41,0
9	85	China Minmetals Corp (CMC)	металлургия	42 790	32,6	20,9
15	95	China State Construction Engineering Corp Ltd (CSCEC)	строительство	36 583	15,3	10,5
19	46	Legend Holdings Corporation*	инвестиционный холдинг	27 165	43,9	53,1
26	74	Fosun International Limited*	инвестиционный холдинг	23 882	29,1	37,2
28	99	China National Petroleum Corp (CNPC)	добывающая промышленность	22 447	3,6	3,5
30	62	Sinochem Group	химическая промышленность	20 724	32,3	42,6
32	37	Lenovo Group Ltd*	компьютерное оборудование	19 626	68,9	60,2
35	65	Midea Group Co Ltd*	электрическое оборудование	17 701	46,4	41,3
43	94	Sinopec — China Petrochemical Corporation	нефтепереработка	16 448	4,7	12,3
45	76	Huawei Technologies Co, Ltd*	телекоммуникационное оборудование	15 527	20,0	29,6
49	88	China Three Gorges Corp	электроэнергетика	14 333	13,3	15,6
51	97	Shougang Group	металлургия	14 285	18,6	8,0
53	13	China Molybdenum Co Ltd	добывающая промышленность	13 554	90,2	85,0
54	50	Qingdao Haier Co Ltd*	бытовая техника	13 183	54,6	50,5
58	93	Cofco Corp	пищевая промышленность	11 943	14,4	12,7
61	100	China Mobile Limited	телекоммуникации	11 694	5,0	3,3
67	78	China Electronics Corporation (CEC)	электронные компоненты	10 827	26,8	26,8
69	92	China Communications Construction Company Ltd	строительство	10 658	8,2	12,9
76	91	China General Nuclear Power	электроэнергетика	9 761	10,0	13,3
98	89	Dalian Wanda Group*	строительство	7 530	7,0	14,8

<b>СВОДНЫЕ ДАННЫЕ по 25 компаниям</b>	
Доля государственных компаний	68%
Доля зарубежных активов в структуре общих активов	18%
Доля зарубежных активов в структуре зарубежных активов ТОП-100 ТНК развивающихся стран	32%
Средний индекс транснационализации	29,3%

Примечание: знаком \* отмечены частные компании.

Источник: по материалам<sup>1</sup>.

Таблица 2.

#### Выборочные показатели деятельности китайских ТНК в 2006 и 2017 г.

Показатель	2006 г.	2017 г.
Средний индекс транснационализации 100 крупнейших ТНК мира	63%	64,5%*
Кол-во компаний материкового Китая в списке 100 крупнейших ТНК мира (шт.)	0	6*
Кол-во ТНК материкового Китая в списке 100 крупнейших ТНК развивающихся стран (шт.), в т.ч.:	9	25
- доля государственных компаний	89%	68%
- средний индекс транснационализации	23,9%	29,3%
- суммарный объем зарубежных активов (млн долл.)	53 945	679 715
- доля в структуре зарубежных активов ТОП-100 ТНК из развивающихся стран	9,4%	32%
- доля зарубежных активов в структуре общих активов	13,9%	18%
- доля в общем объеме зарубежных активов КНР	71,9%	37,6%
Накопленные ПИИ из Китая (млн долл.)	75 025	1 809 000
Доля активов государственных компаний в совокупном объеме накопленных ПИИ Китая	81%	49,1%

Примечание: \* по данным за 2018 г.

Источник: составлено автором по данным<sup>2</sup>.

Среди исследуемых 25 компаний наиболее высокий индекс транснационализации имеет China Molybdenum Co Ltd (85%), у 9 компаний показатель варьирует в пределах 30–60%, у 15 компаний не превышает 30%.

Таким образом, учитывая изначально высокую плотность инвестиционных операций (в 2006 г. на 9 крупнейших ТНК Китая приходилось порядка 72% накопленных ПИИ КНР), а также стабильно низкий индекс транснационализации авангарда китайских ТНК, мы не можем принять теорию новых интернациональных компаний как ведущую объяснительную модель поведения китайских ТНК. Напротив, мы видим, что деятельность китайских компаний по экспорту ПИИ за рубеж, в целом, подчиняется основным положениям эклектической парадигмы Дж. Даннинга: по мере экономического развития оные приобретают все больше О-преимуществ, что является результатом роста производительности труда, повышения доступности капитала, ускорения технологического уровня развития, что, в свою очередь, ведет к повышению возможностей инвестирования за рубеж.

1. World investment report //UNCTAD. Geneva, 2018. 252 p.

2. Чжунго дуйвай чжицзетоуцзы тунцзи гунбао: [Статистический доклад о состоянии зарубежных инвестиций Китая]. Пекин, 2018; World investment report //UNCTAD. Geneva, 2018. 252 p.

Кроме того, эклектическая парадигма подразумевает, что страны с более высокими показателями технического развития имеют доступ к более совершенным технологиям, которые они смогут использовать как конкурентные преимущества в процессе интернационализации. В числе особенностей, отличающих китайские ТНК, рядом авторов отмечается относительная нехватка технологических и управленческих ресурсов, что бросает вызов традиционной теории OLI.

Канада (1,59%), Италия (1,36%) и др.<sup>1</sup>



Рис. 1. Количество патентных заявок от резидентов (левая шкала, шт.), удельный вес расходов на НИОКР в ВВП (правая шкала, %) КНР в 2002–2017 гг.

Источник: составлено авторами по их материалам<sup>2</sup>.

Тем не менее, рассматривая положение КНР относительно развивающихся стран, а также в динамике, мы можем сделать вывод о значительном прогрессе Китая в научно-техническом развитии, а также о значительной конвергенции уровня научно-технического развития КНР с развитыми странами по ряду показателей: расходы Китая в настоящее время составляют 15% мировых затрат на науку<sup>3</sup>, за 15 лет количество патентных заявок, выданных резидентам КНР, выросло с 39,8 тыс. в 2002 г. до 1,2 млн в 2017 г. (в 4 раза больше чем США), расходы на НИОКР с 1,06% до 2,13% ВВП в аналогичном периоде (см. рис.1), что превышает показатели таких развитых стран, как Норвегия (2,11%), Великобритания (1,67%).

Значительные успехи КНР в научно-техническом развитии могут быть отчасти объяснены положениями теории инвестиционного развития наций, которая гласит, что за счет спилловер-эффектов, импорт ПИИ в дальнейшем провоцирует развитие научно-технической базы в стране и последующий их экспорт, так как местные компании имеют возможность улучшать свои O-преимущества и использовать их в дальнейшем при инвестировании за рубеж.

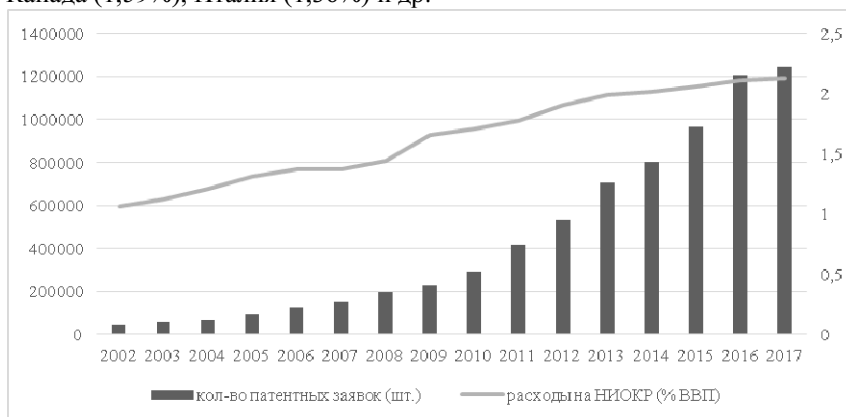
Рассмотрим взаимосвязь чистой инвестиционной позиции КНР и показателя ВВП на душу населения, рассчитанного по паритету покупательной способности (ППС) (рис.2).

1. The global economy (Business and economic data for 200 countries).

URL:<https://ru.theglobaleconomy.com/>

2. Ibid.

3. Метелева Е.Р. Стратегическое управление развитием экономических систем в условиях глобализации / Е.Р. Метелева // Известия Иркутской государственной экономической академии. Иркутск — 2016. Т. 26. № 3. С. 426–433.



Рис. 2. Динамика, соотношение ввоза и вывоза ПИИ (правая шкала, млрд долл.), ВВП на душу населения, рассчитанный по ППС (левая шкала, долл. США) КНР в 2010–2017 гг.

Источник: составлено автором по материалам<sup>1</sup>.

Как видно из рисунка, Китай, действительно, идет по траектории инвестиционного пути развития наций, но с некоторой оговоркой, так как в классической теории Дж. Даннинга на 4 и 5 стадию совершают переход развитые страны в терминах ВВП на душу населения. По данному показателю Китай действительно сделал определенный рывок вперед (что характерно для большинства развивающихся стран). Однако с учетом внушительной численности населения разрыв все еще очевиден: по данным Всемирного банка, в 2018 г. Китай находится на 69-м месте (из 172) с показателем 16 187 долл. США (по ППС) при среднемировом показателе 19 558 долл.

Кроме того, значительную роль играет методология подсчета экспорта прямых иностранных инвестиций, так как официальные данные Министерства коммерции КНР и ежегодный отчет о ПИИ ЮНКТАД разнятся значительно.

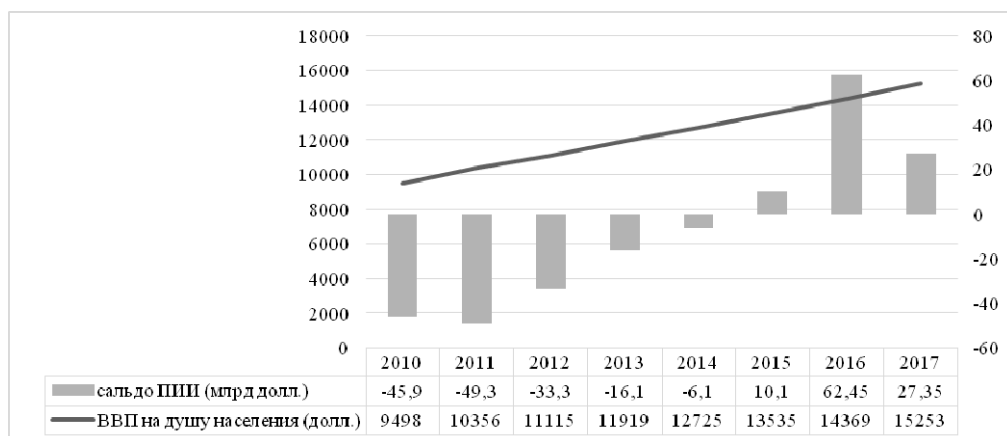
Считается, что ТНК из развивающихся стран в общей массе следуют Уппсальской модели транснационализации, согласно которой, первоначально инвестиции совершаются в страны, географически и культурно близкие стране происхождения ТНК. Однако мы не находим достаточных оснований полагать, что ТНК Китая развиваются в рамках этой модели.

В частности, на рис. 3 видно, что с самого начала реализации политики реформ и открытости основной объем инвестиций из КНР направлялся, главным образом, в развитые страны.

После вступления Китая в ВТО (2001 г.) и реализации его правительством пакета мер, стимулирующих национальные компании инвестировать в зарубежные страны, главными реципиентами его инвестиций стали развивающиеся страны Азии и Латинской Америки.

Тем не менее, основную причину столь стремительного повышения доли Азии в структуре экспорта ПИИ китайских компаний мы видим в высокой степени их офшоризации и, соответственно, в реализации так называемой круговой модели осуществления ПИИ: Гонконг, Каймановы о-ва, Вирджинские о-ва являются как ключевыми реципиентами китайских ПИИ, так и крупнейшими инвесторами в экономику Китая, что позволя-

1. Чжунго дуйвай чжицзетоуцзы тунцзи гунбао: [Статистический доклад о состоянии зарубежных инвестиций Китая]. Пекин, 2018.; The global economy (Business and economic data for 200 countries). URL:<https://ru.theglobaleconomy.com/>.

ет сделать вывод, что китайские ТНК пользуются указанными налоговыми гаванями для реинвестирования на Родину в целях использования льготных условий, предоставляемых иностранным инвесторам в Китае.



Рис. 3. Географическая структура экспорта ПИИ из Китая в 1979–2005 гг.

Источник: по материалам<sup>1</sup>.

Подобная тенденция сохраняется и в настоящее время: согласно официальной статистике, развивающиеся страны являются главными реципиентами ПИИ из Китая, при этом в 2017 г. порядка 63% в структуре накопленных ПИИ приходится на Азию (рис. 4). Тем не менее, при исключении из анализа офшорных зон (Гонконга, Каймановых и Вирджинских островов), на которые приходится, соответственно, 54%, 13,8% и 6,7% от всех накопленных к 2017 г. ПИИ из Китая, географическая структура ПИИ из КНР примет более информативный вид, а именно: наблюдается достаточно паритетный рост инвестирования как в развитые, так и в развивающиеся страны, в том числе далекие от Китая в географическом и в культурном аспектах.

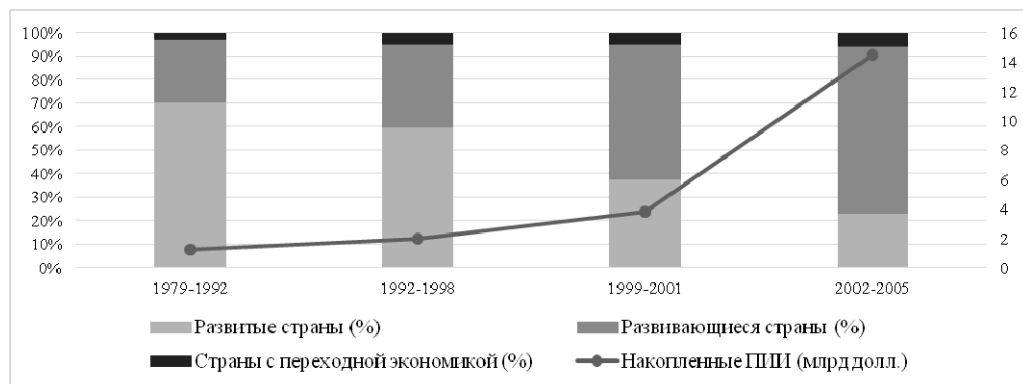

Рис. 4. Географическая структура накопленных ПИИ из Китая (слева), без учета Гонконга, Каймановых, Вирджинских островов (справа) в 2017 г., млрд долл.

Источник: составлено авторами по собственным материалам<sup>1</sup>.

1. Voss H. The foreign direct investment behaviour of Chinese firms: does the 'new institutional theory' approach offer explanatory power?: doctoral dissertation. Leeds: University of Leeds, 2007. 268 p.

Уппсальская теория также отмечает, что в целях минимизации рисков, компании из развивающихся стран изначально предпочитают выступать в роли миноритарных акционеров в совместных предприятиях с местными фирмами. Далее, по мере накопления опыта в осуществлении международных операций увеличивается и доля приобретаемых акций. Анализ структуры сделок по слияниям и поглощениям (рис. 5) показывает, что китайские компании изначально демонстрируют и поддерживают их мажоритарный характер. Кроме того, ряд авторов отмечает агрессивность китайских компаний, выражающуюся в стремлении поглотить миноритарных партнеров после занятия главенствующего положения в альянсе.

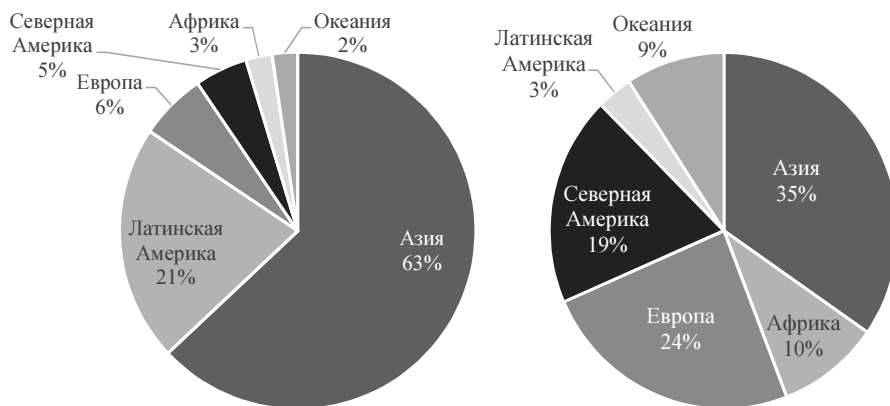
Таким образом, в процессе транснационализации китайские компании используют ресурсы, полученные на внутреннем рынке, тем не менее, их конкурентные преимущества качественно отличаются от классических О-преимуществ эклектической парадигмы. В ответ на публикации, ставящие под сомнение применимость классических теорий ПИИ к деятельности ТНК из развивающихся стран, Даннинг доработал свою концепцию и включил в нее институциональный фактор в формате преимуществ институциональной собственности<sup>2</sup>, которые также могут быть переданы в принимающие страны, наряду с другими конкурентными преимуществами.



Рис. 5. Динамика (правая ось, шт.) и структура (левая ось, %) сделок слияний и поглощений китайскими компаниями в 2018 г.

Источник:<sup>3</sup>

### Институциональный фактор

Базируясь на кейсах ТНК развитых экономик, классические теории ПИИ рассматривали по большей части роль институтов стран-реципиентов, обходя вниманием влияние, оказываемое правительством стран-инвесторов на процесс принятия компанией определенных инвестиционных решений. Деятельность ТНК из развивающихся стран и Китая, в частности, объективно не может анализироваться в таком контексте. К тому же

1. Чжунго дуйвай чжицзетоуцзы тунци гунбао: [Статистический доклад о состоянии зарубежных инвестиций Китая]. Пекин, 2018.
2. Dunning J. H., Lundan S. M. Institutions and the OLI paradigm of the multinational enterprise // Asia Pacific Journal of Management. New Delhi: Sage Publications, 2008. Т. 25. №. 4. P. 573–593.
3. China M&A Market Update: Baird's perspective on economic and MA activity // Robert W. Baird & Co. Wisconsin: 2019. P. 18.

современная конкурентная борьба между странами имеет качественно иные цели по сравнению с межфирменной конкуренцией<sup>1</sup>, что заставляет учитывать институциональный фактор в теоретическом обосновании поведения той или иной фирмы.

Считается, что национальная институциональная среда влияет на принятие индивидуальных решений ТНК из развивающихся стран неоднозначно: домашние институты могут влиять на процесс принятия решений как в положительном ключе, в случае если правительство поощряет выход компаний за рубеж (в том числе и для достижения собственных стратегических целей), так и в отрицательном.

Влияние, оказываемое на экспорт ПИИ правительством, представлено в табл. 3.

Таблица 3.

### Прямое влияние политики правительства на экспорт ПИИ

		Рыночная деформация	
		Рост	Снижение
ПИИ	Рост	завышение стоимости валюты; субсидирование экспорта ПИИ; контроль экспортных операций; контроль цен; политика протекционизма;	Снижение контроля над операциями с капиталом и движением ПИИ;
	Снижение	занижение стоимости валюты; контроль уровня заработной платы; субсидирование экспорта; ограничительный характер процесса утверждения экспорта ПИИ;	приватизация госкомпаний; трансфертное ценообразование по принципу «вытянутой руки»; снижение уровня поддержки правительства.

Источник: по материалам<sup>2</sup>.

Вместе с тем формальные институты нельзя рассматривать в отрыве от системы ценностей и убеждений, их определяющих. Классическая институциональная теория<sup>3</sup> определяет институты как искусственно созданные ограничения, которые регулируют взаимоотношения между индивидуумами, а также формируют своеобразные «правила игры». Коренные интересы и неформальные институты в значительной степени влияют на изменения формальных институтов, имеют свойство передаваться из поколения в поколение, преодолевая пространство и время. В результате, стратегические решения ТНК отражают особенности национальной институциональной среды, то есть демонстрируют «институциональный импринтинг»<sup>4</sup>.

Применительно к китайским ТНК, мы полагаем, что преимущество институциональной собственности является ключевой составляющей О-преимуществ фирмы, и проявляется в следующих аспектах:

1. Балашова М.А. Об эволюции конкуренции на макроуровне экономики и особенностях современной межстрановой конкурентной борьбы //Известия Байкальского государственного университета. Иркутск, 2013. №. 3. С. 76–84.
2. Voss H. The foreign direct investment behaviour of Chinese firms: does the 'new institutional theory' approach offer explanatory power?: doctoral dissertation. Leeds: University of Leeds, 2007. 268 p.
3. North D. C. Institutions //Journal of economic perspectives. Nashville: American Economic Association, 1991. Т. 5. №. 1. P. 97–112; Peng M.W. Institutional transitions and strategic choices //Academy of management review. NY: Academy of Management, 2003. Т. 28. №. 2. P. 275–296.
4. Ibid.

Во-первых, в начале 2000-х годов правительство КНР предпринимает ряд активных шагов по стимулированию выхода китайских компаний за рубеж. На практике данные шаги были реализованы в реформировании существовавшего порядка экспорта ПИИ, с одной стороны, а также предоставлении льготного финансирования, налоговых льгот, информационной поддержки определенному кругу компаний – с другой. Указанные мероприятия не только наделяют компании КНР значительными преимуществами по отношению к их зарубежным конкурентам с позиции величины транзакционных издержек, но вместе с тем и притупляют реакцию отечественных компаний на состояние и динамику классических L-факторов принимающей страны (политическая стабильность, географическая удаленность, институт частной собственности), ввиду того, что фирмы, напрямую или косвенно контролируемые правительством, нивелируют часть рисков за счет дополнительно получаемой финансовой и политической поддержки.

Во-вторых, специфическая институциональная среда КНР, характеризующаяся большим в сравнении с развитыми странами несовершенством рынка, непрозрачной структурой, сильной политической волей и т.д., позволяет китайским компаниям быстрее адаптироваться к условиям принимающей страны, в случае если инвестиции совершаются по направлению Юг-Юг.

В-третьих, при расширении своей деятельности в развитых странах, недостаток китайских компаний в части научно-технического обеспечения и управленческих навыков может быть преобразован в определенное конкурентное преимущество, поскольку китайские компании поступают отлично от того, как принято в конкретной институциональной среде, тем самым дифференцируя себя от конкурентов.

И, наконец, пакет мер, стимулирующих выход национальных компаний за рубеж, а также привилегированные условия для иностранных инвесторов на отечественном рынке провоцирует высокую офшоризацию и круговую модель китайских инвестиций, которая в значительной степени снижает прозрачность реализуемых операций и, в свою очередь, вносит коррективы в существующую институциональную среду.

Этот процесс свидетельствует о двойственном эффекте, оказываемом китайским правительством: с одной стороны, оптимизация распределения ресурсов в условиях смешанной экономики<sup>1</sup>, селективная поддержка китайских корпораций выражается в увеличении объемов зарубежного инвестирования, с другой — неравные условия для компаний-инвесторов внутри страны выражаются в снижении прозрачности инвестиционных схем, росте рыночных деформаций и, как следствие, снижении уровня прогнозируемости направления потоков капитала.

## Выводы

Проанализировав эволюцию и характер поведения крупнейших ТНК Китая, мы последовательно отвергли современные теории новых интернациональных фирм, как и уппсальскую модель транснационализации в качестве объяснительных концепций деятельности китайских компаний по экспорту ПИИ. В свою очередь, мы не нашли достаточных оснований полагать, что деятельность китайских ТНК противоречит основным положениям эклектической парадигмы Дж. Даннинга. В частности, мы полагаем, что по мере совершенствования научно-технической составляющей экономического развития КНР национальные компании получают возможность увеличивать генерацию О-преимуществ, и используют их при инвестировании за рубеж. Тем не менее, разработанная на базе кейсов ТНК развитых стран, эклектическая парадигма требует более детального анализа и учета институционального фактора как одного из основополагающих не толь-

---

1. Шалак А.В. Китайская мечта через концепцию «мягкой силы» // Известия Иркутской государственной экономической академии. Иркутск — 2015. Т. 25. № 3. С. 564–568.

ко в контексте совершенствования L-преимуществ (и, как следствие, определения локализации экспорта ПИИ), но и при анализе O-преимуществ компаний-инвесторов.

Особенности национальной институциональной среды оказывают серьезное влияние на количественные и качественные характеристики вывозимых из Китая ПИИ. Исторически государство посредством взаимосвязанных административных, политических и финансовых институтов оказывает значительное влияние на деятельность ТНК, подчиняя ее более высоким целям социально-экономического развития страны. Однако реформирование существующих институтов не всегда дает прогнозируемый результат. К примеру, стабильно высокая доля офшоризации ПИИ и, как следствие, круговая модель осуществления ПИИ «Китай — Гонконг (Вирджинские о-ва, Каймановы о-ва) — Китай», стала результатом политики правительства КНР, повлекшей привилегированное положение как зарубежных компаний, осуществляющих ПИИ в Китае, так и китайских компаний, реализующих инвестиционные проекты за рубежом.

Тем не менее, специфика национальной институциональной среды позволяет китайским компаниям генерировать дополнительные конкурентные преимущества, связанные с предоставляемыми финансовыми и административными ресурсами, а стремительно растущий внутренний рынок обеспечивает достаточной ликвидностью для выхода на внешние рынки. Указанные особенности покрывают политические, коммерческие и финансовые риски экспорта ПИИ, тем самым частично сокращая транзакционные издержки, связанные с институциональными различиями и физической дистанцией со страной-реципиентом, что необходимо учитывать в процессе анализа экспорта ПИИ из Китая и построении соответствующих эмпирических моделей.

### Список литературы

1. *Buckley P.J., Casson M.* The future of the multinational enterprise // New York: The McMillan Company, 1976.
2. *Child J., Rodrigues S.B.* The Internationalization of Chinese Firms: A Case for Theoretical Extension? // Management and organization review. Cambridge: Cambridge University Press, 2005. Т. 1. №. 3.
3. China M&A Market Update: Baird's perspective on economic and MA activity // Robert W. Baird & Co. Wisconsin: 2019.
4. *Dunning J. H.* Explaining the international direct investment position of countries: towards a dynamic or developmental approach // International Capital Movements. London: Palgrave Macmillan, 1982.
5. *Dunning J. H.* The eclectic (OLI) paradigm of international production: past, present and future // International journal of the economics of business. Oxford: Carfax Publishing Ltd., 2001. Т. 8. №. 2.
6. *Dunning J. H.* The eclectic paradigm of international production: some empirical tests // Journal of International Business Studies. London: Palgrave Macmillan, 1988. Т. 19. №. 1.
7. *Dunning J. H.* Trade, location of economic activity and the MNE: A search for an eclectic approach // The international allocation of economic activity. London: Palgrave Macmillan, 1977.
8. *Dunning J. H., Lundan S. M.* Institutions and the OLI paradigm of the multinational enterprise // Asia Pacific Journal of Management. New Delhi: Sage Publications, 2008. Т. 25. №. 4.
9. *Johanson J., Vahlne J.E.* The internationalization process of the firm—a model of knowledge development and increasing foreign market commitments // Journal of international business studies. London: Palgrave Macmillan, 1977. Т. 8. №. 1.
10. *Johanson J., Wiedersheim - Paul F.* The internationalization of the firm—four swedish cases // Journal of management studies. Hoboken: Wiley-Blackwel, 1975. Т. 12. №. 3.
11. *Mathews J. A.* Dragon multinationals: New players in 21 st century globalization // Asia Pacific journal of management. New Delhi: Sage Publications, 2006. Т. 23. №. 1.
12. *North D. C.* Institutions // Journal of economic perspectives. Nashville: American Economic Association, 1991. Т. 5. №. 1.
13. *Oviatt B.M., McDougall P.P.* Toward a theory of international new ventures // Journal of international business studies. London: Palgrave Macmillan, 1994. Т. 25. №. 1.

14. Peng M.W. Institutional transitions and strategic choices // *Academy of management review*. NY: Academy of Management, 2003. Т. 28. № 2.
15. The global economy (Business and economic data for 200 countries). URL: <https://ru.theglobaleconomy.com/>.
16. Voss H. The foreign direct investment behaviour of Chinese firms: does the new institutional theory approach offer explanatory power?: doctoral dissertation. Leeds: University of Leeds, 2007.
17. World investment report // UNCTAD. Geneva, 2018.
18. Балашова М.А. Об эволюции конкуренции на макроуровне экономики и особенностях современной межстрановой конкурентной борьбы // *Известия Байкальского государственного университета*. Иркутск, 2013. № 3.
19. Лена Т.П. Ретроспектива и перспектива развития торгово-таможенных отношений между Россией и Китаем // *Известия Иркутской государственной экономической академии*. Иркутск — 2018. Т. 28. № 2.
20. Метелева Е.Р. Стратегическое управление развитием экономических систем в условиях глобализации /Е.Р. Метелева // *Известия Иркутской государственной экономической академии*. Иркутск — 2016. Т. 26. № 3.
21. Чжунго дуйвай чжицзетоуцзы тунцзи гунбао: (Статистический доклад о состоянии зарубежных инвестиций Китая). Пекин, 2018.
22. Шалак А.В. Китайская мечта через концепцию «мягкой силы» // *Известия Иркутской государственной экономической академии*. Иркутск — 2015. Т. 25. № 3.

#### **E. Szykh, I. Zvegун. Foreign Direct Investment and Activities of Transnational Corporations of the PRC**

Based on the analysis of the transnationality index, the nature of mergers and acquisitions of the largest Chinese companies, as well as the dynamics and geographical distribution of their outward direct investments, the paper concludes, that in case of taking into account some specific factors of institutional environment, J. Dunning's eclectic paradigm can be used as basic theoretical framework for the analysis of foreign investment activities of the largest Chinese corporations. In favor of an eclectic paradigm, the theory of “newborn firms,” the Uppsala internationalization model has been consistently rejected. In the final part the paper describes the possible influence of the institutional environment on the export of foreign direct investments by Chinese companies.

*Keywords: China, foreign direct investments, outward investments, multinational companies, eclectic paradigm, institutional environment, institutional factor.*

## Концепция «устойчивого авторитаризма» в эпоху Си Цзиньпина

© 2020

*В.А. Скосырев*

Статья посвящена рассмотрению работ ряда западных китаеведов о КНР в эпоху Си Цзиньпина. В западном медийном и научном пространстве собран большой объем фактологического материала о современной КНР, в том числе о Китае в «эпоху Си Цзиньпина». Однако при этом западная академическая наука не создала исследовательской парадигмы, которая комплексно объясняла бы систему китайского социализма. Магистральная концепция «устойчивого авторитаризма», по мнению автора статьи, несет в себе определенные противоречия.

*Ключевые слова:* КНР, Си Цзиньпин, западное китаеведение, устойчивый авторитаризм.

**DOI:** 10.31857/S013128120009893-3

В 2003 г. Э. Натан опубликовал в *Journal of Democracy* статью «Устойчивый авторитаризм»<sup>1</sup>. В ней объяснялось, почему после событий июня 1989 г. КНР не подверглась так называемой третьей волне демократизации или, другими словами, не ушла в историю вслед за СССР и странами социалистического лагеря. По мнению автора, это связано, во-первых, с нормализацией процесса передачи власти от одного поколения китайских руководителей к другому. Во-вторых, с появлением новых руководящих элит, отобранных большей за свои заслуги, нежели в процессе фракционной борьбы. В-третьих, с более четким разграничением сфер ответственности органов власти. В-четвертых, с поддержкой населением политики КПК, что во многом было связано с высокими темпами экономического роста.

Парадигма «институционализации» достаточно быстро стала господствующей в китаеведении на Западе. Данная научная концепция является производной от ключевой для западной политологии идеи о том, что демократическая форма устройства – наиболее устойчивая и эффективная политическая система, своего рода «конечный пункт истории». Этот тезис подкрепляется негативным историческим опытом стран социалистического лагеря. Перед китаистами, сделавшими это положение отправной точкой своего исследования, встал вопрос о том, почему недемократический Китай с так называемой ленинской системой однопартийного устройства не только остается устойчивым, но и демонстрирует впечатляющие успехи, в особенности в экономической сфере.

---

*Скосырев Владимир Алексеевич*, аспирант ИСАА при МГУ им. М.В. Ломоносова.  
Email: mr.Skosyrev@gmail.com.

1. *Nathan, A. J. Authoritarian Resilience // Journal of Democracy. 14(1). 2003. С. 6—17.*

Характерна работа Д. Шамбо «Коммунистическая партия Китая: атрофия и адаптация»<sup>1</sup>. В ней утверждалось, что партийно-государственные институты КНР переживают процесс одновременной атрофии и адаптации. На момент выхода книги (2008) автор делал вывод об успешном в целом приспособлении КПК к меняющимся условиям.

Д. Шамбо утверждал, что реформаторы в КПК извлекли уроки из распада СССР и начали реализовывать умеренные политические реформы. Эти преобразования были направлены на реорганизацию партии. Так, на 4-м пленуме ЦК КПК 16-го созыва в сентябре 2004 г. было принято «Решение о некоторых важных вопросах усиления возможностей управления партией» (关于加强党的执政能力建设的若干重大问题的决定). Составители документа предложили делать упор на экономическое, материальное и общественное развитие; адаптировать идеологию к меняющимся условиям; вести борьбу с коррупцией и усиливать партийную дисциплину; осуществлять ротацию кадров; продвигать внутрипартийную демократию; реформировать партийные органы на местном уровне; обеспечить набор компетентных кадров и членов партии; противостоять попыткам Запада навязать Китаю «мирную эволюцию»; осуществлять открытую внешнюю политику. По мнению Шамбо, эти внутренние реформы позволили КПК избежать краха<sup>2</sup>. Многие другие западные китаеведы придерживались аналогичных взглядов.

Начало правления Си Цзиньпина внесло в концепцию «институционализации» и «устойчивого авторитаризма» свои коррективы. В свет вышло несколько научных монографий, в которых делалась попытка переосмысления отдельных аспектов господствующей парадигмы. Политика Си Цзиньпина разделила исследователей, работающих в рамках описанной концепции, на два лагеря. Граница, отделяющая одних от других, весьма условна, но она позволяет классифицировать работы, о которых пойдет речь ниже.

Первая группа исследователей склонна рассматривать политику Си Цзиньпина как отход от курса на «институционализацию». Новый труд упомянутого выше Д. Шамбо является наиболее характерный пример такого подхода. В работе 2016 г. «Будущее Китая»<sup>3</sup> автор утверждает: «Без возвращения на путь политических реформ со значительной либерализацией и ослаблением (loosening) многих аспектов взаимоотношений между партийным государством и обществом, экономические реформы и общественный прогресс будут несущественными». Усиление политического контроля ускоряет упадок Компартии.

Как утверждает американский китаевед, поворот к консервативной линии наметился в 2008 г. Во-первых, в отставку ушел политический союзник Цзян Цзэминя Цзэн Цинхун. Он был главным идейным вдохновителем умеренных политических реформ. После его ухода лишь премьер Вэнь Цзябао выступал за большую открытость и политические реформы. Во-вторых, на 2008–2009 гг. приходится волнения в Тибете и Синьцзяне, которые насторожили китайское руководство. В-третьих, бюрократия, представленная пропагандистским аппаратом, органами госбезопасности, госпредприятиями и вооруженными силами, была заинтересована в усилении контроля над обществом. Наконец, мировой финансовый кризис привел китайских лидеров к мысли о превосходстве китайской модели развития над «вашингтонским консенсусом»<sup>4</sup>. Консервативная линия окончательно утвердилась после прихода Си Цзиньпина к власти по итогам XVIII съезда

1. *Shambaugh D. China's Communist Party. Atrophy and Adaptation // University of California Press, 2008.*

2. *Ibid.*

3. *Ibid.*

4. *Ibid.*

КПК в 2012 г. Нынешний китайский лидер взял курс на расширение роли рынка в экономике и усиление репрессивных мер в политической сфере.

Для современной КНР Д. Шамбо выделяет четыре возможных пути развития.

Первый сценарий развития — новый тоталитаризм. Он предполагает приход к власти жестких консерваторов, усиление репрессивной составляющей режима и закрытие Китая для внешнего мира. Американский китаист не считает такое развитие событий вероятным. Во-первых, в Китае развит частный сектор, который глубоко интегрирован с внешним миром. Во—вторых, население Китая привыкло к относительным свободам эпохи реформ и будет противиться установлению неототалитарного строя. В-третьих, консерваторам придется преодолевать сопротивление внутри партии и со стороны части военных.

Второй сценарий развития — жесткий авторитаризм. По мнению Шамбо, в эпоху Си Цзиньпина Китай встал именно на этот путь. Успехи от дальнейших реформ будут ограниченными. Китай не станет вполне развитой современной экономикой. Стагнация в экономической сфере приведет к обострению общественных противоречий. Компартию ждет политический упадок.

Третий сценарий развития — мягкий авторитаризм. Он подразумевает ослабление партийно-государственного контроля над различными сферами жизни общества и политической системы. Д. Шамбо считает, что Китай шел по этой траектории развития с 1998 по 2008 г. В случае возвращения к «мягкому авторитаризму» возможны качественные изменения в экономической сфере и частичное достижение амбициозных реформаторских целей.

Наконец, автор отмечает, что Китай мог бы стать полудемократической системой. Этот сценарий развития предполагает существование нескольких политических партий, регулярных выборов, парламента, независимых от исполнительной власти судов, открытых СМИ, правления закона, гражданского общества, рыночной экономики, защиты прав человека и отсутствие коррупции<sup>1</sup>.

К группе авторов, критически настроенных к политическому курсу Си Цзиньпина, следует отнести исследователя из Гонконга Вилли Во-лап Лама (Willy Wo-lap Lam). В работе «Китайская политика в эпоху Си Цзиньпина: возрождение, реформа или упадок»<sup>2</sup> тот утверждает, что нынешний китайский лидер отрекся от принципов Дэн Сяопина как во внутренней (коллективное руководство, умеренные изменения в политической сфере), так и во внешней (держаться в тени и ждать своего часа 韬光养晦) политике. Если предшествующие руководители, следуя заветам Дэн Сяопина, делали упор на экономическом развитии, то Си Цзиньпин уделяет равное внимание идеологической работе и упорядочению стиля (整风). В этом Вилли Лам видит отголосок маоистской эпохи.

Гонконгский исследователь считает, что в отличие от своих предшественников, Си Цзиньпин не просто не хочет, но и не может провести успешные экономические и политические реформы: «Если рассматривать приход Си Цзиньпина к власти, то нельзя не отметить, что, по сравнению с предшествующими руководителями после «культурной революции» — Дэн Сяопином, Ху Яобаном, Чжао Цзяном, Цзян Цзэминем и

1. *Shambaugh D. China's Future*. Cambridge: Polity Press, 2016.

2. *Lam Willy Wo-Lap. Chinese politics in the era of Xi Jinping: renaissance, reform, or retrogression?* NY: Routledge, 2015.

Ху Цзиньтао — подготовка и опыт Си Цзиньпина выглядят недостаточными и не впечатляющими»<sup>1</sup>.

Лам утверждает, что от нынешнего китайского лидера не следует ожидать успешных реформ. Китайское руководство при Си Цзиньпине больше заинтересовано в поддержании статус-кво: «До сих пор нововведения Си Цзиньпина в управлении заключались в доведении до ума таких структур, как Руководящая группа по всестороннему углублению реформ, Совет национальной безопасности, Руководящая группа по информатизации и интернет-безопасности. Все они усилили власть Си Цзиньпина, создав при этом новые слои бюрократии в уже громоздкой партийно-государственной системе»<sup>2</sup>.

Вторая группа китаеведов не спешит делать выводы о том, что политика Си Цзиньпина знаменует собой конец «устойчивого авторитаризма». Например, Ли Чэн в своей книге «Китайская политика в эпоху Си Цзиньпина: переоценка коллективного руководства»<sup>3</sup> критикует точку зрения, в соответствии с которой нынешний китайский лидер стал диктатором, похожим на Мао Цзэдуна. Автор не соглашается и с тезисом о том, что власть Си Цзиньпина неустойчива, потому что он нажил себе врагов и не может продвигать свои инициативы из-за сопротивления бюрократического аппарата. По мнению автора, истина где-то посередине: Си Цзиньпин действительно проявил себя как сильный лидер, но недостаточно сильный для того, чтобы отвергнуть нормы коллективного руководства. Концентрация власти в его руках — коллективное решение, призванное обеспечить благополучное продолжение реформ в непростой для Китая период.

Ли Чэн специализируется на анализе расклада сил в китайском руководстве. Он утверждает, что в современном Китае сложились две основные политические группировки. Так называемая шанхайская группировка (она же — клан «Цзяна-Си») помимо руководителей, которых некогда приблизил к себе Цзян Цзэминь, включает в себя «принцев» (родственников прежних лидеров КНР) и людей, которых начал приближать к себе Си Цзиньпин. Вторая коалиция — фракция «комсомольцев», которая состоит из руководителей, приближенных к Ху Цзиньтао и Ли Кэцяну. «Комсомольцы» достигли пика своего влияния, когда Ху Цзиньтао находился на посту генсека. На XVIII съезде ЦК КПК победу одержала фракция «Цзяна-Си», заняв шесть из семи мест в Постоянном комитете Политбюро. Остальные места в Политбюро были разделены примерно поровну между «шанхайцами» и «комсомольцами».

Ли Чэн выделял три возможных сценария изменения руководящего состава Политбюро ЦК КПК после XIX съезда. Первый вариант сводился к возвращению системы преимущественно единоличного управления страной, существовавшей при Мао Цзэдуне и Дэн Сяопине. Второй сценарий подразумевал компромисс между двумя группировками, при котором должна была произойти ротация элит, и «комсомольцы» расставили бы своих людей в Политбюро. Третья возможность предполагала дальнейшее расширение коллективного руководства с возможным введением выборов на должности в Политбюро.

Анализируя прогноз Ли Чэна с позиций сегодняшнего дня, мы можем заключить, что Си Цзиньпин частично пошел на компромисс. В Постоянный комитет Политбюро вошли Ли Кэцян и Ван Ян, которых Ли Чэн относит к фракции «комсомольцев».

1. *Lam Willy Wo-Lap*. Chinese politics in the era of Xi Jinping: renaissance, reform, or retrogression? NY: Routledge, 2015. P. 64.

2. *Ibid.* P. 128.

3. *Li Cheng*. Chinese Politics in the Xi Jinping Era: reassessing collective leadership. Washington D.C.: Brookings Institution Press, 2016.

Кроме них в ПК попали протеже Цзян Цзэминя Ван Хунин и Хань Чжэн, а также два ставленника Си Цзиньпина Чжао Лэцзи и Ли Чжаньшу.

Действия Си Цзиньпина пока что не позволяют нам однозначно опровергнуть концепцию коллективного руководства, в русле которой Ли Чэн проводит свой анализ. Однако нельзя не отметить слабые аспекты данной парадигмы. Во-первых, разделение китайского руководства на два основных лагеря представляется весьма условным. Во-вторых, такие факторы, как появление статуса «ядра» ЦК КПК, отмена сроков пребывания на посту Председателя КНР и отсутствие в сегодняшнем ПК ПБ претендентов на роль преемника Си Цзиньпина, могут быть легко интерпретированы как отход от принципов коллективного руководства.

Монография Б. Диксона «Дилемма диктатора: стратегия выживания Коммунистической партии Китая»<sup>1</sup> также написана в русле парадигмы «устойчивого авторитаризма». В этой работе автор утверждает, что такие авторитарные партии, как КПК, ставят перед собой две основные задачи.

Во-первых, они стремятся удержать власть путем уничтожения внутренних и внешних угроз для режима. Так, антикоррупционная кампания призвана ликвидировать угрозы первого типа. Угрозы второго типа устраняются путем подавления протестов, усиления цензуры и контроля над отдельными индивидами и группами.

Во-вторых, КПК обеспечивает свою легитимность за счет достижения так называемых целей развития. В постаоистский период партия расширила возможности участия в политическом процессе и разрешила создавать отдельные организации гражданского общества. Важную роль имеет предоставление китайскому населению общественных благ, в особенности доступа к образованию и здравоохранению.

Б. Диксон обращает внимание на экономическое развитие как на фактор поддержания легитимности партии. По мнению исследователя, решающее значение имеют не столько темпы роста, выраженные в показателях ВВП и ВНП, сколько увеличение благосостояния отдельных семей и граждан. Иными словами, чем больше китайцев считают, что их доходы растут, тем больше они склонны поддерживать существующий политический строй. Кроме того, автор отмечает, что КПК активно использует национализм и возрождающиеся конфуцианские ценности для поддержания собственной легитимности.

Вместе с тем Б. Диксон утверждает, что Си Цзиньпин в большей степени полагается на кнут, нежели на пряник. Большой упор на мерах принуждения может поставить под угрозу ту поддержку режима, которую наследовал нынешний китайский лидер.

В сентябре 2018 г. в *Journal of Contemporary China* появилась статья «К вопросу об авторитарной устойчивости»<sup>2</sup>. В ней американский китаевед Джозеф Фьюсмит подверг критике парадигму «устойчивого авторитаризма». Изложим основные тезисы автора.

После «культурной революции» китайские реформаторы сходились во мнении о том, что необходимо избегать чрезмерной концентрации власти в руках одного человека. В 1980-е годы китайское руководство пыталось инициировать процесс отделения партии от государства. Кульминацией этих усилий стал XIII съезд ЦК КПК 1987 г., в ходе которого генсек партии Чжао Цзыян предложил провести разграничение между партийными

1. *Dickson Bruce J. The Dictator's Dilemma: The Chinese Communist Party's Strategy for Survival.* NY: Oxford University Press, 2016.

2. *Fewsmith J., Nathan Andrew J. Authoritarian Resilience Revisited//Journal of Contemporary China.* 23 Sep. 2018.

кадрами и госслужащими. Эти идеи были отложены в долгий ящик после событий 1989 г. на площади Тяньаньмэнь и окончательно отвергнуты при Си Цзиньпине<sup>1</sup>.

Тем не менее, определенный прогресс в институционализации политических процессов был достигнут. Съезды ЦК КПК проводились каждые пять лет, несмотря на противоречия внутри партии. По сравнению с эпохой «культурной революции», карьеры кадровых работников стали значительно более предсказуемыми. Однако, как отмечает Фьюсмит, в Китае так и не было создано бюрократии «веберовского типа», в основу которой положены законодательные нормы и правила, ограничивающие рамки политической борьбы. «К сожалению, китайские элиты никогда не правили путем согласования мнений, передача власти никогда не была нормализована, не прекращалась борьба за власть и господство. Точнее говоря, бюрократия «веберовского типа» не пришла на смену мобилизационной системы, которую КПК развила за годы революции...»<sup>2</sup>.

Мобилизационный характер власти КПК проявляется в том, что продвижение кадров зависит от их способности выполнять возложенные на них задачи и демонстрировать свою лояльность, а не от абстрактных критериев. «Именно ориентированность на выполнение задач позволяет нам определять партию как мобилизационную. Мобилизационная партия не может полагаться на абстрактные правила — рационально-правовой авторитет — ей необходимо централизованное руководство»<sup>3</sup>.

Передача власти от одного поколения китайских руководителей к другому создала видимость решения проблемы преемственности. Однако в данном случае следует говорить не об институционализации, а о политической воле Дэн Сяопина. После событий 1989 г. он принял решение о том, что Цзян Цзэминь будет пребывать у власти два срока. Также архитектор китайских реформ определил, что наследником Цзян Цзэминя будет Ху Цзиньтао.

Цзян Цзэминь начал укреплять свою власть во время своего второго срока, однако он не стал достаточно сильным лидером для того, чтобы идти наперекор воле Дэн Сяопина. Ху Цзиньтао сменил Цзян Цзэминя на посту генсека, но не сумел консолидировать свои позиции и выйти из орбиты влияния своего предшественника<sup>4</sup>.

«Парадоксальным образом, стабильность системы была обусловлена не институционализацией, а консолидацией власти на вершине системы сначала Дэн Сяопином, затем Цзян Цзэмином и сейчас Си Цзиньпином... Только такая концентрация власти совместима с мобилизационной системой, сохранившейся после революции. Авторитарное правление действительно оказалось гибким в Китае вследствие возрождения иерархичной мобилизационной модели, а не из-за институционализации и правления путем согласования мнений»<sup>5</sup>.

В своем ответе Фьюсмицу родоначальник концепции «устойчивого авторитаризма» Э. Натан утверждает, что до сих пор Си Цзиньпин консолидировал власть в своих руках в рамках существующих институтов. Так, нынешний генсек использовал Центральную комиссию по проверке дисциплины (ЦКПД) для борьбы как со своими политическими соперниками, так и с коррумпированными чиновниками. Для укрепления позиций в военных кругах Си Цзиньпин использовал свои полномочия председа-

1. *Fewsmith J., Nathan Andrew J. Authoritarian Resilience Revisited//Journal of Contemporary China. 23 Sep. 2018. P. 2.*

2. *Ibid. Pp. 3–4.*

3. *Ibid. P. 4.*

4. *Ibid. Pp. 5–9.*

5. *Ibid. P. 9.*

ля Центрального военного совета (ЦВС). После XIX съезда, проходившего в октябре 2017 г., Си Цзиньпин способствовал продвижению в Политбюро своих политических союзников, но никто из них своим пребыванием в этом органе власти не нарушает возрастных ограничений<sup>1</sup>.

Кроме того, при Си Цзиньпине появились новые партийно-государственные органы. Весной 2018 г. было создано семь новых министерств. Многие органы Госсовета КНР были реформатированы. Как отмечает Э. Натан, «эти реформы направлены на то, чтобы сделать партийно-государственный аппарат более ответственным и подотчетным партии, т.е. руководству Си Цзиньпина. Они нацелены на то, чтобы сделать более эффективной систему, которую Фьюсмит справедливо называет “мобилизационной партией” или “ориентированную на выполнение задач”... Это не означает того, что реформы ведут к деинституционализации или хаотизации. Они создают порядок очень жесткого типа»<sup>2</sup>.

Натан соглашается с Фьюсмитом относительно того, что «коллективное руководство» представляло собой «неудовлетворительное состояние неопределенности власти, которое существовало в силу того, что Дэн Сяопин, Цзян Цзэминь и Ху Цзиньтао сталкивались с другими сильными руководителями (как находящимися у власти, так и ушедшими в отставку), которые не давали им осуществлять свои властные полномочия в полном объеме»<sup>3</sup>.

Как утверждает Натан, в своей статье 2003 г. он не предсказывал того, что система никогда не потерпит крах, а пытался понять, почему этого до сих пор не произошло. Устойчивы ли те институты, которые выстраивает Си Цзиньпин? Исследователь не видит признаков неотвратимой опасности для китайского социализма, но соглашается с Фьюсмитом, что институты, которые выстраивает Си Цзиньпин, несут в себе определенные риски.

На наш взгляд, анализ работ, написанных в русле концепции «устойчивого авторитаризма», позволяет выделить определенные противоречия данной парадигмы. Так, исследователи не смогли ответить на вопрос о том, почему система китайского социализма до сих пор не потерпела крах. Д. Шамбо объясняет это внутренними реформами КПК, ведущими Китай в направлении так называемого мягкого авторитаризма. Принятие курса «жесткого авторитаризма» при Си Цзиньпине в этом контексте следует интерпретировать как отход от мер, способствовавших адаптации КПК и замедлявших атрофию партийно-государственных институтов ленинского типа. В последних работах Д. Шамбо дает алармистские прогнозы развития КНР. С другой стороны, Э. Натан, защищая концепцию «институционализации», утверждает, что Си Цзиньпин использовал институты для концентрации собственной власти.

Таким образом, непонятно, имеем ли мы в настоящее время дело с отходом от институционализации и упадком КПК (по Д. Шамбо)? Либо же Си Цзиньпин осуществляет институционализацию, создающую «порядок очень жесткого типа», которая может и несет определенные риски для КПК, но совсем не обязательно ведет к ее упадку (по Э. Натану)?

При этом, Натан вынужден признать, что «коллективное руководство» действительно следует рассматривать как политический «паралич» в период правления Цзян Цзэминя и Ху Цзиньтао, когда руководители страны не могли сконцентрировать в своих

- 
1. *Fewsmith J., Nathan Andrew J. Authoritarian Resilience Revisited//Journal of Contemporary China.* 23 Sep. 2018. Pp. 10–11.
  2. *Ibid.* P. 12.
  3. *Ibid.* Pp. 12–13.

руках достаточно власти для того, чтобы выйти из орбиты влияния других политических группировок. А между тем, «коллективное руководство» до недавнего времени было одним из ключевых аргументов в поддержку идеи «устойчивого авторитаризма». Чэн Ли делает попытку сохранить концепцию «коллективного руководства», однако сделать это можно с большой натяжкой (что, впрочем, нисколько не умаляет проводимого этим исследователем качественного анализа расстановки сил в китайском руководстве).

Вероятно, парадигма «устойчивого авторитаризма» породила противоречия, потому что она призвана ответить на неправильно поставленный вопрос. **Проблема того, почему система китайского социализма до сих пор не разрушилась, требует тщательного изучения только в том случае, если мы принимаем на веру тезис о том, что крах социалистических систем закономерен. Однако крах СССР и восточноевропейских социалистических стран не свидетельствует о существовании исторического закона, по которому все так называемые партийно-государственные системы ленинского типа должны в скором времени закончить свое существование.** Несомненно, этого нельзя исключать. Но рассматривать данное явление следует не как закономерность, а как случайность. В этом контексте целесообразно привести цитату из работы А. Юрчак, посвященной исследованию позднесоветского социализма:

«Обвал советской системы не был неизбежен — по крайней мере, неизбежным не было ни то, как он произошел, ни то, когда он произошел. Лишь при определенном «случайном» стечении обстоятельств — то есть стечении обстоятельств, которое участниками этих событий не воспринималось как определяющее, — это событие смогло произойти. Но оно могло и не произойти или могло произойти намного позже и совсем иначе. Для того, чтобы понять это событие, важно понять не столько его причину, сколько именно эту случайность»<sup>1</sup>.

Поиск причин того, почему компартия в Китае до сих пор не потерпела крах, имел бы смысл, если бы история имела такие же закономерности, как естественные науки. Однако историк имеет дело со случайностями, а не закономерностями. В рамках парадигмы «устойчивого авторитаризма» китайцы пытались ответить на вопрос о том, почему до сих пор не произошла определенная случайность (крах китайского социализма), воздвигнутая в статус исторической закономерности. В эпоху Цзян Цзэминя и Ху Цзиньтао китаеведы объясняли отсутствие ожидаемой случайности событиями, которые перед ними разворачивались — относительной либерализацией идейно-политической жизни, некоторыми внутренними реформами КПК, формированием коллективного руководства. При Си Цзиньпине системные параметры китайского социализма изменились, и существовавший нарратив был нарушен. Западные китаеведы разделились на два описанных выше лагеря: одни стали утверждать, что политика Си Цзиньпина приближает компартию к краху, другие заговорили о создании порядка более жесткого типа.

Автор статьи нисколько не пытается умалить значимость работ западных китаеведов. Ими был собран большой объем фактологического материала, проливающего свет на процессы, происходящие в современной КНР. Мы лишь попытались показать, что парадигма «устойчивого авторитаризма», как теоретическая конструкция, обладает определенными недостатками и противоречиями в силу того, что ставит телегу впереди лошади — историческую случайность имеет смысл объяснять после того, как она произошла. Крах китайского социализма не является невозможным событием. Однако ответ на вопрос о том, почему он до сих пор не произошел, может завести исследователя в тупик,

---

1. Юрчак А. Это было навсегда, пока не кончилось. Последнее советское поколение / Алексей Юрчак; предисл. А. Беляева; пер. с англ. М.: Новое литературное обозрение, 2014. С. 35.

при котором объяснение можно будет найти как в политике, проводившейся при Ху Цзиньтао, так и в тех переменах, которые произошли в КНР при Си Цзиньпине.

### Список литературы

1. *Dickson Bruce J.* The Dictator's Dilemma: The Chinese Communist Party's Strategy for Survival. NY: Oxford University Press, 2016.
2. *Fewsmith J., Nathan Andrew J.* Authoritarian Resilience Revisited // Journal of Contemporary China. 23 Sep. 2018.
3. *Lam Willy Wo-Lap.* Chinese politics in the era of Xi Jinping: renaissance, reform, or retrogression? NY: Routledge, 2015.
4. *Li Cheng.* Chinese Politics in the Xi Jinping Era: reassessing collective leadership. Washington D.C.: Brookings Institution Press, 2016.
5. *Nathan, A. J.* Authoritarian Resilience // Journal of Democracy. 14(1). 2003.
6. *Shambaugh D.* China's Communist Party. Atrophy and Adaptation // University of California Press, 2008.
7. *Shambaugh D.* China's Future. Cambridge: Polity Press, 2016.
8. *Юрчак А.* Это было навсегда, пока не кончилось. Последнее советское поколение / Алексей Юрчак; предисл. А. Беляева; пер. с англ. М.: Новое литературное обозрение, 2014.

#### **V. Skosyrev. The Concept of Sustainable Authoritarianism" in the Era of Xi Jinping**

The article investigates the research of western specialists on China in the era of Xi Jinping. Although Western media and scientific community have gathered a huge amount of factual material on modern China, including Xi Jinping's China, however western sinology has not produced a paradigm that could shed light on the inner workings of Chinese socialism. From our point of view, the mainstream narrative of "Authoritarian Resilience" has its inconsistencies.

*Keywords: PRC, Xi Jinping, western sinology, Authoritarian Resilience.*

# Дискуссионная трибуна

## КНР — США — Россия: геополитика и пандемия

© 2020

А.С. Давыдов

В статье говорится о недавних событиях во взаимоотношениях КНР, США и России — стран «большой тройки», участвующих в борьбе за формирование нового миропорядка, их роли и возможностях в этом процессе в условиях разразившейся глобальной пандемии корона-вируса и о перспективах развития отношений между ними в обозримом будущем.

Автор акцентирует внимание на своих выводах, сделанных с учетом особенностей текущего момента. Главным видится то, что в современных условиях наиболее эффективные результаты достигаются на путях сотрудничества, взаимодействия и поиска компромиссов, а не создания соперничающих альянсов и группировок, усиления антагонизмов и противоборства. Поэтому оптимальным сегодня представляется реальное объединение усилий для преодоления возникших трудностей и препятствий.

*Ключевые слова:* Китай, США, Россия, взаимоотношения, соперничество, сотрудничество, пандемия корона-вируса, новый миропорядок, многополярность, «новая биполярность», взаимодействие.

**DOI:** 10.31857/S013128120009894-4

В прошлом году автором было опубликовано несколько статей по вопросам взаимоотношений внутри «большой тройки» – России, США и Китая, в которых подробно излагались соображения на указанную тему. Однако в нынешних экстраординарных условиях к сделанным в них выводам необходимо добавить еще некоторые, возникшие в связи с появлением новых обстоятельств.

Мой главный вывод в предыдущих публикациях состоял в том, что **новый миропорядок пока не сформирован окончательно**, а находится в процессе становления. Это обусловлено тем, что современный мир продолжает пребывать в состоянии турбулентности и открытого противоборства ведущих государств.

США до сих пор не оставили стремления смотреть на него как на монополярный, а на себя – как на единственную сверхдержаву в нем, имеющую право распространять и насаждать собственные ценности и порядки. Но силы у Америки уже не те. В ней давно не существует монолитного двухпартийного единства во внутренней по-

литике, а в последние годы его не стало и во внешней, что прежде всегда было характерно для Вашингтона.

С приходом Д. Трампа в Белый дом не столько ключевые цели внешней политики, сколько методы их достижения у республиканцев и демократов стали диаметрально противоположными. Первые сделали ставку на промышленно-технологическое обновление страны, возвращение в нее рассеянных по миру производств и индустриальных мощностей, восстановление лидерства в важнейших отраслях науки и экономики, возрождение умирающей «глубинки» – так называемой одноэтажной Америки.

Вторые, как и раньше, продолжали уповать преимущественно на финансовые рычаги, избрав в качестве основного средства внешней экспансии США экспорт вонне спекулятивного капитала американских банков и корпораций.

Единственным общим в программах обеих конкурирующих партий осталось стремление к расширению американского военного присутствия в других регионах мира, приоритет среди которых ныне отдается Азии. Общеполитические цели курса Трампа постулируются лозунгом *Make AMERICA great again!*

Что касается России, то в ней, к сожалению, тоже не все обстоит благополучно. И хотя она по-прежнему позиционирует себя в качестве одной из ведущих мировых держав, однако, при всей очевидности имеющихся проблем, российские власти больше на словах декларируют необходимость усилий для их ликвидации, увеличения экономического роста, усиления социального характера государства и т.п., которые на деле пока малозаметны. Объективная реальность подчас затушевывается пропагандой.

Более того, взят явно не во всем оправданный, на мой взгляд, курс на дорогостоящее перевооружение армии в ущерб улучшению социально-экономического состояния российского общества и качества жизни простых людей. Неустойчивость курса российских властей в очередной раз была проиллюстрирована и недавней сменой правительства, и падением курса рубля из-за обвала нефтяных рынков, связанным с уже привычными прогностическими просчетами наших финансовых кругов.

То, что со стратегическим прогнозированием дело у верхов не вполне ладится, стало ясно не вчера. К относительно свежим примерам таких «проколов» можно причислить и несбывшиеся надежды на улучшение отношений с США после победы в 2016 г. на президентских выборах Д. Трампа, и целый ряд других ошибочных прогнозов и последующих разочарований.

Думаю, без избавления России от статуса преимущественно сырьевого экспортера и отказа внутри страны от плоской шкалы налогообложения экономику мы в ближайшее время вряд ли выправим и свой авторитет не укрепим, а заявления о небывалых достижениях в области оружейных новаций продолжат порождать в мире только испуг и недоверие к нам.

И еще: постоянная смена «правил игры» в погоне за т.н. стабильностью стабильности не прибавит. Обеспечить ее может только неуклонный экономический и социальный рост.

Не так все просто и в Китае. Амбициозная мечта Си Цзиньпина о «великом возрождении китайской нации» не только «напрягает» Запад и, в первую очередь, США, но на фоне экономической стагнации активизировала внутреннюю оппозицию в стране, результатом чего и стали события в Гонконге, поставившие под сомнение практическую реализуемость концепции «одно государство — два строя». А расползание по миру страхов по поводу роли КНР как центра пандемии корона-вируса резко усилило негативное отношение к Китаю со стороны немалой части мирового сообщества.

И КНР, и РФ ратуют, как известно, за мир многополярный, в котором, помимо Америки, могут и должны фигурировать и другие равноценные центры силы: объединенная Европа, азиатский «сдвоенный центр» во главе с Китаем и Индией, латиноамериканский «полюс», Россия и СНГ, страны Восточной и Юго-Восточной Азии и т.д.

При этом, несмотря на заверения Китая об отсутствии у него гегемонистских амбиций, КНР все заметнее не оставляет попыток добиваться позиции мировой сверхдержавы, равной США, т.е. воссоздания по существу некоей «новой биполярности», что, безусловно, еще больше повышает конфронтационные риски и может в будущем свергнуть мир в состояние стратегической неопределенности.

Отсюда следует, что так называемая торговая война между США и КНР по сути является не столько экономическим противоборством, сколько началом борьбы двух мировых гигантов — прежнего и возникшего недавно — за право потенциального руководства формирующимся грядущим миропорядком. А достигнутое ими в начале нынешнего года «промежуточное перемирие» не ослабит накал их борьбы, хотя острота противостояния на время снизилась. Рожденная якобы в КНР эпидемия корона-вируса, добравшись до США, даже выдвинула поначалу на повестку дня идею некоторого сотрудничества двух стран в предотвращении ее дальнейшего распространения, которая впоследствии была по существу похоронена.

В реальности администрация Трампа видит в Китае серьезную угрозу своим глобальным интересам и полагает, что конфликт с ним в обозримой перспективе может развиваться до уровня военного столкновения. Поэтому она предпринимает всевозможные шаги, чтобы добиться в нем победы.

В ходе слушаний 20 февраля 2020 г. в специальной сенатской комиссии по вопросам безопасности и торговли с Китаем помощник замминистра обороны США Чад Сбраджиа обрисовал картину модернизации вооруженных сил КНР, осуществляемой, по его утверждению, «драматическими масштабами и темпами»<sup>1</sup>.

Так, военные расходы Китая за 20 лет (1999–2019) возросли более чем в шестеро — с 28 до 177 млрд долл. При этом государство финансирует многочисленные инфраструктурные и другие связанные с армией расходы, так что в реальности военный бюджет КНР на сегодня в несколько раз больше объявленного<sup>2</sup>.

Численность вооруженных сил КНР составляет более 2 млн человек, а китайские ВМС относятся к самым многочисленным в мире. Значителен арсенал баллистических и крылатых ракет, есть боевые самолеты новейших типов, активно используется в военных целях киберпространство и космос. Китай успешно осуществил самую амбициозную программу военной модернизации в современной истории. У него, как и у США, есть свой лозунг — «Возрождение великого Китая», и курс Си Цзиньпина на «единение армии и народа» использует вооруженные силы страны для достижения этой цели. Армия рассматривается как инструмент обеспечения лидирующего места КНР в мире.

США считают, что цели военного усиления КНР состоят, прежде всего, в установлении гегемонии в акватории Индийского и Тихого океанов. Для этого Китай планирует якобы не только военное подавление Тайваня, но и сдерживание вмешательства в этот конфликт со стороны вооруженных сил США. В целях противодействия возможности таких «виртуальных посягательств» Пекина на свободы в регионе в целом и ситуацию на Тайване в частности, 27 марта 2020 г. Д. Трамп подписал «Акт о международной инициативе по защите и усилению союзников Тайваня», требующий поддержки от США острову «на международном уровне».

Этот закон вменяет в обязанность госдепартаменту США сообщать Конгрессу о мерах, принятых для укрепления дипломатических связей Тайваня, требует, чтобы Вашингтон «изменил взаимодействие со странами, которые подрывают безопасность или процветание Тайваня», МИД которого поблагодарил Америку за поддержку «дипломатического пространства» острова и его «права на международное участие».

1. URL: <https://inosmi.ru/politic/20200304/246982080.htm>.

2. Ibid.

По мнению американских военных экспертов, Китай расширяет военный потенциал дальнего действия, в том числе, и для безопасной реализации собственного амбициозного проекта «Один пояс, один путь» с целью не только подавить суверенитет государств Индо-Тихоокеанского региона, но и расширить в нем свой экономический диктат.

Очагами конфликта с ним, как считают американцы, кроме Тайваньского пролива, могут стать Южно-Китайское море, острова Сенкаку (Дяоюйдао) и Корейский полуостров. КНР нацеливается понизить возможность американских войск по действиям вдали от своих баз и повысить уровень их сдерживания за счет усиления своего военного присутствия в регионе.

Что же планируют США в противовес Китаю? Прежде всего: разрабатывать и ставить на вооружение новейшие военные технологии; всемерно укреплять боевое единство со всеми своими военными союзниками в регионе; обеспечивать существование свободного и открытого Индо-Тихоокеанского пространства; пойти на развитие мер доверия с целью избежать случайного вооруженного столкновения с Пекином; проводить военную политику, основанную на реальной оценке ситуации.

В то же время администрация Трампа настроена категорически против военного усиления КНР и ставит в основу своей стратегии всемерное сдерживание соответствующих китайских амбиций. Основа ее военной политики в отношении Китая состоит в том, что лучший способ предупреждения реального военного столкновения — это обеспечение способности США добиться победы в войне.

В проекте бюджета США на 2021 г. заложены 1,5 млрд долл. на «защиту азиатского региона от враждебного китайского влияния» и 700 млн долл. на противодействие России, в том числе, соответственно 30 млн и 24 млн долл. на борьбу с «пропагандой и дезинформацией» со стороны КНР и РФ<sup>1</sup>. США и НАТО опасаются возрождения мощи России и стремятся, как известно, сдерживать и ее на международном уровне. Поэтому санкции и украинская тематика в ближайшей перспективе отменены не будут. Они прекратятся только тогда, когда (и если) на то будет достигнут консенсус в рамках альянса. А такого пока не предвидится.

К той же сфере относятся активизировавшиеся попытки так называемого пересмотра истории, т.е. утверждения, что СССР якобы несет равную ответственность за начало Второй мировой войны наряду с Гитлером. Инициатива этого пересмотра исходит от Евросоюза и закреплена в резолюции Европарламента.

По сути же, после выхода Великобритании из ЕС состав его фактически представляет собой аналог состава в прошлом гитлеровской коалиции стран или тех, кто склонился перед ней, и где «не было ни одной страны, противостоявшей Гитлеру. Франция тоже была повержена, и ее заводы работали на Германию»<sup>2</sup>.

Со своей стороны, Россия, допуская нюансы в трактовке отдельных исторических фактов, но всегда выступая против лжи в истории в принципе, имеет полное право обвинять Запад в лицемерном поведении во время Второй мировой войны. В том, например, что союзники СССР без видимых причин всячески затягивали открытие «второго фронта», рассчитывая как можно сильнее обескровить его войска. В том, что вели сепаратные переговоры с рейхом в самом конце войны и спасали от виселицы полезных для себя нацистов, предоставляя им убежище в Латинской Америке. Эти факты ни США, ни остальному Западу опровергнуть невозможно.

Однако с ними всеми нынешней новой России необходимо налаживать диалог, а не усиливать пропагандистскую войну и конфронтацию. И делать это надо незамедли-

1. *К. Коктыш*. Кого сегодня боятся американцы? // Аргументы и факты. № 8. 2020.

2. *В. Никонов*. Почему Россию судят те, кто был вместе с Гитлером? // Аргументы и факты. № 8. 2020.

тельно, ибо в современных условиях рухнет еще действующая ныне система международных договоров, пусть не во всем совершенных, но обеспечивавших определенное доверие между их участниками. В противном случае новый мировой порядок не только не будет создан, но окончательно рухнет пока сохраняющиеся остатки его прежнего фундамента, и наступит глобальный хаос.

Что касается проблем во взаимоотношениях России и Китая, то главной из них представляется та, о которой приходилось многократно говорить прежде.

Несмотря на крупные успехи в развитии обоюдных связей двух стран, обеспечившем достижение политического согласия, близости взглядов и взаимопонимания, увеличение объемов двусторонней торговли и расширение сфер сотрудничества – что достойно восхваления и позволяет именовать эти связи отношениями стратегического партнерства и взаимодействия – не следует забывать прошлого в их истории, резких перепадов в советско-китайских отношениях конца 1950-х — начала 1970-х годов, когда «от любви до ненависти» нас с Китаем отделял всего один шаг.

В отношениях с КНР необходимо не только радоваться успехам на политическом, экономическом или гуманитарном поприще, но подходить к их оценке с включением психоэмоциональной и ментальной составляющих. Нужно помнить о сильно разнящихся менталитетах, традициях и национальных психотипах народов двух стран, об их резко отличных воззрениях на собственную национальную идентичность, на оценку ими истории – как собственной, так и мировой – а также состояния современного мира.

Будь мы всегда едины или во многом схожи, не было бы выстрелов на Даманском в 1969 году, не было бы поиска социалистическим Китаем мотивов, предлогов и поводов для сближения с США в 1970-е годы и многих других враждебных нам действий китайской стороны. Но зная китайцев изнутри и оценивая их не только по радужным улыбкам и дружеским объятиям, но и по сохраняющимся к нам претензиям, можно утверждать: твердая уверенность в том, что все негативное, что было между нами в прошлом, не повторится вновь, пока не возобладала, особенно в случае перемен в китайском руководстве.

Поэтому, искренне приветствуя нынешние реальные успехи в развитии и углублении наших связей, не стоит пренебрегать мыслью о том, что совершенствуя защиту на американском направлении, не следует особо расслабляться на китайском – тем более, когда речь о стране, с которой у нас свыше четырех тысяч километров общей границы. А история учит: чем крепче и мощнее становится Китай, тем больше будет крепчать китайский национализм.

Недаром некоторые представители высокого политического руководства РФ доверительно признавались, что КНР — крайне непростой, неуступчивый и жесткий партнер, и нам, в том числе поэтому, не следует строить иллюзий по поводу заключения с ним военно-политического или любых иных союзов и, тем более, раскрывать наши военно-технологические секреты.

Такое же видение характера наших двусторонних взаимосвязей присуще и китайской стороне. Как утверждает ее авторитетный эксперт, почетный член Академии общественных наук Китая (АОНК), заместитель директора Центра исследований России при АОНК Лу Наньцюань, «хотя стратегическое взаимодействие характеризуется долгосрочностью и стабильностью, но оно не требует создания между странами какого-либо блока... поэтому отношения стратегического взаимодействия и партнерства... подвержены влиянию изменяющихся международных условий. Например, если на КНР и РФ усилится давление со стороны США, то это приведет к укреплению наших отношений. В... случае значительного ослабления давления США на Китай и Россию вместе, или на одну из стран в отдельности, отношения между Китаем и Россией могут

**ослабляться... Необходимо помнить о возможном влиянии изменений в международной архитектонике на отношения между нашими странами»<sup>1</sup>.**

Иными словами, открытым текстом заявлено, что в определении характера и прочности своих международных связей Китай не в последнюю очередь руководствуется соображениями прагматизма и конъюнктурностью. России следует из этого сделать для себя выводы.

Все изложенное выше не теряет актуальности и в условиях нынешней, принципиально новой глобальной геополитической реальности, порожденной тотальным распространением смертельно опасного корона-вируса COVID-19. Некоторые специалисты, как известно, поначалу сочли, что опасность эта мнимая, и рассуждения о ней раздуваются искусственно. Однако Всемирная организация здравоохранения (ВОЗ), первоначально охарактеризовавшая сложившееся положение как «чрезвычайную ситуацию в общественном здравоохранении, имеющую международное значение», переквалифицировала ее чуть позже в пандемию.

Поняв, как и почему она возникла — на медицинской почве или спровоцирована искусственно и с неким умыслом — легче ответить на главный вопрос: явилась ли она роковым стечением обстоятельств естественного свойства или стала результатом сознательных действий части людей, преследовавших определенные и осмысленные цели?

Ответа на этот вопрос пока нет. Появилось несколько версий случившегося, содержание которых варьировалось в диапазоне от бытового до конспирологического. Согласно первым, было якобы установлено, что поскольку вирус COVID-19 является гибридом двух других, один из которых находили у летучих мышей, возник новый тип, попавший в человеческий организм в результате поедания населением Китая «сырых» летучих мышей или змей, в изобилии продававшихся, в частности, на продуктовом рынке города Уханя. Связано это с тем, что первые пациенты, попавшие в больницу, либо работали на нем, либо были его клиентами. При этом отмечались нарушения в Китае правил санитарии и гигиены в общественных местах: отсутствие дезинфицирующих средств и привычки к мытью рук, и т.п.<sup>2</sup>

Первоначально «вынос» инфекции из КНР был зарегистрирован в 12 государствах (Таиланде, Австралии, США, Малайзии, Южной Корее, на Тайване, в Сингапуре, Японии, Франции, Вьетнаме, Канаде и Непале), но заявлено об этом не было ни в одном из них<sup>3</sup>.

Это дало основание экспертам-вирусологам поначалу утверждать, что «никакой эпидемии нет даже близко», а налицо «локальная вспышка не изученной ранее болезни»<sup>4</sup>. Отсутствие определенности породило слухи, включая абсурдные предположения о том, что инфекция была запущена, чтобы «сократить население Китая» или «для борьбы с экономическим кризисом закрыть под этим предлогом убыточные предприятия»<sup>5</sup>.

Свою лепту в конструирование версий, происходившее по мере развития событий, наряду с медиками стали вносить политики, политологи, публицисты и экономисты. Последние, в частности, выдвигали диаметрально противоположные идеи: необходимости запуска «истории с вирусом» как для ликвидации кризиса, так и для его разжигания с целью дележа или передела рынков, «медикализации» общества, т.е. создания условий для увеличения прибылей корпораций, производящих медикаменты, дезинфицирующие средства и медицинское оборудование.

---

1. Китай. № 1. 2020. С. 23–24.

2. Аргументы и факты. № 5. 2020. С. 36.

3. Ibid. С. 3.

4. Ibid. С. 35.

5. Ibid.

Однако в итоге возобладали версии конспирологического свойства. США и КНР взаимно обвинили друг друга в инициации «корона-вирусных атак». При этом американцы ссылались на секретные эксперименты Китая по разработке бактериологического оружия в специализированной уханьской военной лаборатории, якобы вышедшие из-под контроля, а китайская сторона, в свою очередь, обвиняла США в умышленном занесении вируса в Ухань американскими военными в октябре 2019 г. во время проведения там международных армейских спортивных состязаний.

Вариации этих версий, основанных на обоюдных обвинениях, не исключали даже гипотезы осуществления сторонами некоего совместного проекта в исследуемой области, конечным результатом сотрудничества по которому стало усиление конфронтации между ними.

Китаю вменялось в вину не только происхождение корона-вируса, но и неприятие надлежащих мер, чтобы предотвратить его распространение. В ответ Пекин заявлял, что корона-вирус, изобретенный в Америке, стал новым способом борьбы США за их глобальное превосходство, оружием, способным нанести КНР многомиллиардные потери и создать угрозу достигнутым с Вашингтоном соглашениям, понижая якобы курс китайского юаня.

Вопрос об источнике и путях происхождения пандемии пока далеко не ясен и требует дальнейшего тщательного изучения, возможно, отдельного специального исследования. Хотя российские ученые-вирусологи утверждали, что для них «появление нового вируса было абсолютно ожидаемым событием», а его возникновению именно в Китае способствовали два основных фактора — «экзотические пищевые привычки и высокая плотность населения в КНР». Если бы передача вируса имела место, к примеру, в глухой деревне, «он оттуда, может, никогда бы и не вышел. А это случилось в 11-миллионном Ухане, городе размером почти с Москву, потому последствия более серьезные»<sup>1</sup>.

О серьезных последствиях пандемии, в первую очередь для Китая, рассуждал военный обозреватель «Комсомольской правды» В. Баранец, заявивший, что это заболевание «выскочило, чтобы задушить китайскую экономику». Отметив, что «сама вспышка произошла незадолго до китайского Нового года, когда в...огромный город приехали на праздник в гости еще 5 миллионов человек», он напомнил обещание Д. Трампа «дать такой ответ Китаю, о котором он сильно пожалеет», и «найти способ, чтобы усмирить его».

Угрозы со стороны президента США обозреватель увязал с недовольством американских властей по поводу «накачивания» Китаем своих экономических мускулов, которые «уже душат американские интересы» в АТР. Поэтому, посчитал В. Баранец, «Вашингтон сегодня не запугивает соперников ракетами, танками, пушками и всем прочим. США взяли курс на экономическое удушение своих противников, ...и корона-вирус — это... новый способ борьбы Соединённых Штатов Америки за свое глобальное превосходство над главными противниками... Америка теперь делает ставку не на атомные бомбы, ...а на такое проклятое оружие, как вирус»<sup>2</sup>.

Другие российские эксперты, даже отрицая непосредственную причастность разведывательных и военных структур Вашингтона к появлению корона-вируса, акцентировали внимание на активизации «мощной информационной войны» Соединённых Штатов против КНР, которая якобы «все более начинает напоминать холодную войну между СССР и Америкой»<sup>3</sup>.

Они объяснили эту войну не только и не столько ухудшившимися за последние полтора-два года из-за торговых противоречий двух стран американо-китайскими от-

1. Аргументы и факты. № 6. 2020. С. 37.

2. «Оно выскочило, чтобы задушить китайскую экономику». URL: <https://tsargrad.tv/news>.

3. Аргументы и факты. № 6. 2020. С. 3.

ношениями, сколько стремлением руководства США оказать влияние на внутривнутриполитическую ситуацию в Китае, где, как утверждалось, с одной стороны произошло «дальнейшее укрепление позиций Си Цзиньпина и близких ему групп в китайской элите», а с другой — «есть силы, стремящиеся, как минимум, к ослаблению, а в идеале — и к смещению Си»<sup>1</sup>.

В данном случае «на руку» всей западной, а тем более американской пропаганде играет то, что, во-первых, распространение корона-вируса «из Китая в остальной мир» пошло по направлениям, практически совпавшим с контуром маршрута «нового Шёлкового пути», намеченного Председателем КНР. А во-вторых, название выдвинутой Си Цзиньпином концепции «Сообщества единой судьбы человечества» в нынешней ситуации звучит за пределами Китая, по меньшей мере, двусмысленно и может вызывать нежелательные ассоциации. Неслучайно Запад потребовал от КНР компенсации в 3,7 трлн долл. за причиненный пандемией ущерб, а в числе «пособников» ее распространения упомянул Россию.

Но еще более примечательным и значимым в сложившейся ситуации выглядело противоречие, возникшее с **глобализацией**, — той формой взаимоотношений внутри мирового сообщества, которая в последние десятилетия стала для большинства стран наиболее естественной и привычной.

Так, апологеты «китайского следа» и ярые обвинители КНР в «провоцировании и распространении» пандемии настаивали на том, что, демонстрируя обратную сторону глобализации, на повестку дня возвращается **важность границ**. «Это наглядный урок нашей зависимости от Китая, который является диктатором и который плохо управляем», утверждали они. «Их репрессивная и коррумпированная система правления усугубила ситуацию — не только для Китая, но и для Америки. Поскольку не стоит верить в то, что Пекин лучше справится с распространением инфекционных заболеваний..., США должны пересмотреть свои тесные экономические отношения с Китаем.... Стремление Трампа отгородиться от остального мира не такая уж плохая идея»<sup>2</sup>.

Альтернативная точка зрения базируется на том, что кризис в связи с корона-вирусом еще острее подчеркнул необходимость международного сотрудничества, особенно между самыми могущественными мировыми сверхдержавами, к коим принадлежат США и Китай. «Вместо того чтобы ограничивать международную торговлю и поездки за границу — сомнительные профилактические меры, правительствам мира следует активизировать сотрудничество в области профилактики и борьбы с болезнями»<sup>3</sup>, настаивают ее сторонники.

И хотя «антиглобализм» Трампа давно и хорошо известен, а стержень нынешней внешней политики Вашингтона формируется исходя из его устоявшегося мнения о том, что «внешний мир — лишь источник проблем для Америки, но не место для поиска решений для них, и США вовсе не нуждаются в помощи других стран, когда речь идет об обеспечении безопасности американского народа», выход американцев в лидеры жертв пандемии красноречиво опровергает взгляды сторонников Трампа, неких «новых изоляционистов». А его неоднократные консультации с В. Путиным о взаимопомощи наших стран в борьбе с корона-вирусом и поиске возможных компромиссов в нефтяных делах свидетельствуют о постепенном осознании администрацией США того, что без взаимодействия и сотрудничества на глобальном уровне решать свои проблемы в одиночку не под силу сегодня даже могучей Америке.

1. Аргументы и факты. № 6. 2020. С. 3.

2. Новая стратегия Трампа — обвинять во всем Китай // URL: <https://www.vesti.ru/doc.html?id=3246935>.

3. Ibid.

В итоге сложившаяся в мире ситуация нацеливает на ряд выводов.

**Главный и общий** состоит в том, что независимо от природы нынешней пандемии — естественной или рукотворной — последствия применения в ходе даже локальных конфликтов биологического (бактериологического или вирусного) оружия окажутся ужасающими и с большой вероятностью приобретут характер глобальной угрозы. А поскольку создание «чисто генетического» биооружия представляется невозможным в принципе, может пострадать население всей нашей планеты, и жизнь на ней окажется ввергнутой не только в пучину социально-экономического и политического кризиса, но тотального вселенского краха. Поэтому разработки и применение такого оружия должны быть раз и навсегда категорически запрещены под страхом самых жестких санкций, независимо от того, кто является таким разработчиком и пользователем — отдельное государство или политические, либо террористические группировки и формирования.

Другой вывод следует из наблюдения известного российского политолога Федора Лукьянова, констатировавшего, что в ряду существенных элементов международной политики, наравне с обычной конкуренцией в различных областях — экономике, культуре, военной отрасли и т.п. — видное место стала занимать борьба за создание позитивного публичного образа отдельного государства, дающая «материальную силу в сфере регулирования его интересов»<sup>1</sup>. И корона-вирус во многих случаях явился «катализатором» этой борьбы.

Ведь именно обуздание пандемии не только выявило высочайшие организационные и мобилизационные способности и возможности китайского государства, но стало примером четкого взаимодействия различных элементов его сложного механизма на всех уровнях — сверху донизу, не оставляя сомнений в том, что при любых форс-мажорных ситуациях (стихийное бедствие, глобальный катаклизм и даже война) этот механизм способен работать четко и эффективно, с минимумом потерь.

Вопрос о том, присуща ли подобная организованность и четкость действий в исключительных обстоятельствах только Китаю или любому другому государству с аналогичной административно-командной системой и тоталитарной структурой власти, пока остается открытым, поскольку не имеется достаточно данных о том, как на деле среагировали на эту ситуацию, например, в КНДР. Хотя, по имеющимся сведениям, тот же Вьетнам, как и Китай, справился с ней быстро и радикально.

При этом практические действия т.н. демократических стран наглядно продемонстрировали, что им это, увы, пока не под силу, и в очередной раз подтвердили, что право на существование имеет каждая из названных политических систем, если отвечает характеру данного государства и общенациональному менталитету его населения. Тем более, ни одна страна не должна навязывать другой извне ту систему, которая ей явно не подходит. Существование демократической системы политического устройства в 23-миллионном Тайване вовсе не означает, к примеру, что она оптимальна для 1,4-миллиардного Китая, обеспечить управление которым при ней было бы сегодня весьма затруднительно.

У России, уже два десятилетия пребывающей в пространстве между демократией и авторитаризмом, вновь выявились традиционно завышаемые отечественной пропагандой оценки собственной неуязвимости и стремление продемонстрировать остальному миру щедрость и бескорыстие «широкой русской души». Будучи не в состоянии реально конкурировать с Пекином и Вашингтоном по экономическим и научно-технологическим параметрам, она старалась сохранить имидж «великой державы», дополняя свои действительно серьезные военные возможности обликом «спасителя от бед и напастей».

---

1. Ф. Лукьянов. Почему даже корона-вирус не отменил санкции. //Аргументы и факты». № 15. 2020.

Однако в результате, наряду с благодарностями от властей и населения некоторых европейских стран, Россия «удостоилась» и обвинений, выразившихся в намеках руководителей ряда мировых структур, включая НАТО, в «намерении подрыва единства» этого военно-политического альянса.

Вряд ли актуальны и уместны в сегодняшнем непростом положении и многомиллионные пожертвования с нашей стороны более бедным странам на других отдаленных континентах, которые легче всего объяснить ничем иным, как не изжитыми со времен СССР остатками былых чувств «интернационализма и пролетарской солидарности».

Очевидно, прежде чем оказывать помощь другим, стоило бы задуматься о том, почему, несмотря на все принимаемые меры, мы довольно долго не могли остановить распространение пандемии в собственной стране. А главное – как на фоне развивающегося экономического и социального кризиса будем выходить из тупика, в котором оказались, если не начнем срочное осуществление радикальных шагов.

Рецепты их предлагаются самые разнообразные — от уже привычных «неолиберальных», озвученных, к примеру, 27 апреля 2020 г. в интервью телеканалу РБК ректором НИИ ВШЭ Я. Кузьминовым, – вплоть до отказа от прежней модели нефтегазового экспорта и перехода к диверсификации экономики за счет расширения и углубленного развития других ее сфер.

Мировая пандемия стала грозным испытанием для подавляющего большинства стран, и вряд ли правомерно категорически утверждать, что она не внесет коррективы в формирование нового миропорядка. Но и в нынешней сложной, усугубленной конфликтами ситуации не только его оформление, но самое главное — обеспечение безопасности и поддержание регионального и глобального мира не в последнюю очередь, как и прежде, будет прямо зависеть от взаимоотношений внутри «большого треугольника».

В частности, по мнению заместителя директора по науке Школы региональных и международных исследований Дальневосточного федерального университета Артема Лукина, «пандемия корона-вируса стала тестом для отношений двух наиболее могущественных держав современного мира — США и Китая»<sup>1</sup>. Результаты этого «теста» он считает пока «неутешительными», подтверждающими наличие между ними «фундаментальных проблем».

Одна из них возникла недавно и состоит в том, что корона-вирус, вопреки надеждам американской стороны, что он нанесет КНР настолько сильный удар, что «выведет ее из игры как экономического и геополитического конкурента», создал реальную угрозу достигнутым в середине января с.г. китайско-американским договоренностям. Курс юаня в результате снизился так, что все усилия американцев заставить Китай укреплять его, предпринимавшиеся на протяжении последних полутора лет, оказались напрасными.

Прогнозы на обозримую перспективу предполагают, что после завершения борьбы с эпидемией в США новый виток конфронтации Вашингтона и Пекина практически неизбежен. Трамп не оставляет мысли разобраться, почему Китай явился не просто источником ее распространения, но якобы препятствовал обнародованию данных о ней. То, что КНР достаточно быстро взяла ее под контроль с использованием новейших технологий, по мнению американского президента, не оправдывает китайское руководство. А ведь помимо этой новой претензии сохраняются и все прежние, предъявлявшиеся им Китаю.

Прогноз о последующем серьезном ужесточении позиции США в отношении КНР высказал и упомянутый выше директор по научной работе международного дискуссионного клуба «Валдай» Ф. Лукьянов. В своем интервью ТАСС он заявил, что вы-

---

1. А. Лукин. Корона-вирус может ускорить формирование новой конфронтации.  
URL: <https://ru.valdaiclub.com/a/highlights>.

несенный на рассмотрение Конгресса США законопроект о введении санкций против КНР является «логичным продолжением» антикитайской риторики американских властей и назвал нынешний эпидемический кризис «поводом для выхода американо-китайского противостояния на новый уровень», «резким сдвигом в сторону дальнейшего снижения связей» двух стран<sup>1</sup>.

Антикитайская позиция Трампа, безусловно, будет активно использоваться им в предвыборной борьбе, но окончательно характер американо-китайских отношений станет ясен только после ноябрьских президентских выборов, хотя пока настроения в американском истеблишменте «не в пользу Китая» в целом преобладают. Тем не менее, в зависимости от того, какой кандидат из двух основных одержит победу, в подходах Вашингтона к Пекину могут возникнуть те или иные нюансы. И не исключено, что это проявится, в частности, в отношении Вашингтона к тайваньской проблеме<sup>2</sup>.

В ситуации обострения американо-китайского «раздрая» Россия окажется в двойственном положении. С одной стороны, усиление американского давления на Китай может привести к некоторому ослаблению нажима на нее со стороны США, а с другой, смягчение их позиции в отношении России и возможные попытки американцев ослабить российско-китайскую связку подвергнут проверке прочность отношений между двумя странами-партнерами.

В случае сохранения после выборов-2020 Трампа у власти он, не сдерживаемый более обвинениями в «помощи русских для достижения победы», может инициировать реальные шаги для улучшения отношений между РФ и США. В этих условиях России следует проявлять осторожность и проводить сбалансированную политику, если она рассчитывает на независимую и самостоятельную роль в формировании подлинно многополярного мира.

И в этом ей поможет участие в различных многосторонних форматах — от ЕврАзЭС и БРИКС до Шанхайской организации сотрудничества (ШОС), которая в процессе его оформления будет находиться в числе опорных центров нового миропорядка — будущих его полюсов.

Эта роль ШОС представляется гораздо более важной, чем простое содействие торгово-экономическому взаимодействию ее стран-участниц, ибо в противном случае создающийся новый мировой порядок геополитически вновь сведется к антагонистическому противостоянию двух сверхдержав, при котором России предстоит либо лавировать между ними, либо фактически попасть в подчинение одной из них. В связи с этим весьма актуальной для начала стала бы реализация прозвучавшего в прошлом году на одном из российско-китайских форумов<sup>3</sup> в Москве предложения о необходимости созыва консультативной конференции представителей КНР, США и России на высоком политическом уровне для взаимного уточнения существующих между нашими странами проблем и поиска их эффективных решений.

---

1. ТАСС, 13 мая 2020 года.

2. См., например, *А. Кортюнов*. Как Америка планирует победить Китай.  
URL: <https://russiancouncil.ru/analytics-and-comments/analytics/kak-amerika-planiruet-pobedit-kitay/> (23.03. 2020).

3. Выступление *А.В. Ломанова* / Российско-китайский круглый стол по глобальному управлению-2019. 05.06.2019. Москва. «Президент-отель».

### Список литературы

1. «Оно выскочило, чтобы задушить китайскую экономику». URL: <https://tsargrad.tv/news>.
2. URL: <https://inosmi.ru/politic/20200304/246982080.htm>.
3. А. Лукин. Корона-вирус может ускорить формирование новой конфронтации. URL: <https://ru.valdaiclub.com/a/highlights>.
4. Аргументы и факты. № 5. 2020.
5. Аргументы и факты. № 6. 2020.
6. В. Никонов. Почему Россию судят те, кто был вместе с Гитлером? // Аргументы и факты. № 8. 2020.
7. Выступление А.В. Ломанова / Российско-китайский круглый стол по глобальному управлению-2019. 05.06.2019. Москва. «Президент-отель».
8. К. Коктыш. Кого сегодня боятся американцы? // Аргументы и факты. № 8. 2020.
9. Китай. № 1. 2020.
10. Новая стратегия Трампа — обвинять во всем Китай // URL: <https://www.vesti.ru/doc.html?id=3246935>.
11. А. Кортунов. Как Америка планирует победить Китай. URL: <https://russiancouncil.ru/analytics-and-comments/analytics/kak-amerika-planiruet-pobedit-kitay/> (23.03.2020).
12. ТАСС, 13 мая 2020 года.
13. Ф. Лукьянов. Почему даже корона-вирус не отменил санкции. // Аргументы и факты». № 15. 2020.

#### **A. Davydov. China — USA — Russia: Geopolitics and Pandemic**

The article talks about recent events in relations between the PRC, the USA and Russia, the “Big Three” countries participating in the struggle for the formation of a new world order, their role and opportunities in this process in the context of the outbreak of the global coronary virus pandemic and the prospects for the development of relations between them in foreseeable future.

The author focuses on his conclusions made taking into account the features of the current moment. The main thing is that in modern conditions the most effective results are achieved on the paths of cooperation, interaction and compromise, rather than creating rival alliances and groups, strengthening antagonisms and confrontation. Therefore, today the real combination of efforts seems to be optimal for overcoming the difficulties and obstacles that have arisen.

*Keywords: China, USA, Russia, relationship, rivalry, cooperation, coronary virus pandemic, new world order, multipolarity, “new bipolarity”, interaction.*

# Природопользование

## Стратегия «зеленого» развития Китая

© 2020

Е.И. Кранина

13-й пятилетний план (2016–2020 гг.) отражает комплексный подход к улучшению экологической ситуации в Китае и включает механизмы стимулирования «зеленого» и низкоуглеродного производства, меры по повышению качества атмосферы, воды и почвы. В целях защиты экологии ужесточаются стандарты по выбросам загрязняющих веществ, создается диверсифицированный механизм компенсации экологического ущерба на основании рыночных принципов.

Китай добился определенных успехов в контроле за загрязнением среды, повысил коэффициент очистки вод, воздуха и твердых отходов. В городах улучшились водоснабжение и очистка стоков, стали шире внедряться газ и централизованное теплоснабжение. Положительные результаты принесли усилия по экономии энергии.

Ставится задача преодолеть нарастание разрушения окружающей среды, улучшить обстановку на крупнейших реках и озерах, сократить масштабы кислотных дождей и выброса двуокиси углерода. В области международного сотрудничества Китай придерживается курса на энергосбережение, активно сотрудничает с другими странами в сфере экологии на взаимовыгодных условиях.

*Ключевые слова: экология, окружающая среда, кризисная ситуация, экологическая бедность, инновационные технологии, зеленая реформа, 13-й пятилетний план, Шелковый путь.*

**DOI:** 10.31857/S013128120009857-3

Основные принципы стратегии «зеленого развития» руководство КНР сформулировало через идею «ускорения продвижения построения справедливой экологической цивилизации». Впервые она прозвучала на XVII съезде КПК (9–12 октября 2008 г.). На XVIII съезде (8–14 ноября 2012 г.) пункт о построении «экологической цивилизации» был включен в устав КПК. Представлена концепция перехода от наличия законодательной основы — «количества законов» к научно обоснованному законодательству — «качеству их исполнения». Повышение качества законодательной работы стало рассматриваться как одна из наиболее важных задач. Съезд выдвинул план из пяти взаимосвязан-

ных компонентов строительства «прекрасного Китая»: экономического, политического, культурного, социального и строительства «экологической цивилизации».

Проблемам «зеленого развития», обеспечения охраны и восстановления окружающей среды, всесторонней экономии ресурсов уделено значительное место в выступлениях главных политических лидеров КНР на XIX съезде КПК (18–24 октября 2017 г.) и на 1-й и 2-й сессиях ВСНП 13-го созыва в 2018–2019 гг. Концепция «строительства экологической цивилизации» стала одним из ключевых политических ориентиров, акцент сделан на повышении качества экономического развития, большее внимание уделено эффективному инвестированию и охране окружающей среды.

В девятой части отчетного доклада на XIX съезде КПК Председатель КНР, генеральный секретарь ЦК КПК Си Цзиньпин призвал: «Форсировать реформу системы экологической цивилизации, относится к экологии как к собственной жизни». Вслед за выдвижением концепции строительства «прекрасного Китая» в качестве государственной выдвинута стратегия «здорового Китая», предполагающая активное развитие системы здравоохранения в стране и широкое распространение здорового образа жизни среди населения. Главная идея — внедрение политики «нулевой терпимости» к нарушениям в сфере охраны окружающей среды во все отрасли экономики.

Выступая с «Докладом о работе правительства» на 2-й сессии ВСНП 13-го созыва (5–15 марта 2019 г.), премьер Госсовета КНР Ли Кэцян признал, что «несмотря на то, что разработаны и реализованы программы действий по предотвращению и устранению загрязнения атмосферного воздуха, воды и почвы, экологическая ситуация продолжает оставаться сложной. Для того чтобы ее исправить, необходимо:

- развивать экономику с замкнутым циклом и повышать эффективность использования ресурсов;
- развивать экологически чистое производство и снижать загрязнение в производственном процессе;
- развивать экологическое чистое потребление и уменьшать негативное воздействие на экологию в процессе потребления;
- осваивать новые источники энергии;
- осуществить полное преобразование модели производства и переход к экологической цивилизованной модели развития;
- создать экологическую среду гармоничного сосуществования человека и природы»<sup>1</sup>.

Утвержден план реформ структур Госсовета КНР, в частности учреждены новые министерства: *Министерство природных ресурсов, Министерство экологической среды, Министерство сельского хозяйства и сельских дел*. В их ответственность входят контроль за развитием и защитой природных ресурсов, создание и осуществление территориальной системы планирования, формирование системы платного природопользования. В ведение Министерства сельского хозяйства и сельских дел включены антимонопольное регулирование и контроль за качеством и безопасностью продукции.

Формирование экологической цивилизации — перспективный план, своего рода идеологический комплекс реформ. Он опирается на несколько стратегических концепций: «китайская мечта», «новая норма» и новая «зеленая» модель развития — «Экономический пояс великого Зеленого шёлкового пути».

Концепция «новой нормы» определяет принципиально новый подход к экономическому росту — замедление количественных показателей с ориентацией на качествен-

---

1. Доклад о выполнении плана экономического и социального развития за 2018 год и проекте плана экономического и социального развития на 2019 год. URL: [http://russian.china.org.cn/china/txt/2019-03/18/content\\_74583554.htm](http://russian.china.org.cn/china/txt/2019-03/18/content_74583554.htm) (дата обращения: 18.03.2019).

ные экологические показатели развития. В этой связи руководство страны прилагает усилия по созданию системы экологической ответственности и новых природоохранных стандартов. Они касаются учета степени энергоэффективности, внедрения ресурсосберегающих технологий, безотходных производственных процессов, экологического зонирования всех территорий, четкого проведения «красной линии» — назначения пределов допустимой нагрузки на природные объекты, внесение экологических критериев в систему аттестации госслужащих всех уровней и т.д.

В рамках стратегии «зеленого» развития Китай проходит путь переориентации экономики с тяжелой промышленности на наукоемкие технологии. Планируется структурная перестройка всей экономики, главными становятся направления экологической деятельности, которые обладают высокой экономической отдачей: развитие альтернативных источников энергии, внедрение «зеленых» технологий, повышение ресурсо- и энергоэффективности. Спасение с помощью науки и техники — таков лозунг, взятый на вооружение руководством КНР<sup>1</sup>.

К концу 13-й пятилетки Китай вошел в число наиболее инновационно активных стран по инвестициям в «зеленые» технологии. Экологические инновации — сравнительно новое направление глобальной экономики — инициировано развитыми странами в 2005 г. В 2007 г. руководство КНР подхватило инициативу и объявило о старте «зеленой» революции. Уровень инноваций оценивается, в частности, по числу новых патентов и научных публикаций. Являясь мировым лидером по патентной активности в целом, Китай вошел в десятку стран-лидеров по патентам на «зеленые» технологии. При этом разрыв с более развитыми странами быстро сокращается, особенно по патентам в области ветро- и гелиоэнергетики, биотоплива, газификации угля и т.д. КНР — мировой лидер в предкамерном улавливании двуокси углерода и превращении угля в газ перед сжиганием. Ядро «зеленой» инновационной экономики: электромобили, солнечные и ветровые генераторы, очистные сооружения и фильтры, стройматериалы нового поколения и т.д.<sup>2</sup>.

В 2019 г. прирост финансирования сферы экологии составил 25% по сравнению с 2018 г. Значительно расширилось финансирование работ по ликвидации загрязнения воздуха, воды и почв, на эти цели из центрального бюджета выделено 60 млрд юаней (8,72 млрд долл.), в частности, на предотвращение и ликвидацию загрязнения воздуха — 25 млрд юаней (3,7 млрд долл.). На 45,3% увеличилось финансирование борьбы с загрязнением водных ресурсов. На это ассигновано 30 млрд юаней (4,36 млрд долл.), кроме того, на 42,9% — до 5 млрд юаней (0,73 млрд долл.) увеличилось финансирование ликвидации загрязнения почв. По данным Министерства экологической среды КНР, в 2019 г. страна достигла значительного прогресса в очистке вод — повысились гарантии качества питьевой воды для 550 млн человек<sup>3</sup>.

До 2017 г. Китай являлся крупнейшим потребителем и производителем технологий и оборудования по сбору, сортировке и утилизации отходов и одним из мировых лидеров в области вторичного использования твердых бытовых отходов. Заметным достижением стало значительное сокращение импорта мусора из-за рубежа в 2019 г. — на 46,5%, раскрыто 1304 дела о нелегальной утилизации отходов. К 2020 г. разработаны соответствующие законы, нормативные акты и стандартные системы сортировки мусора. Согласно плану, совместно опубликованному Министерством жилья, городского и сель-

1. Экологическое законодательство КНР. Сборник законов и документов. М.: Прогресс, 2018. Т. 1. С. 321, 231, 232, 239.
2. Ibidem. С. 243–254.
3. Доклад о выполнении плана экономического и социального развития за 2018 год и проекте плана экономического и социального развития на 2019 год. URL: [http://russian.china.org.cn/china/txt/2019-03/18/content\\_74583554.htm](http://russian.china.org.cn/china/txt/2019-03/18/content_74583554.htm) (дата обращения: 18.03.2019).

ского строительства КНР и Государственным комитетом по делам развития и реформ, 30 городов издали законы или положения о сортировке бытового мусора. В 2019 г. на страну приходилось 29% всех пластиковых изделий в мире, около 28% всего пластикового мусора в мировом океане. К 2025 г. одноразовые пластмассы в Китае должны уйти в прошлое, поставлена цель — создать систему комплексного управления производством, оборотом, потреблением и утилизацией пластмассовых изделий<sup>1</sup>.

В 13-й пятилетке появился качественно иной подход к экологической экспертизе, ее основополагающим критерием является степень риска нанесения ущерба окружающей среде. Согласно этой концепции, полностью устранить отрицательное воздействие проектируемого объекта на экосистемы и здоровье населения невозможно. Поэтому принятие оптимального (с точки зрения охраны природы) решения означает экономически и социально обоснованную минимизацию указанного отрицательного воздействия. Предприятиям, проводящим модернизацию в целях достижения стандартов по выбросам загрязняющих веществ, предоставляются разумные отсрочки.

Для стимулирования природоохранных мероприятий предусмотрены: постепенный переход к системе рентных платежей; включение в экономические показатели полной стоимости природных объектов с учетом их средообразующей функции, а также природоохранных (экологических) работ (услуг); создание механизма взимания с хозяйствующих субъектов, эксплуатирующих природные ресурсы, платежей и их использование для сохранения и восстановления природной среды, в том числе биоразнообразия; введение ответственности за произведенный продукт на всех стадиях.

В целях усовершенствования политики «зеленых» финансов, «зеленых» кредитов, включая экологическое кредитование, создан *Государственный фонд зеленого развития*. В ноябре 2019 г. Государственный банк развития КНР выпустил первую серию «зеленых» банковских облигаций с ориентацией на «устойчивое развитие» в рамках программы Bond Connect. Эта схема позволяет привлекать к выкупу бумаг зарубежных инвесторов. Финансовый объем выпуска составил 10 млрд юаней (1,43 млрд долл.). Это касается защиты экосистемы реки Янцзы, а также создания лесного хозяйства в городе центрального подчинения Чунцине на юго-западе КНР. Срок погашения ценных бумаг составляет три года, ставка — 3,1%. К концу 2019 г. Государственный банк развития Китая выделил на проекты «зеленого» развития кредиты общим объемом 305,3 млрд юаней (44,4 млрд долл.)<sup>2</sup>.

С 1 января 2018 г. вступил в силу «Закон о налоге для защиты окружающей среды», согласно которому с предприятий взимается экологический налог, а плата за сброс загрязняющих веществ отменена. Госсовет выпустил оповещение, в котором четко отмечено, что налог для защиты окружающей среды входит в доходы, направляемые местным правительствам. Новая система экологического регулирования нацелена на снижение уровня загрязнения природных ресурсов, продвижение чистых технологий в производство и создание так называемого зеленого налогообложения — тем самым расходы на восстановление экологии переложены с плеч государства на сами экологически неблагополучные предприятия.

Ответственность за сбор экологического налога несут налоговые органы. Местные управления по охране окружающей среды обязаны содействовать им и предоставлять данные, необходимые для исчисления сумм налога. Экологический налог исчисляется ежемесячно и уплачивается ежеквартально. При подаче деклараций налогоплательщики обязаны предоставлять сведения о видах загрязнения, их объемах (количестве), концентрации загрязняющих веществ. Для оценки количества выбросов все предприни-

1. Экологическое законодательство КНР... М.: Прогресс, 2019. Т. 2. С. 176.

2. URL: [http:// www.chinapro.ru](http://www.chinapro.ru), 14 ноября 2019 > № 3194244 (дата обращения: 18.12.2019).

матели должны установить необходимое оборудование. В случае его отсутствия объемы выброса загрязняющих веществ определяются по данным мониторинга или по способам исчисления, определенным Министерством экологической среды КНР.

Экологический налог не уплачивается с выбросов веществ-загрязнителей, создаваемых мелкими сельхозпроизводителями, транспортными средствами (автомобили, самолеты, суда, поезда), предприятиями по очистке сточных вод и утилизации бытовых отходов (в пределах, установленных государством и местными органами власти), а также с твердых отходов, используемых для производства продукции, соответствующей государственным и местным стандартам охраны окружающей среды. Если концентрация загрязняющих веществ составляет менее 75% от государственных или местных стандартов, сумма экологического налога для предприятия в соответствии с законом должна быть уменьшена на 25%. Если концентрация составляет менее 50%, сумма налога уменьшается вдвое.

Экологический налог должен помочь улучшить состояние окружающей среды, а для промышленных производств он создает дополнительный стимул уменьшить выбросы загрязняющих веществ за счет установки очистительных сооружений. Одновременно регионы получают больше полномочий по борьбе с загрязнением: они могут самостоятельно определять ставки налога и распространять экологический налог на другие виды загрязнителей, которые не предусмотрены законом. Введение налога не затрагивает большинство предприятий, которые напрямую не создают выбросы загрязняющих веществ. При создании промышленных производств, новый налог учитывается в качестве одного из факторов при выборе места для размещения производства.

В 2019 г. до 20% частных инвестиций внутри страны пошли на очистное и прочее оборудование, используемое в природоохранных целях. Такие инвестиции можно рассматривать как своеобразный экологический налог. Существует система налоговых льгот для предприятий, приобретающих перерабатывающее и фильтрующее оборудование. В качестве экономического показателя в ряде случаев используется «Зеленый ВВП» (*люйсе* GDP, 绿色GDP), т.е. валовой внутренний продукт за вычетом затрат на восстановление природной среды<sup>1</sup>.

КНР лидирует по внедрению технологий возобновляемой энергии. Современная промышленность становится инструментом, обеспечивающим переход к новой энергетике, создавая ее материальную основу. Китай — один из самых быстро растущих рынков солнечной и ветровой энергии и электромобилей (а также батарей для электромобилей). Использование экологичных и одновременно экологически выгодных технологий позволяет не только модернизировать производство и сократить издержки, но и увеличить прибыль, наращивать мощности в новой энергетике. Наблюдается положительная связь между динамичным экономическим развитием и снижением доли традиционных видов топлива в общем потреблении первичной энергии. Закрываются технологически отсталые производства в топливно-энергетическом секторе, ужесточаются экологические требования к оборудованию на угольных ТЭС. Тепловые электростанции, использующие отходы, уже построены в нескольких регионах Китая, включая Пекин, и также готовятся к реализации в ряде стран Юго-Восточной Азии.

Экологическая составляющая занимает все более весомую часть традиционных отраслей. В период 13-й пятилетки успешно осуществляется «Программа работ по экологической модернизации отраслей». Среди конкретных шагов: ужесточение стандартов охраны окружающей среды, координация, оптимизация, повышение эффективности и

---

1. Расчет «зеленого ВВП» предусматривает коррекцию ВВП на стоимостную оценку истощения природных ресурсов: земельных (почвенных), лесных, водных, минеральных, биологических, последствий загрязнения окружающей среды и ее деградации.

модернизация всех производств, реструктуризация большинства центральных госпредприятий к летним Азиатским играм в 2022 г. в г. Ханчжоу. Планируется сокращение «нижнего» этажа индустрии, представленного технологически отсталым производством, предоставление ряда льгот предприятиям, занимающимся сбором и комплексным использованием возобновляемых ресурсов, выпуском природоохранного промышленного оборудования и продукции с использованием жидких, газообразных и твердых отходов, а также ликвидация или остановка загрязняющих атмосферу предприятий по производству стали, цементных заводов, химических, полиграфических и окрашивающих предприятий, предприятий по производству бумаги, сантехники, пуха, специальной одежды и обуви, переработанного волокна. Еще одна проблема, которую китайские власти собираются решить с помощью массового закрытия производств, — закредитованность предприятий, вызванная неконтролируемым потоком инвестиций во внутреннюю промышленность начиная с 2008 г.<sup>1</sup>

Приостановлена работа и закрыты десятки тысяч заводов по всей стране из-за нарушений «Закона об охране окружающей среды»<sup>2</sup>. Все малые и средние химические предприятия, попадающие в категорию токсичных, должны были перенести свое производство за городскую черту к 2020 г. все крупные — к 2025 г., и начать этот процесс не позднее 2020 г. Для всех остальных предоставляется возможность перепрофилирования на нетоксичное производство<sup>3</sup>.

Вспышка коронавируса COVID-19, которая фактически парализовала на время китайскую экономику, оказала неожиданный эффект на окружающую среду. В начале 2020 г. закрылось множество предприятий, ежедневная выработка энергии на угольных электростанциях оказалась на четырехлетнем минимуме по сравнению с аналогичным периодом 2018 г. Производство стали сократилось до минимума за 5 лет, а снижение спроса на нефть приостановило работу многих нефтеперерабатывающих заводов. В общей сложности производство в ключевых отраслях промышленности снизилось на 15–40%. Кроме того, объем внутренних авиарейсов уменьшился на 70%, и значительно сократилось количество международных авиaperелетов. Если в 2018 г. объем выбросов диоксида углерода (CO<sub>2</sub>) составлял 400 млн тонн, то в начале 2020 г. он снизился на 100 млн тонн. Это почти 6% мировых выбросов за аналогичный период 2018 г. В результате в первом квартале 2020 г. средний уровень загрязнения воздуха в Китае оказался на 36% ниже, чем в те же дни 2019 г.<sup>4</sup>

Пекин и Шанхай заметно сократили объемы промышленного производства. Согласно «Проекту Генерального плана Пекина», в период до 2030-х годов планируется достичь национального стандарта качества воздуха в городе, сократить концентрацию вредных частиц PM<sub>2,5</sub> до 35 мкг/м<sup>5</sup>. В северных провинциях будет полностью запрещено

1. Азиатские игры-2022 — мультиспортивное соревнование, которое будет проводиться в 2022 году в китайском городе Ханчжоу.

2. Закон «Об охране окружающей среды» КНР от 24 апреля 2014 г. Его принятие стало очередным шагом в развитии китайского экологического законодательства. За годы действия первого закона «Об охране окружающей природной среды» КНР от 1979 г. практически заново была создана китайская законодательная система. Закон «Об охране окружающей среды» КНР состоит из 70 статей, объединенных в 7 глав.

3. URL: <https://tass.ru/plus-one/4085171> (дата обращения: 18.03.2019).

4. URL: Министерство экологической среды КНР. (2020 г.) URL: <http://mep.gov.cn/Hjzh/zghjzkgb/Inzghjzkgb/> (дата обращения: 23.02.2020).

5. На сегодняшний день не существует единых международных норм и правил в области охраны атмосферного воздуха. Нормируется качество воздуха в зависимости от специфики страны. Многие страны для разработки своих норм используют данные нормативов качества воздуха Всемирной организацией здравоохранения (ВОЗ), которые разработаны и опубликованы в

использование угля в качестве источника энергии, закроются 30% алюминиевых производств и 50% производств стали. Наказания за нарушения распространяются не только на сами предприятия, но и на местных чиновников. Впервые фигурирует цель сокращения содержания промышленных летучих органических веществ (ЛОВ) в воздухе на 10%.

Проводимые в крупных городах меры экологической защиты, предусматривающие структурную перестройку их хозяйственной деятельности, сокращение использования угля в качестве основного энергетического источника, повышение энергоэффективности и технической модернизации ряда предприятий, наряду с увеличением инвестиций в экологическую сферу, не доступны для многих районов Китая, испытывающих дефицит финансовых средств и технических возможностей и сталкивающихся с проблемой занятости населения. Там все еще чрезвычайно остро стоят проблемы выбросов промышленных предприятий, работающих на крайне устаревшей технологической базе, мунципальных стоков при нехватке очистных сооружений, утилизации бытового мусора и водоснабжения.

В 13-й пятилетке трансформируется энергетический баланс страны — ставится задача решения проблем загрязнения окружающей среды посредством уменьшения энергозатрат в производственной сфере и расширения масштабов использования чистой энергии. Определен план поддержки использования природного газа вместо угля в электрогенерации, а также стимулирования развития возобновляемых источников энергии (ВИЭ) и атомной энергетики. Тепловые электростанции, использующие отходы, уже построены в нескольких регионах Китая, включая Пекин.

Общенациональный углеродный рынок КНР — самый крупный в мире. Предприятия, выбрасывающие в воздух вредные вещества в объеме больше нормы, выкупают квоты у компаний, выбросы которых меньше нормативных. В целях поддержки промышленности и снижения давления на окружающую среду, создаются тестовые территории, на них апробируется система торговли углеродными правами на выбросы, единицами их сокращения — кредитами или взаимозачетами. Разрабатывается система рыночных экологических платежей на выбросы, включая диоксид серы ( $\text{SO}_2$ ) и азота ( $\text{NO}_2$ ), другие загрязнители, а также внутренняя схема торговли квотами. Поддерживается развитие международного сотрудничества в этой сфере.

В рамках Парижского соглашения Китай принял на себя обязательство достичь пика выбросов парниковых газов к 2030 г. Для достижения этой цели поставлена промежуточная задача — стимулировать тяжелую промышленность к прохождению пика эмиссий к 2020 г., а также достижение пика в особых экономических зонах. В промышленной сфере установлен повышенный контроль над выбросами вредоносных веществ и их сокращение на 1,1 млрд тонн. В сельскохозяйственной — приняты меры по решению проблем загрязнения пахотных земель, сокращению выбросов метана, повышению контроля над удобрениями и утилизацией отходов. Стимулируется низкоуглеродная урбанизация путем расширения строительства «зеленых» городов<sup>1</sup>.

Низкоуглеродная система транспортных перевозок позволяет уменьшить выбросы парниковых газов. Приоритетное развитие общественного транспорта — государственная стратегия Китая. За годы 13-й пятилетки количество автобусов, работающих на

---

1999 году. По нормам Всемирной организации здравоохранения (ВОЗ) среднегодовой уровень  $\text{PM}_{2,5}$  должен составлять не больше  $10 \text{ мкг/м}^3$ , а среднесуточный уровень не больше  $25 \text{ мкг/м}^3$ . ВОЗ рекомендует снизить количество  $\text{M}_{2,5}$  — мельчайших частиц, находящихся в воздухе, до 20 на  $\text{м}^3$ . URL <https://www.newsru.com/world/06oct2006/was.html> (дата обращения: 18.03.2019).

1. Экологическое законодательство КНР... М.: Прогресс. Т. 1. 2018. С. 231, 322.

альтернативных источниках энергии, в китайских городах увеличилось в 4 раза<sup>1</sup>. Усилен контроль над производством машин на традиционном топливе. Такси во многих городах работают на электричестве. Министерство экологической среды обязало 20 энергетических и металлургических компаний использовать железную дорогу для транспортировки продуктов и сырья, распорядилось сократить вдвое дорожные перевозки на участке Пекин—Тяньцзинь—Хэбэй в зимний период.

КНР производит самое большое в мире количество машин с электрическими двигателями. Растет объем продаж электромобилей и автомобилей с гибридным двигателем<sup>2</sup>. Выделяются субсидии для водителей низкоуглеродных машин, бесплатное разрешение на вождение автомобиля, льготные условия парковки, поддерживается разработка и использование экологически чистого бензина и дизельного топлива стандарта China V (соответствует «Евро-5»)<sup>3</sup>.

В 13-й пятилетке (2016–2020 гг.) завершается работа по определению «экологической красной линии». Она направлена против опустынивания, окаменения, влаго- и почвопотерь, на охрану и восстановление водно-болотных угодий, естественных лесов, лесного и травяного покровов на нецелесообразно распаханых землях. В пределах охранных зон освоение, т.е. разворачивание хозяйственной деятельности запрещено. Работы охватывают регионы с важными экологическими функциями, включая природные заповедники провинциального и национального назначения, достопримечательности, уникальные геологические объекты и т.д. Создана система мониторинга и контроля «экологической красной линии».

Принята система подотчетности: каждый, кто находится за «красной линией», должен быть наказан, а те, кто вызвал серьезные последствия для природной среды, привлечены к ответственности и подвержен «пожизненной подотчетности». Представители власти, принимающие решения, должны строго следить за соблюдением природоохранных норм. Оценка соответствия или несоответствия стандартам охраны окружающей среды является важным основанием для определения рейтинга деятельности руководящих кадров, их назначения и смещения, награждения и наказания, а также привлечения к ответственности. Такая политика в области экологии нацелена на оценку достижений в процессе перехода к «экологической цивилизации». Объем ущерба от экологических нарушений и загрязнения окружающей среды включается в систему национального хозрасчета, что создает механизм экологической компенсации<sup>4</sup>.

На XIX съезде КПК осенью 2017 г. была сформулирована «Стратегическая программа подъема села (2018–2022 гг.)», включающая 28 программ на провинциальном уровне. Ее цель — сохранение обрабатываемых земель и недопущение ухудшения их качества. Общая площадь пашни в 2020 г. должна составить не менее 124 млн га («красная линия»), из них 53 млн га — качественные продуктивные, гарантирующие стабильные урожаи. Поставлена задача свести к минимуму рост использования химических удобрений и пестицидов при выращивании основных сельскохозяйственных культур<sup>5</sup>.

1. Доклад о выполнении плана экономического и социального развития за 2018 год и проекте плана экономического и социального развития на 2019 год. URL: [http://russian.china.org.cn/china/txt/2019-03/18/content\\_74583554.htm](http://russian.china.org.cn/china/txt/2019-03/18/content_74583554.htm) (дата обращения: 18.03.2019).
2. Ibidem.
3. Экологическое законодательство КНР... М.: Прогресс. Т. 1, 2018. С. 324.
4. Доклад о выполнении плана экономического и социального развития за 2018 год и проекте плана экономического и социального развития на 2019 год. URL: [http://russian.china.org.cn/china/txt/2019-03/18/content\\_74583554.htm](http://russian.china.org.cn/china/txt/2019-03/18/content_74583554.htm) (дата обращения: 18.03.2019).
5. URL: [http://russian.china.org.cn/china/txt/2018-01/04/content\\_50190767.htm](http://russian.china.org.cn/china/txt/2018-01/04/content_50190767.htm) (дата обращения: 18.03.2019).

С 1 января 2019 г. вступил в силу «Закон о предотвращении загрязнения почв». Этот документ считается самым строгим в истории охраны почв, в нем присутствует жесткая система наказаний за незаконные действия. Закон гласит, что общенациональная перепись по состоянию почв проводится не реже одного раза в 10 лет, по всей стране устанавливается сеть станций мониторинга. После вступления Закона в силу действуют штрафы и административные наказания<sup>1</sup>.

Согласно «Правилам по оценке ответственности региональных правительств за сохранение пахотных земель», утвержденным Госсоветом КНР, народные правительства провинций, автономных районов и городов центрального подчинения несут прямую ответственность за объемы пахотных земель, площадей защитной зоны неизменных основных пахотных земель и за соблюдение высоких стандартов земледелия. Главы провинций, автономных районов и городов центрального подчинения являются прямыми ответственными лицами за исполнение вышеуказанных норм и правил. Планируется создать 40 пилотных экспериментальных зон устойчивого развития агросферы<sup>2</sup>.

22 января 2020 г. Министерством сельского хозяйства и сельских дел КНР совместно с Канцелярией Центральной комиссии по делам киберпространства опубликован «План цифрового развития сельского хозяйства и сельских районов на 2019–2025 гг.». Согласно документу, в стране ускоряется процесс интеграции цифровых технологий с производственно-хозяйственной системой в сельских районах и значительно увеличивается доля цифровой экономики в сельском хозяйстве.

Опустынивание — одна из наиболее сложных экологических проблем КНР. По оценке Азиатского банка развития (Asian Development Bank), в Китае около 400 млн человек испытывают на себе влияние опустынивания. По данным Государственного управления лесного и степного хозяйства КНР, в 2019 г. площади опустынивания занимали 1,73 млн км<sup>2</sup> (173 млн га). Засуха поражает около 160 тыс. км<sup>2</sup> пахотных земель каждый год. В серьезно опустыненных регионах потери составляют 23,16% ВВП. Китайские власти переселяют людей с бесплодных и сухих территорий в рамках программы «Экологической миграции». По данным Министерства по управлению чрезвычайными ситуациями КНР, прямой экономический ущерб от стихийных бедствий по всему Китаю в 2019 г. составил 327,1 млрд юаней (47,5 млрд долл.)<sup>3</sup>.

Благодаря повышенным усилиям по предотвращению и контролю над опустыниванием на конец 2019 г. в стране 15 лет подряд наблюдалось сокращение земель, пострадавших от опустынивания. За период с 2012 по 2019 г. удалось восстановить 14 млн га угодий на территориях, подвергшихся опустыниванию, запущено несколько проектов по контролю за расширением песчаных пустынь, высадкой деревьев, в результате чего в северных районах страны наблюдается снижение частоты возникновения песчано-пыльных бурь и ослабление их мощности<sup>4</sup>.

Все леса в Китае подразделяются на две категории: предназначенные для общественного блага и коммерческие. Для каждой категории вводятся свои методы управления. Согласно Лесному кодексу КНР, леса, предназначенные для общественного блага, находятся под особо строгой охраной государства. К концу 2019 г. в стране насчитывалось 474 национальных природных заповедника. 12 марта — Национальный день посадок деревьев в Китае, нацеленный на повышение понимания населением проблем защиты

1. URL: <https://www.agroxxi.ru/gazeta-zaschita-rastanii/novosti/s-1-janvarja-2019-goda-v-kitae-vstupaet-v-silu-samyi-strogii-v-istorii-strany-yeko-zakon.html> (дата обращения: 16.01.2019).
2. Министерство охраны окружающей среды КНР. (2018 г.). URL: [www.mep.gov.cn/Hjzhl/zghjzkgb/Inzghjzkgb/](http://www.mep.gov.cn/Hjzhl/zghjzkgb/Inzghjzkgb/) (дата обращения: 23.12.2019).
3. URL: [http://www.stats.gov.cn/english/PressRelease/202002/t20200228\\_1728917.html](http://www.stats.gov.cn/english/PressRelease/202002/t20200228_1728917.html) /National Bureau of Statistics of China February 28, 2020. (дата обращения: 28.02.2020).
4. URL: <http://russian.people.com.cn/35701/8272717.html> (дата обращения: 24.11.2018).

лесов. В 2019 г. по всей стране посажены деревья на территории общей площадью 7,1 млн га, 8,3 млн га лесных массивов отдано под усиленную охрану, восстановлен лесной покров на пахотных угодьях общей площадью 0,9 млн га<sup>1</sup>.

Целью проекта «Великая зеленая стена» является восстановление лесов на деградированных землях, приведение этих земель в исходное состояние и создание заслона пыльным бурям, ежегодно приходящим на восточное побережье страны из засушливых районов запада. Он разработан для посадки около 36 млн га нового леса в поясе 4505 км до 2050 г., а также борьбы с источниками песчаных бурь в районе городов Пекин—Тяньцзинь. Кроме того, заостря внимание на проблемах чрезмерного выпаса скота и интенсификации сельского хозяйства, в регионах, где нет средств или возможности бороться с опустыниванием, предпринимаются меры по защите и закрытию доступа к таким землям<sup>2</sup>. Площадь лесного покрытия за годы 13-й пятилетки достигла 23,4%<sup>3</sup>.

На программу восстановления лесов и травяного покрова на пахотных угодьях, старт которой был дан в 1999 г., Китай за 20 лет потратил свыше 500 млрд юаней (72,67 млрд долл.), в результате удалось создать более 33 млн га новых лесных и луговых угодий, что составляет 42,5% всех лесонасаждений в стране. Реализация программы ускорила процесс озеленения, в результате площадь лесов увеличилась в среднем более чем на 4 процентных пункта. 32 млн крестьянских дворов получили материальную помощь за вывод из оборота пахотных земель — свыше 9800 юаней (1424 долл.) на двор, кроме того, программа способствовала структурной перестройке производства на селе и формированию отраслей экологической экономики.

Программа расширяется за счет включения в нее пахотных земель, которые имеются в государственных лесозаготовительных районах и на территории природных заповедников<sup>4</sup>. Компания «Экологические инвестиции» запустила международный инновационный биотехнологический проект для решения вопросов озеленения, ветрозащиты и восстановления лесов. При помощи авиации удастся рассадить за сезон более 1 млн быстрорастущих деревьев

Правительство планирует засадить деревьями более четверти территории страны, восстановить 35% береговой линии, расширить растительность степей на 56%. Согласно спутниковым данным, опубликованным NASA, благодаря новым биотехнологиям, в мире появилось больше лесонасаждений<sup>5</sup>. Усилия Китая в этой области получили высокую оценку Программы ООН по окружающей среде. Китайское приложение Ant Forest, работающее на базе одной из ведущих в мире платежных платформ Alipay, получило награду Программы ООН «Чемпионы Земли» по охране окружающей среды 2019 г. за высадку деревьев в наиболее засушливых регионах Китая<sup>6</sup>.

1. URL: [http://www.stats.gov.cn/english/PressRelease/202002/t20200228\\_1728917.html](http://www.stats.gov.cn/english/PressRelease/202002/t20200228_1728917.html) /National Bureau of Statistics of China February 28, 2020. (дата обращения: 28.02.2020).
2. URL: <http://russian.china.org.cn> (дата обращения: 29.10.2018).
3. URL: <http://russian.people.com.cn/35701/8272717> ((дата обращения: 24.11.2017).
4. URL: <http://russian.china.com/news/china/740/20190710/1567297.html> (дата обращения: 18.03.2019).
5. Центр исследований политики в области окружающей среды и экономики КНР (Policy Research Center for Environment and Economy, PRCEE) совместно с Программой Организации Объединенных Наций по окружающей среде (ЮНЕП) — «Стратегии развития Китая «Пять в одном»: Доклад «Зеленое — золото. «Стратегия и действия китайской экологической цивилизации» (Green is gold. The strategy and actions of China's ecological civilization). URL <https://tass.ru/plus-one/4085171> (дата обращения: 18.03.2019).
6. New-Science.ru <https://new-science.ru/kitaj-perehodit-k-zapretu-odnorazovyh-plastika-v-2020-godu/> <https://tass.ru/plus-one/4085171> (дата обращения: 18.02.2020).

Проблема дефицита и загрязнения воды является стратегической для КНР. Загрязнено 70% водных ресурсов, при этом вода из 52 рек, протекающих через городские поселения, не может быть использована даже для орошения. Из 32 китайских мегаполисов 30 испытывают проблемы с водоснабжением. По данным Министерства водного хозяйства, в 2019 г. Китай потратил рекордные 726 млрд юаней (104,46 млрд долл.) на 23 проекта по сохранению водных ресурсов. Успешно реализован национальный проект в области мониторинга грунтовых вод, с объемом инвестиций в 2,2 млрд юаней (316 млн долл.). Под совместной эгидой Министерства природных ресурсов и Министерства водного хозяйства в его рамках созданы 20469 станций мониторинга грунтовых вод и сформирована автоматизированная сеть контроля в этой сфере. Новая сеть способна автоматически собирать, передавать в режиме реального времени и проводить анализ получаемых данных мониторинга<sup>1</sup>.

Сельскохозяйственные затраты являются самыми значительными в общем объеме потребления воды. Однако, если еще двадцать лет назад на нужды сельского хозяйства расходовалось 82% гидроресурсов, то в настоящее время, по данным Всемирного банка, только 66%. Это вызвано быстрыми темпами развития промышленности, на которую сейчас приходится около четверти водопотребления в КНР. К 2020 г. охват централизованным водоснабжением сельского населения составил около 80%<sup>2</sup>.

Вместе с тем расширяются посевы культур, требующих обильного орошения (рис, пшеница, кукуруза), что ведет к стремительному истощению гидроресурсов в некоторых северных районах страны, где создано больше всего ирригационных систем. В результате на юге некоторые реки мелеют настолько сильно, что вода уже не доходит до моря. Более того, истощаются подземные источники воды, образуются пустоты, оседает земля. В последние годы Китай сталкивается с такими явлениями, как сокращение площади ледников в высокогорьях, в ближайшие 50 лет площадь территорий с вечной мерзлотой сократится на 10–15%, что повлечет изменение климата и режима рек.

В засушливых приморских районах под землей все чаще встречается соленая вода. Нередко для ирригационных систем приходится качать воду с 400-метровой глубины. Что касается личных нужд, горожане сейчас потребляют 3,8% запасов воды, тогда как на долю жителей деревень (а это основная масса населения) приходится 6,8%, но этот показатель непрерывно растет по мере того, как правительство расширяет программу строительства водопроводов в деревнях. Нехватка воды ощущается как в засушливых западных провинциях, так и в обеспеченных водой, но густонаселенных городах Восточного Китая. Примерно 50% всей возделываемой в Китае земли расположено в засушливых районах.

В 2018 г. завершилось формирование административной системы охраны водных ресурсов КНР, вступил в действие закон «О предупреждении и борьбе с загрязнениями водных объектов», принятый Постоянным комитетом Всекитайского собрания народных представителей 27 июня 2017 г. Согласно новому закону, правительственные чиновники и партийные начальники на местах назначаются «управляющими реками» и несут индивидуальную ответственность за их состояние. В Китае применяются биологические методы очищения воды, например, с помощью искусственно выведенной бактерии Синтии (*Mycoplasma laboratorium*)<sup>3</sup>. Такие же меры применяются для очистки террито-

1. [russian.china.org.cn](http://russian.china.org.cn), 6 января 2020 > № 3252613 URL (дата обращения: 18.02.2020).
2. URL: [https://news.rambler.ru/ecology/20676269/?utm\\_content=rnews&utm\\_medium=read\\_more&utm\\_source=copylink](https://news.rambler.ru/ecology/20676269/?utm_content=rnews&utm_medium=read_more&utm_source=copylink) (дата обращения: 18.03.2020).
3. Выведена в лабораторных условиях при помощи пересадки генов. Синтетический вид предназначен для уничтожения последствий разлития нефти в водах Мексиканского залива путем ее поглощения бактериями.

рий индустриального животноводства. Эксперименты в синтетической биологии вторгаются в естественные экосистемы.

В 2019 г. объем потребления пресной воды составил 599,1 млрд м<sup>3</sup>, в 2020 г. он не должен превысить 670 млрд м<sup>3</sup>. Усовершенствована система показателей совокупного потребления воды, пересчитаны стандарты, определяющие эффективность потребления водных ресурсов. Наблюдается повышение эффективности потребления воды. Этот показатель на каждые 10 тыс. юаней ВВП в 2019 г. составил 67 м<sup>3</sup>, что на 6,1% меньше, чем в 2018 г. Потребление воды на каждые 10 тыс. юаней добавленной промышленной стоимости составило 42 м<sup>3</sup>, снизившись на 7,2%. Потребление воды на душу населения — 429 м<sup>3</sup>, что на 0,8% меньше, чем в 2018 г. Коэффициент эффективности использования воды для орошения вырос до 0,548 по сравнению с 0,516 в 2012 г. Данный показатель отражает отношение объема воды, используемой сельскохозяйственными культурами, к совокупному объему воды для орошения. Решена проблема обеспечения питьевой водой более чем 109 млн сельских жителей, на эти цели выделено 23,8 млрд юаней (около 350 млн долл.). Защиту источников питьевой воды правительство считает одной из самых важных задач в рамках общегосударственной кампании по охране окружающей среды<sup>1</sup>.

В современном мире вода стала товаром. В Китае назрела необходимость создания рынка воды, поэтому в экспериментальном порядке введен механизм перехода на рыночный метод ценообразования на воду от простого удовлетворения потребностей к осознанному рациональному потреблению. Министерство водного хозяйства КНР в экспериментальном порядке расширяет платное пользование водой. К 2020 г. объемы ее потребления в промышленности на 10 тыс. юаней ВВП и на 10 тыс. юаней добавленной стоимости соответственно снизились на 35% и 30%. Власти подняли тарифы за пользование водой и запретили бесконтрольное строительство объектов, потребляющих воду в избыточном количестве: плавательные бассейны, бани, автомойки<sup>2</sup>.

По данным Института мировых ресурсов (World Resource Institute), за последние два десятилетия в КНР создана мощная индустрия глубокой очистки воды. Необработанная водопроводная вода, вода из колодцев или открытых источников употребляется в пищу только в отдаленной сельской местности. В основном же потребителями используется фильтрованная вода в экономичной пластиковой таре. Основано более 700 крупных компаний, занимающихся глубокой очисткой воды, еще 800 планируется создать в ближайшие годы.

Сектор производства очищенной воды для бытовых нужд считается весьма рентабельным, и в него начинают активно проникать иностранные компании, индустрия продаж бутилированной питьевой воды является одной из самых быстроразвивающихся в мире. В КНР на душу населения приходится около 10 литров бутилированной воды в год без учета водопроводной обработанной воды. Это в 17 раз меньше, чем в Италии, в 15 раз меньше, чем во Франции, и в 4 раза меньше, чем в Гонконге<sup>3</sup>. Решение проблемы дефицита воды является частью стратегии «Один пояс, один путь».

На данный момент в Китае сформирована нормативная система по охране окружающей среды, разработаны законы, призванные регулировать проблему экологической безопасности, причем некоторые впервые в мировой практике. Проводятся про-

1. URL: [http://www.stats.gov.cn/english/PressRelease/202002/t20200228\\_1728917.html](http://www.stats.gov.cn/english/PressRelease/202002/t20200228_1728917.html) /National Bureau of Statistics of China February 28, 2020. (дата обращения: 28.02.2020).

2. Ibidem.

3. URL: <https://yandex.ru/images/search?text=международная норма водного дефицита.&stypе=image&lr=213&s> (дата обращения: 18.03.2019). URL: <https://24.kz/ru/news/in-the-world/item/204214-okolo-40-reform-dlya-uluchsheniya-ekologicheskoy-situatsii-provedeno-v-kitae> (дата обращения: 05.10.2019).

верки исполнения действующих законов. Экологическое законодательство тесно связано с нормами других отраслей права, а также международным правом в области окружающей среды.

В городах улучшились водоснабжение и очистка стоков, стали шире внедряться газ и централизованное теплоснабжение. Положительные результаты принесли усилия по экономии энергии. Предусматривается дальнейшая активизация фундаментальных научных исследований в области энергетики. На ближайшие годы ставится задача преодолеть нарастание разрушения окружающей среды, улучшить обстановку на крупнейших реках и озерах, сократить масштабы кислотных дождей и выброса двуоксида углерода. Основная цель — продвинуться в создании ресурсосберегающего и экологически чистого общества, улучшить качество экономического развития, актуализировать ценности экоцивилизации. Это будет способствовать повышению стабильности в китайском обществе. Чтобы достичь целевых показателей, создана национальная онлайн-система мониторинга окружающей среды и источников загрязнения, усовершенствована система раскрытия экологической информации, усилен надзор федерального правительства за выполнением экологических обязательств органами власти на местах<sup>1</sup>.

Перед КНР стоят сложные задачи в области выполнения международных обязательств. К настоящему времени подписаны экологические соглашения на взаимовыгодных условиях, в таких направлениях, как применение экологически чистого угля, освоение новых технологий в атомной энергетике, освоение альтернативных источников энергии. Китай активно участвует в различных форумах, выставках, посвященных инновационным разработкам в области энергосберегающих технологий. Экологическая ответственность превращается в экономический актив. На XIX съезде КПК, состоявшемся в октябре 2017 г., поставлена задача ликвидировать затяжной экологический кризис к 2035 г. «С 2020 по 2035 год за 15 лет упорной борьбы... коренным образом улучшится экология», — пообещал генсек ЦК КПК, Председатель КНР Си Цзиньпин<sup>2</sup>.

### Список литературы

1. New-Science.ru <https://new-science.ru/kitaj-perehodit-k-zapretu-odnorazovyh-plastika-v-2020-godu/https://tass.ru/plus-one/4085171> (дата обращения: 18.02.2020).
2. URL <https://www.newsru.com/world/06oct2006/was.html> (дата обращения: 18.03.2019).
3. URL: <https://russian.china.org.cn>, 6 января 2020 > № 3252613 URL (дата обращения: 18.02.2020).
4. URL: <http://www.chinapro.ru>, 14 ноября 2019 > № 3194244 (дата обращения: 18.12.2019).
5. URL: <http://russian.people.com.cn/35701/8272717.html> (дата обращения: 24.11.2018).
6. URL: <http://ekd.me/2018/06/kitaj-predstavil-plan-prirodooxrannoj-deyatelnosti-do-2020-go/> (дата обращения: 18.03.2019).
7. URL: <http://russian.china.com/news/china/740/20190710/1567297.html> (дата обращения: 18.03.2019).
8. URL: <http://russian.china.org.cn> (дата обращения: 29.10.2018).

- 
1. Центр исследований политики в области окружающей среды и экономики: [Policy Research Center for Environment and Economy, PRCEE] в Китае совместно с Программой Организации Объединенных Наций по окружающей среде (ЮНЕП) выпустил исследование стратегии развития Китая «Пять в одном», которая предполагает комплексные изменения в области потребления ресурсов и системе контроля за состоянием окружающей среды к 2020 г. Доклад «Зеленое — золото. Стратегия и действия китайской экологической цивилизации»: [Green is gold. The strategy and actions of China's ecological civilization] опубликован на сайте ЮНЕП. URL: <https://tass.ru/plus-one/4085171> (дата обращения: 18.03.2019).
  2. URL: <http://ekd.me/2018/06/kitaj-predstavil-plan-prirodooxrannoj-deyatelnosti-do-2020-go/> (дата обращения: 18.03.2019).

9. URL: [http://russian.china.org.cn/china/txt/2018-01/04/content\\_50190767.htm](http://russian.china.org.cn/china/txt/2018-01/04/content_50190767.htm) (дата обращения: 18.03.2019).
10. URL: [http://www.stats.gov.cn/english/PressRelease/202002/t20200228\\_1728917.html](http://www.stats.gov.cn/english/PressRelease/202002/t20200228_1728917.html) /National Bureau of Statistics of China February 28, 2020. (дата обращения: 28.02.2020).
11. URL: <http://russian.people.com.cn/35701/8272717> ((дата обращения: 24.11.2017).
12. URL: <https://24.kz/ru/news/in-the-world/item/204214-okolo-40-reform-dlya-uluchsheniya-ekologicheskoy-situatsii-provedeno-v-kitae> (дата обращения: 05.10.2019).
13. URL: [https://news.rambler.ru/ecology/20676269/?utm\\_content=rnews&utm\\_medium=read\\_more&utm\\_source=copylink](https://news.rambler.ru/ecology/20676269/?utm_content=rnews&utm_medium=read_more&utm_source=copylink) (дата обращения: 18.03.2020).
14. URL: <https://tass.ru/plus-one/4085171> (дата обращения: 18.03.2019).
15. URL: <https://www.agroxxi.ru/gazeta-zaschita-rastenii/novosti/s-1-janvarja-2019-goda-v-kitae-vstupaet-v-silu-samyi-strogii-v-istorii-strany-yeko-zakon.html> (дата обращения: 16.01.2019).
16. URL: <https://yandex.ru/images/search?text=международная норма водного дефицита.&stype=image&lr=213&s> (дата обращения: 18.03.2019).
17. URL: Министерство экологической среды КНР. (2020 г.)  
URL:<http://mep.gov.cn/Hjzhl/zghjzkgb/Inzghjzkgb/> (дата обращения: 23.02.2020).
18. Доклад «Зеленое — золото. «Стратегия и действия китайской экологической цивилизации» (Green is gold. The strategy and actions of China's ecological civilization). URL <https://tass.ru/plus-one/4085171> (дата обращения: 18.03.2019).
19. Доклад о выполнении плана экономического и социального развития за 2018 год и проекте плана экономического и социального развития на 2019 год.  
URL: [http://russian.china.org.cn/china/txt/2019-03/18/content\\_74583554.htm](http://russian.china.org.cn/china/txt/2019-03/18/content_74583554.htm) (дата обращения: 18.03.2019).
20. Закон «Об охране окружающей среды» КНР от 24 апреля 2014 г.
21. Министерство охраны окружающей среды КНР. (2018 г.).  
URL: [www.mep.gov.cn/Hjzhl/zghjzkgb/Inzghjzkgb/](http://www.mep.gov.cn/Hjzhl/zghjzkgb/Inzghjzkgb/) (дата обращения: 23.12.2019).
22. Экологическое законодательство КНР. Сборник законов и документов. М.: Прогресс, 2018. Т. 1.
23. Экологическое законодательство КНР. Сборник законов и документов. М.: Прогресс, 2019. Т. 2.
24. Экологическое законодательство КНР. Сборник законов и документов. М.: Прогресс. Т. 1. 2018.

### **E. Kranina. The Strategy of "Green" Development in China**

The 13th five-year plan (2016–2020) reflects a comprehensive approach to improving the environmental situation in China and includes mechanisms to stimulate green and low-carbon production, measures to improve the quality of the atmosphere, water and soil. In order to protect the environment, standards on emissions of pollutants are being tightened, a diversified mechanism for compensation of environmental damage is being created on the basis of market principles.

China achieved a certain progress in control of pollution of the environment, the coefficient of purification of waters, air and solid waste increased. In the cities water supply and cleaning of drains improved, became broader to take root gas and the centralized heat supply. Positive results brought efforts on energy economy.

The task is to overcome the increasing destruction of the environment, to improve the situation on the major rivers and lakes, to reduce the scale of acid rain and carbon dioxide emissions. In the field of the international cooperation China adheres to a course towards energy saving, actively cooperates with other countries in ecology sphere on mutually advantageous conditions.

*Keywords: ecology, environment, crisis situation, ecological poverty, innovative technologies, green reform, the 13th five-year Plan, the Silk road.*

# Российский Дальний Восток

## Этапы развития транспортной системы Дальнего Востока России

© 2020

*А.Б. Бардаль*

В статье рассматривается процесс развития транспортной системы Дальнего Востока России с середины XVII века по настоящее время в контексте экономического развития региона. Представлена авторская классификация, включающая тринадцать этапов развития транспортной системы, с учетом общих экономических целей, потребностей экономики в транспортной работе, масштабов внешнеэкономических взаимодействий. Классификация отмечает три этапа спада, вызванных, соответственно, политическими событиями, ограничением экономических ресурсов, структурной реформой.

*Ключевые слова:* Дальний Восток России, транспортная система, региональная экономика.

**DOI:** 10.31857/S013128120009895-5

В условиях Дальнего Востока России транспортная система не только создает базовые условия хозяйственной деятельности производственного сектора, но и обеспечивает комфортные параметры жизни населения, способствует развитию внешнеэкономического сотрудничества со странами США. Значительная площадь региона, удаленность от центральных и западных районов страны, исторически сложившаяся система расселения, локализация хозяйственной деятельности, наличие значительной по протяженности государственной границы — все это усиливает необходимость создания на востоке России транспортной системы, эффективно решающей задачи современного этапа.

История развития отдельных видов транспорта подробно представлена в научных публикациях. Рассматривается значимость создания отдельных объектов инфраструктуры (КВЖД<sup>1</sup>, Транссибирская магистраль<sup>2</sup>, БАМ<sup>1</sup>), ключевые моменты в истории

---

*Бардаль Анна Борисовна*, кандидат экономических наук, ведущий научный сотрудник ФГБУН Институт экономических исследований ДВО РАН. E-mail: Bardal@ecrin.ru.

1. *Василенко Н.А.* КВЖД и ее значение для экономического развития дальневосточного региона // Хозяйственное освоение русского Дальнего Востока в эпоху капитализма. Владивосток, 1989. 156 с. С. 123–128.
2. *Ежеля У.В.* История развития железнодорожного транспорта на Дальнем Востоке России. Хабаровск: Изд-во ДВГУПС, 2005. 111 с.

транспорта региона<sup>2,3</sup>. Немногочисленные работы посвящены систематизации развития видов транспорта<sup>4,5</sup>. Крайне узок круг работ, рассматривающих транспортную систему востока страны как целостный объект<sup>6</sup>. но даже в них транспорт рассматривается как самостоятельная система, влияние региональной экономики в явном виде не учитывается.

Цель данной статьи — рассмотреть процесс развития транспортной системы Дальнего Востока в контексте общего экономического развития и предложить его периодизацию с учетом его целей, потребностей экономики в транспортной работе, масштабов внешнеэкономических взаимодействий.

В качестве основы систематизации экономического развития Дальнего Востока принята классификация периодов экономического развития, предложенная академиком П.А. Минакиром и изложенная в различной интерпретации в ряде его работ<sup>7,8,9</sup>. В соответствии с указанной классификацией с середины XVII века по настоящее время выделяется десять периодов, характеризующихся различными подходами в отношении концептуальных идей развития Дальнего Востока, его политико-экономической системы: документально оформленных и неявно сформулированных, но проявляющихся в «системе практических действий совокупности целенаправленных решений и откликов на них самой экономической системы»<sup>10</sup>.

Проводимая систематизация развития транспортной системы Дальнего Востока отражает авторский подход и в целом привязана к периодам экономического развития региона с необходимыми уточнениями, определяемыми спецификой транспортной системы.

*Первый этап развития транспортной системы* — начало транспортного освоения региона (середина XVII — середина XIX века). Данный этап характеризуется зарождением транспортной системы восточных районов Российского государства, представляет переход от использования естественных транспортных условий региона к организованным перемещениям. В это время была проложена вьючная тропа (впоследствии превратившаяся в тракт), связывающая опорный пункт организации казачьих экспедиций на

1. *Деревянко А.П.* Строительство Байкало-Амурской железнодорожной магистрали (1974–1982 гг.): исторический опыт. Владивосток: ДВНЦ Институт истории, археологии и этнографии народов Дальнего Востока, 1983. 252 с.
2. *Зеленцов В.В.* Морской транспорт Дальнего Востока во второй половине XX века. Владивосток: Дальнаука, 2003. 239 с.
3. *Сметанко В.Г., Ковальчук М.А., Цехместер Н.Ф.* Автомобильные дороги Дальнего Востока России (1917–1960 гг.). Хабаровск: РИОТИП, 2008. 372 с.
4. *Котенко Ж.И., Пиотрович А.А.* Развитие дорожного строительства в центральной части России и на Дальнем Востоке послереволюционной России // Научно-техническое и экономическое сотрудничество АТР в XXI веке. 2011. Т. 2. С. 239–244.
5. *Бянкин В.П.* Русское торговое мореплавание на Дальнем Востоке (1860–1925 гг.). Владивосток: Дальневосточное книжное издательство, 1979. 256 с.
6. *Проскуракова А.Г.* Этапы формирования и развития транспортной системы Дальнего Востока // Ретроспективный анализ экономики Дальнего Востока. Владивосток: ДВНЦ АН СССР, 1982. 165 с. С. 102–115.
7. *Минакир П.А.* Экономика регионов. Дальний Восток. М.: ЗАО «Издательство "Экономика"», 2006. 848 с.
8. *Минакир П.А.* Концепция регионального долгосрочного развития // Синтез научно-технических и экономических прогнозов: Тихоокеанская Россия — 2050. Владивосток: Дальнаука, 2011. 912 с. С. 234–268.
9. *Минакир П.А., Прокапало О.М.* Дальневосточный приоритет: инвестиционно-институциональные комбинации // Журнал Новой экономической ассоциации. 2018. № 2(38). С. 146–155.
10. *Минакир П.А.* О концепции долгосрочного развития экономики макрорегиона: Дальний Восток // Пространственная экономика. 2012. № 1. С. 7–28. С. 11.

восток: Якутск и порт Охотск. Ранее перемещения первопроходцев осуществлялись по рекам, охотничьим и вьючным тропам местных охотников и рыбаков<sup>1</sup>. Порт Охотск (опорный морской порт на Тихоокеанском побережье) стал по сути логистическим центром восточных районов<sup>2</sup> и активно использовался не только Российско-Американской компанией для торговой деятельности, но и как база для организации морских экспедиций, для хранения запасов и для судостроения.

До середины XIX века, когда началось активное освоение востока России, в том числе и транспортное, были организованы порты-поселения на Камчатке, проложены первые дороги. Так, в период до 20-х годов XVIII века основным транспортным путем в Якутск был водно-сухопутный путь: от Тобольска через Енисейск по рекам Ангара, Илим, затем Ленский (Илимский) волок, сплав от Усть-Кута по реке Лене до Якутска<sup>3</sup>. Сообщение не носило регулярного характера, не имело четкой организации. Почта, официальные документы отправлялись попутно. Для транспортировки и сопровождения ясака<sup>4</sup>, а также ссыльных, снаряжались специальные команды. После включения Якутского уезда в состав Сибирской губернии было установлено регулярное сообщение между Иркутском и Якутском: тракт проходил от Иркутска до верховьев Лены, далее сплав по реке до Якутска (зимой — по льду, в межсезонье этот маршрут не действовал).

Далее пути сообщения на востоке обустроивались в основном для обеспечения исследовательских и военных экспедиций: две экспедиции Беринга, экспедиция Шестакова. Именно для бесперебойного обеспечения последней (экспедиция Шестакова — Павлуцкого) в 1731 г. вьючный путь был развит до Якутско-Охотского тракта<sup>5</sup>. Первоначально тракт создавался для снабжения Якутского острога (грузы привозили в Охотск морем, затем переправляли в Якутск). Затем он стал частью сухопутной транспортной связки между Санкт-Петербургом и Охотском (использовался для отправки ясака, пересылки почты). С 1733 г. он стал почтовым трактом, а в 1735 г. вдоль пути следования были организованы станции.

В 1738 г. введена в действие ямщицкая дорога от Иркутска до Якутска (Иркутско-Якутский тракт). Эта дорога завершила создание транспортной связи между западом России и Тихоокеанским побережьем. Она была основной в системе сообщений северо-восточной Сибири и связях с Русской Америкой в XVIII—XIX вв. В 1743 г. по Иркутско-Якутскому тракту (на территории Якутского уезда) было обустроено 28 почтово-обывательских станций.

Таким образом, основными стимулами развития транспортной инфраструктуры в первый период были потребности обеспечения исследовательских экспедиций, необходимость закрепления и защиты территории. Существенные сложности создания наземной транспортной инфраструктуры были связаны с удаленностью территории от очагов хозяйственного освоения (сложность транспортировки ресурсов), большими площадями (необходимость строить значительные по протяженности дороги), немногочисленностью населения (недостаточность рабочей силы и невысокий спрос), сложными климатическими условиями (заболоченность местности, горные хребты, частые разливы рек, размывавших дороги). Создаваемые транспортные пути становились центрами притяжения

1. *Илларионов А.А.* О роли транспортной системы в развитии российского Дальнего Востока в дооктябрьский период // Ойкумена. Регионоведческие исследования. 2006. № 1. С. 16–32.
2. *Сафронов Ф.Г.* Русские промыслы и торги на северо-востоке Азии в XVII — середине XIX в. М.: Наука, 1980. С. 115–117.
3. *Казарян П.Л.* Иркутско-Якутский почтовый тракт: история становления // Управление мегаполисом. 2008. № 1. С. 53–63.
4. Натуральный налог, взимающийся в основном пушниной.
5. *Казарян П.Л.* Первый тракт на северо-востоке России // Наука и техника в Якутии. 2006. № 2 (11). С. 50–57.

населения и хозяйственной активности. При дефиците материальных ресурсов и необходимости строительства в короткие сроки качество создаваемых объектов транспортной инфраструктуры находилось на низком уровне.

*Второй этап развития транспортной системы* (40-е годы XIX века — 1858 г.) — транспортная инфраструктура создавалась и развивалась в основном для организационной поддержки экспедиций (Амурская экспедиция)<sup>1,2</sup>, обеспечения всем необходимым создаваемых в ходе исследования территории поселений (в т.ч. военных форпостов). В этот период был сделан ряд важных для развития транспорта географических открытий: доказана судоходность Амура на всем его протяжении и возможность выхода из реки в море (в ходе Амурской экспедиции); доказано островное положение Сахалина (до этого он считался полуостровом), что открывало новые маршруты мореплавания. Были основаны поселения, морские порты на острове Сахалин и материке (Аян, Муравьевский (будущий Корсаков), Де-Кастри, Николаевск (будущий Николаевск-на-Амуре), Владивосток, Хабаровка и др.), а также проложены сухопутные почтовые тракты к некоторым из них, например, Якутск — Аян, Хабаровка — Владивосток, Николаевск — Благовещенск и др.<sup>3</sup>.

В течение *третьего этапа* развития транспортной системы региона (конец 50-х годов XIX в. — 1890 г.) акцент сместился на транспортное обеспечение процесса переселения и формирование условий расселения прибывающих по территории Дальнего Востока<sup>4</sup>. Одной из важных функций транспорта региона стала поддержка процессов массового переселения крестьян. Первоначально использовался сухопутный маршрут, затем водный (Одесса — Владивосток).

В условиях практически полного отсутствия сухопутных дорог продолжалось широкое использование водного транспорта, требовавшего наименьших затрат при обустройстве. Сплавы по реке Амур стали одним из основных путей переселения казаков из Забайкалья, а также основным способом грузоперевозок. Скот, строительные материалы, провиант сплавливались из Забайкалья на плотках и баржах. Были основаны Владивосток, Хабаровка и др. поселения, активно продолжался процесс создания грунтовых дорог: Николаевск — Благовещенск, Хабаровка — Владивосток и др.

Развивалось судоходство на реках Амур, Зeya, Бурея, Уссурй, Сунгача, озере Ханка. Для перевозки тяжелых грузов широко использовались сплавные баржи и плоты. Однако применяемые виды транспортных средств постепенно совершенствовались: в конце 50-х годов XIX в. было организовано движение пароходов по реке Амур, позже — по реке Лена.

Диверсифицировались правовые формы транспортных организаций и направления перевозок: действовали частные пароходные компании («Амурская компания», «Компания Де-Фриза» и др.); была организована система прибрежного морского судоходства на Дальнем Востоке — круговые рейсы по Охотскому морю («Добровольный флот»).

Финансирование развития транспорта проходило за счет государственных и частных средств. Государство участвовало в финансировании экспедиций, а также применяло институциональные инструменты, стимулирующие бизнес: действовал режим пор-

- 
1. Бровко П.Ф., Понамарев С.А. Г.И. Невельской: Амурская экспедиция и решение пограничного вопроса на востоке России // Вестник ДВО РАН. 2013. № 6 (172). С. 257–267.
  2. Антология экономической мысли на Дальнем Востоке. Выпуск 3. Амурская экспедиция 1910 года / отв. ред. П.А. Минакир. Хабаровск, 2010. 288 с.
  3. Илларионов А.А. О роли транспортной системы в развитии российского Дальнего Востока в дооктябрьский период // Ойкумена. Регионоведческие исследования. 2006. № 1. С. 16–32.
  4. В 1861 г. были изданы «Правила для поселения русских и иностранцев в Амурской и Приамурской областях», составленные генерал-губернатором Восточной Сибири графом Н.Н. Муравьевым-Амурским.

то-франко для ряда морских портов региона (беспощинный ввоз иностранных товаров), таможенный контроль проходил на границе с Иркутской губернией.

Выделение *четвертого этапа* развития транспортной системы региона (1891–1904 гг.) связано с появлением принципиально нового для востока России железнодорожного транспорта. Этот технологичный вид транспорта не только дал значимый мультипликационный эффект экономике региона во время строительства, но и позволил по завершении в разы увеличить масштаб пассажирских (переселение) и грузовых перевозок. В период 1891–1897 гг. была построена Уссурийская дорога, в 1897–1903 гг. — КВЖД. Создание сети железных дорог позволило:

- связать территорию Дальнего Востока от Тихоокеанского побережья до реки Амур;
- создать транспортную связь западных и восточных районов страны, т.е. было создано единое транспортно-экономическое пространство страны (с использованием КВЖД);
- значительно расширить территории возможного заселения на востоке страны;
- обеспечить транспортную доступность территории Китая для экономических взаимодействий и военного контроля (посредством КВЖД);
- обеспечить возможность экспорта грузов Сибири и центральных районов России через морские порты Тихоокеанского побережья.

Строительство железных дорог стало толчком к совершенствованию инфраструктуры других видов транспорта на Дальнем Востоке. В этот период проводились работы по улучшению условий судоходства на Амуре, значительно возросла сеть грунтовых дорог: во-первых, они прокладывались как вспомогательные при железнодорожном строительстве, во-вторых, после завершения определенных участков железной дороги появлялась возможность доставлять материалы для дальнейшего строительства грунтовых дорог. В результате темпы создания сети грунтовых дорог в регионе существенно возросли.

Таким образом, развитие транспортной системы во втором периоде экономического освоения региона было сконцентрировано на строительстве базовой инфраструктуры, выполнявшей первоначально военно-стратегические задачи, а затем — способствовавшей колонизации и закреплению населения.

*Пятый этап развития транспортной системы* (1905–1917 гг.) — развитие транспортной сети Дальнего Востока с целью создания единого транспортного пространства России. Приоритетным видом транспорта являлся железнодорожный, ставший точкой приложения передовых технологий строительства и инженерной мысли, применения новых средств транспорта, стимулом развития сопряженных видов транспорта. Была построена Амурская железная дорога (1907–1916 гг.) от ст. Куэнгэ (54 км от Сретенска, где заканчивалась Забайкальская дорога) до Хабаровска, а также Сучанская железнодорожная ветка (для вывоза угля). При строительстве железной дороги использовались передовые для того времени способы механизации земляных работ с применением экскаваторов (изготовленных в России на Путиловском заводе). Для перевозки грунта и других строительных материалов впервые использовались грузовые автомобили. Передовые для того времени технологии применялись при строительстве железнодорожного моста через реку Амур возле Хабаровска (Алексеевский мост, период строительства 1913–1916 гг.).

Развивалось морское судоходство. Увеличивалось число маршрутов каботажных перевозок (из Владивостока в порты Охотского и Берингова морей, в Николаевск-на-Амуре и т.д.). К концу этапа блокада западных морских портов России (в условиях Первой мировой войны) усилила значимость портов Тихоокеанского побережья. Владивосток стал важнейшим торговым портом, существенно вырос его грузооборот и потребность в перевозках по железной дороге<sup>1</sup>.

---

1. Грузооборот Уссурийской железной дороги увеличился на 54%, КВЖД на 97%. Амурская дорога за год временной эксплуатации (1916 г.) перевезла около 512 тыс. т грузов. См.: *Еже-*

Сеть грунтовых дорог развивалась с целью усиления внутренней связанности территории, повышения транспортной доступности сырьевых ресурсов, а также в качестве системы придорожных и подъездных дорог к магистральным железнодорожным линиям. Начались работы по строительству Николаевской (от железной дороги до Николаевска-на-Амуре и далее в золотопромышленные районы) и Джалиндской колесных магистралей. Была построена дорога Софийск — Де-Кастри (от реки Амур к Японскому морю).

На этом фоне несколько снизилась роль речного транспорта, выполнившего существенный объем работ во время строительства Амурской железной дороги (в этот период грузооборот по реке Амур увеличился почти в 4,5 раза).

Таким образом, к концу пятого этапа на Дальнем Востоке была создана транспортная инфраструктура, позволившая обеспечить транспортную связанность России без использования территории иностранных государств. Основная конфигурация транспортной сети сохраняется и составляет транспортный каркас региона до настоящего времени.

Возросшая нагрузка на транспортную систему региона выявила существующие ограничения транспортного обслуживания, в т.ч. низкое качество элементов инфраструктуры, строившихся по облегченным (временным) нормативам в ускоренном режиме. Стала очевидной потребность в развитии и качественном преобразовании транспортной инфраструктуры Дальнего Востока.

*Шестой этап развития транспортной системы* — стагнация и упадок транспортной системы региона (1918 г. — начало 1920-х годов). Характеризуется утратой значительной части инфраструктуры, транспортных средств, квалифицированных рабочих кадров в ходе военных действий и внутреннего политического противостояния в процессе борьбы за власть в России.

Было выведено из строя около 70% пароходов и 2/3 барж водного транспорта. Разрушены морские порты Владивосток и Николаевска-на-Амуре. Не меньше пострадала железнодорожная сеть Дальнего Востока: утрачено до 50% общей длины мостов, 45% протяженности Уссурийской дороги, до 2/3 паровозов и 1/3 вагонов находились в неисправном состоянии или были разрушены<sup>1</sup>.

К началу 1920-х годов транспортная система региона по отдельным параметрам и характеристикам — организация комплексной работы транспорта, состояние основных фондов, наличие исправных транспортных средств, наличие квалифицированных кадров — вернулась к периоду начального формирования.

*Седьмой этап развития транспортной системы* (1920-е годы) — восстановительный. Проводились работы по ремонту разрушенных в предыдущие годы объектов инфраструктуры железных дорог, речного и морского транспорта. Параллельно проводился ремонт и модернизация отдельных элементов (замена рельс и шпал на железнодорожных путях), восстанавливался парк транспортных средств, в ремонтных депо начали внедряться прогрессивные технические методы — электро- и газосварка. Проводилась подготовка к строительству новых объектов.

*Восьмой этап* (конец 1920-х — 1940-е годы) — эволюционное развитие транспортной системы Дальнего Востока. Характеризуется не только увеличением количественных характеристик транспорта (строительство новых объектов инфраструктуры), но и изменением его качественных параметров. Этот этап был обеспечен соответствующими ресурсами — на развитие транспортной системы предполагалось выделить порядка

---

ля У.В. История развития железнодорожного транспорта на Дальнем Востоке России. Хабаровск: ДВГУПС, 2005. 111 с. С. 36.

1. Проскураева А.Г. Этапы формирования и развития транспортной системы Дальнего Востока // Ретроспективный анализ экономики Дальнего Востока. Владивосток: ДВНЦ АН СССР, 1982. 165 с. С. 107.

27% общей суммы капитальных вложений в экономику Дальнего Востока в течение первой пятилетки (1928–1932 гг.) и от 30 до 50% капиталовложений в течение второй и третьей пятилеток<sup>1</sup>.

В это время на железной дороге были построены вторые пути, подъездные и вспомогательные линии, направленные к трассе будущей БАМ (Тахтамыгда — Тында, Волочаевка — Комсомольск-на-Амуре, Известковая — Ургал)<sup>2</sup>, построены железнодорожные ветки, обеспечивающие развитие сырьевого сектора региона (Оборская ветка — вывоз древесины; Кивдинская и Тавричанская — вывоз угля). Помимо этого строились участки железных дорог для развития сельского хозяйства, обеспечения альтернативного выхода к морскому побережью. В 1925 г. начинается строительство Амуро-Якутской магистрали, в 1937 г. — тоннеля под Амуром.

Качественно изменилась инфраструктура и флот морского и речного транспорта. В восстановленных, реконструированных и вновь строящихся морских портах (Находка, Советская Гавань) Тихоокеанского побережья внедрялось применение механических средств перегрузки, расширялись причалы. Морские суда (в т.ч. океанские пароходы) ремонтировались и строились в России, а также приобретались за рубежом (Нидерланды, Великобритания).

Интенсивно формировалась автодорожная сеть: была построена дорога Хабаровск — Владивосток, сеть дорог в Амурской области, Приморском крае.

Началось формирование воздушного транспорта. В 1929 г. в Хабаровске начало функционировать Управление дальневосточных воздушных линий Всероссийского акционерного общества «Добролет». В 1934 г. открылось регулярное сообщение Владивосток — Москва. В регионе авиацию стали использовать для организации связи с отдаленными северными районами, организации почтовых перевозок, сельскохозяйственных работ (посевные), в рыбном промысле (поиск косяков рыб), в медицинских целях.

В институциональном поле в течение этого этапа (1925 г.) были решены вопросы унификации железнодорожных тарифов Дальнего Востока с общесетевыми и разработки местных тарифов<sup>3</sup>. Сформирована система управления, которая с незначительными изменениями действовала до 1991 г.

В результате к концу восьмого этапа была существенно улучшена техническая оснащенность транспортной системы Дальнего Востока, расширены зоны транспортной доступности и сформированы новые грузопотоки (в т.ч. за счет создания транспортной инфраструктуры к новым промышленным и добывающим узлам). Несмотря на высокие темпы развития, возможности транспортной системы региона отставали в этот период от потребностей экономики в перевозках.

*Девятый этап развития транспортной системы* (конец 1940-х — начало 1960-х годов) — инерционное функционирование транспортной системы региона. Характеризуется резким снижением централизованного государственного финансирования. Этот период включает существенно различающиеся с точки зрения исторических событий и экономических факторов годы Великой Отечественной войны и послевоенные годы. Однако условия функционирования транспорта Дальнего Востока в эти периоды были сопоставимы, поэтому они объединены в один этап.

1. *Проскурякова А.Г.* Этапы формирования и развития транспортной системы Дальнего Востока // Ретроспективный анализ экономики Дальнего Востока. Владивосток: ДВНЦ АН СССР, 1982. 165 с. С. 108.
2. В 1932 г. вышло постановление СНК СССР «О строительстве Байкало-Амурской железной дороги».
3. Тем самым был отменен Верхнеудинский тарифный перелом. См.: *Крейнин А.В.* Развитие системы железнодорожных грузовых тарифов и их регулирование в России (1837–2004 гг.). М.: НАТР, 2004.

Резкое снижение централизованного финансирования в годы войны, тем не менее, позволяло определенное время продолжать строительство железных дорог, начатое ранее (Пивань — Советская Гавань). По окончании войны возобновилось строительство на первоочередных объектах железнодорожной инфраструктуры: Известковая — Ургал — Комсомольск-на-Амуре и др.

Однако в целом работы по реконструкции и развитию транспортной инфраструктуры всех видов транспорта были свернуты, часть уже реализовывавшихся проектов законсервирована. В связи с этим постепенно накапливался и возрастал дефицит пропускных способностей и техническая отсталость инфраструктуры регионального транспортного комплекса.

*Десятый этап развития транспортной системы* (1962 г. — середина 1980-х годов) — увеличение пропускных и провозных способностей транспортной системы. Изменение общей политики государства в сторону увеличения централизованного финансирования позволило начать переход к применению качественно новых транспортных средств практически на всех видах транспорта Дальнего Востока (1960-е годы):

- 1) на железной дороге осуществлялся переход на применение электровозной и тепловозной тяги;
- 2) на речном флоте происходила замена паровых судов на дизельные;
- 3) морской флот пополнялся крупнотоннажными судами и океанскими судами на жидком топливе;
- 4) воздушный транспорт переходил к применению судов на турбореактивной тяге.

Изменение качественных характеристик применяемых транспортных средств потребовало изменения параметров базовой инфраструктуры всех видов транспорта. В регионе проводились работы по реконструкции путевого и станционного хозяйства железных дорог, комплексной механизации транспортных работ, внедрению средств автоматики. Увеличивалась пропускная способность речных и морских портов, наземных служб и аэропортового хозяйства.

Однако процессы совершенствования базовой инфраструктуры и применения технически новых транспортных средств не всегда были гармонизированы по времени и масштабам, что вызывало сложности функционирования транспортной системы Дальнего Востока, снижало эффективность проводимых мероприятий и не позволяло полностью удовлетворить потребности экономики в транспортном обслуживании в начале периода.

В 1970-х—1980-х годах устранялись диспропорции в развитии транспортных средств и инфраструктуры. Продолжилось техническое совершенствование производственных элементов всех видов транспорта, увеличились капитальные вложения в транспорт. Развивалась транспортная сеть восточных районов: начала действовать морская паромная переправа Ванино — Холмск; введен в эксплуатацию мостовой переход через реку Амур у Комсомольска-на-Амуре; завершена электрификация участков железной дороги от Хабаровска до Архары.

*Одиннадцатый этап развития транспортной системы* (1986-г. — начало 1991 г.) — сокращение централизованных поставок снабжения транспортной системы региона и активизация международных контактов. Общие кризисные явления в экономике привели к значительному снижению объемов перевозок транспортным комплексом. Однако в этот период усилился акцент на интеграцию Дальнего Востока с АТР. После восстановления отношений с КНР активно развивалось внешнеторговое взаимодействие СССР с Китаем, что потребовало организации приграничных транспортных взаимодействий<sup>1</sup>. Были организованы морские перевозки в Республику Корея.

---

1. В 1991 г. из 11 установленных на территории пограничных пунктов пропуска фактически действовало лишь семь. См.: *Лаврентьев А.В.* Развитие железнодорожных сообщений между россий-

Активизация международных контактов региона со странами Азии (прежде всего с КНР) позволила частично заместить снижение масштабов внутренних перевозок ростом объемов транзитных грузопотоков и пассажирских перевозок.

*Двенадцатый этап развития транспортной системы (1991–2001 гг.)* — трансформационный спад и структурная реформа транспортного комплекса. Распад СССР, сложное экономическое положение, разрушение внутренних хозяйственных связей между бывшими союзными республиками привели к резкому изменению условий функционирования транспортной системы (хозрасчет, приватизация, изменение системы управления), снижению централизованных поставок для нужд транспорта, значительному сокращению транспортной работы. В период 1990–1996 гг. объем перевозок транспортной системой Дальнего Востока сократился на 60% и до 2001 г. сохранялся на минимальном уровне.

В течение этого этапа была практически разрушена созданная ранее в регионе система пассажирских перевозок. Реформирование отдельных видов транспорта, масштабное сокращение государственного финансирования, изменение тарифной политики привели к свертыванию сети местных аэропортов, прекращению действия системы прибрежных морских перевозок, сокращению маршрутной сети автобусных и пригородных железнодорожных перевозок.

*Тринадцатый этап развития транспортной системы (с 2001 г. по настоящее время)* — стабилизация транспортной работы и развитие инфраструктуры. С начала 2000-х годов объемы перевозок транспортной системы Дальнего Востока стабилизировались и начали увеличиваться. Общая тенденция незначительного роста прерывалась в течение периода спадами вследствие финансово-экономического кризиса 2008 г. и кризисом 2014–2015 гг. В целом за период 2001–2017 гг. объем перевозок транспортом региона возрос в 1,8 раза.

Этот период характеризуется изменением государственной политики в отношении транспорта. Длительный спад предыдущего периода, подорвавший собственные ресурсы организаций транспорта, сокращение централизованного финансирования — крайне негативно сказались на основных фондах транспорта. В течение десятого периода были разработаны и реализованы государственные отраслевые программы развития инфраструктуры (с дифференцированными источниками инвестиций), осуществлялось финансирование обновления транспортных средств.

В этом периоде реализованы важные для Дальнего Востока инфраструктурные проекты: в 2003 г. сдан в эксплуатацию Северо-Муйский тоннель, завершив строительство БАМ; в 2002 г. завершена электрификация Транссибирской железнодорожной магистрали по основному ходу; в 2010 г. завершено строительство автомобильной трассы «Амур» (Чита — Хабаровск) и другие проекты.

Транспортная система Дальнего Востока на современном этапе обслуживает сырьевой региональный экспорт и транзит из восточной Сибири в страны СВА (прежде всего, КНР)<sup>1</sup>. Развитие инфраструктуры во многом обусловлено необходимостью создания транспортной доступности крупных месторождений региона и дальнейшей транспортировки ресурсов до границы с КНР, а также реконструкцией транзитных транспортных сетей восточного полигона железных дорог и морских портов Тихоокеанского побережья: строительство железнодорожной линии до Эльгинского угольного месторожде-

---

ским Дальним Востоком и КНР (1986–2000 гг.) // Территория новых возможностей. Вестник Владивостокского государственного университета экономики и сервиса. 2010. № 8. С. 100–108.

1. В составе СВА рассматриваются: Япония, Китай, Республика Корея, КНДР, Монголия и Дальний Восток России. Источник: Экономическое сотрудничество Дальнего Востока России и стран Азиатско-Тихоокеанского региона / отв. ред. П.А. Минакир. Хабаровск: РИОТИП, 2007. 208 с. С. 56.

ния (Республика Саха (Якутия); строительство специального нефтеналивного порта Козьмино (Приморский край); строительство морского порта Пригородное для перевалки сжиженного природного газа (СПГ) и нефтеналивных грузов (Сахалинская область).

Характеристики выделенных этапов развития транспортной системы Дальнего Востока представлены в таблице 1.

Таблица 1.

### Периодизация развития транспортной системы Дальнего Востока

Периоды экономического развития, их характеристика <sup>1,2</sup>	Этапы развития транспортной системы	Характеристика этапов
<i>Первый период</i> , середина XVII в. — 40-е годы XIX века. Абсолютная экономическая автономия региона, получение государством дохода (ясака) от поселенцев, обеспечение политической поддержки.	<i>Первый этап</i> (середина XVII в. — 40-е годы XIX века)	Переход от использования естественных транспортных условий региона к организованным перемещениям. Обеспечение потребностей исследовательских экспедиций, укрепления и защиты территории.
<i>Второй период</i> , середина XIX в.— 1904 г. Закрепление за Россией вновь приобретенных территорий, защита от возможных военных и экономических посягательств.	<i>Второй этап</i> (40-е годы XIX века — 1858 г.)	Изучение возможностей транспортного освоения территории: исследование новых транспортных направлений (речной и морской транспорт).
	<i>Третий этап</i> (конец 50-х гг. XIX в. — 1890 г.)	Транспортное обеспечение процесса переселения и формирования условий расселения прибывающих по территории Дальнего Востока. Активное развитие судоходства по рекам, развитие сети грунтовых дорог (в большинстве своем имеющих сезонный характер и технологические разрывы).
	<i>Четвертый этап</i> (1891–1904 гг.)	Начало строительства железных дорог, обеспечение транспортной доступности и военного контроля сопредельной территории (КВЖД), расширение территории для заселения.
<i>Третий период</i> , 1905–1917 гг. Создание условий для саморазвития региона, сельскохозяйственное заселение и освоение земель, развитие мелкой промышленности, внешнеторговые связи.	<i>Пятый этап</i> (1905–1917 гг.)	Создание единого транспортного пространства России (строительство Амурской железной дороги).

1. Составлено по: *Минакир П.А.* О концепции долгосрочного развития экономики макрорегиона: Дальний Восток // Пространственная экономика. 2012. № 1. С. 7–28.
2. *Минакир П.А.* Экономика регионов. Дальний Восток. М.: ЗАО «Издательство "Экономика"», 2006. 848 с.

<b>Периоды экономического развития, их характеристика<sup>1,2</sup></b>	<b>Этапы развития транспортной системы</b>	<b>Характеристика этапов</b>
<i>Четвертый период,</i> 1918 г. — 1920-е годы. Ориентация регионального развития на «собственные силы» в отсутствие ресурсов в стране. Автономный хозяйственный оборот с расширением за счет рынков Азии. Дальний Восток по-прежнему рассматривался как важная в военно-политическом отношении часть государства.	<i>Шестой этап</i> (1918 г. — начало 1920-х гг.)	Стагнация и упадок транспортной системы региона. Утрата значительной части инфраструктуры, транспортных средств, квалифицированных рабочих кадров в ходе военных действий и внутреннего политического противостояния.
<i>Пятый период,</i> конец 1920-х годов — 1940-е годы. Трансформация экономики за счет централизованных ресурсов — переход к индустриальному типу (ядро — добывающий сектор и оборонная промышленность), развитие инфраструктурных отраслей. Искусственное ограничение доступа к внешним рынкам.	<i>Седьмой этап</i> (1920-е годы)	Восстановление объектов инфраструктуры и парка транспортных средств.
	<i>Восьмой этап</i> (конец 1920-х — 1940-е гг.)	Увеличение количественных и качественных характеристик транспортной системы, формирование воздушного транспорта.
<i>Шестой период,</i> конец 1940-х — середина 1960-х годов. Концентрация централизованных ресурсов страны. Поддержание масштабов экономики региона, сохранение структурных пропорций созданного военно-экономического регионального комплекса.	<i>Девятый этап</i> (конец 1940-х — начало 1960-х гг.)	Инерционное функционирование транспортной системы региона. Резкое снижение финансирования, увеличение дефицита пропускных способностей и технической отсталости инфраструктуры.
<i>Седьмой период,</i> 1967 г. — середина 1980-х годов. Развитие региона на основе централизованных ресурсов (оборонная промышленность, добывающие отрасли) с акцентом на поддержание комплексности регионального хозяйства как части национальной экономики (вспомогательные отрасли, социальная сфера).	<i>Десятый этап</i> (1962 г. — середина 1980-х гг.)	Изменение качественных характеристик применяемых транспортных средств (железнодорожный, речной, морской, воздушный транспорт) потребовало изменения параметров базовой инфраструктуры транспорта.
<i>Восьмой период,</i> 1986 г. — начало 1991 г. Ориентация продукции Дальнего Востока, для которой конкуренция сибирских регионов труднопреодолима, на внешние рынки. Ликвидация обособленности региона от общерегиональных и мировых экономических и финансовых процессов.	<i>Одиннадцатый этап</i> (1986 г. — начало 1991 г.)	Значительное снижение транспортной работы, сокращение централизованного снабжения транспортной системы и активизация международных транспортных связей.
<i>Девятый период,</i> 1991 г. — 2001 г. Прекращение централизованных потоков финансовых и материальных ресурсов, отсутствие стратегических экономических целей и задач при приоритете сохранения территориальной целостности. Частичная деиндустриализация экономики.	<i>Двенадцатый этап</i> (1991–2001 гг.)	Трансформационный спад и структурная реформа транспортного комплекса.

Периоды экономического развития, их характеристика <sup>1,2</sup>	Этапы развития транспортной системы	Характеристика этапов
<p><i>Десятый период,</i> 200 г. — по настоящее время. Формирование для региона стабильной ниши на внешних рынках (топливно-сырьевые ресурсы). Поступление значительных централизованных ресурсов в регион для создания транспортной инфраструктуры экспортной направленности и освоение новых сырьевых месторождений.</p>	<p><i>Тринадцатый этап</i> (с 200 г. по настоящее время)</p>	<p>Стабилизация транспортной работы (обслуживание сырьевого экспорта), развитие объектов инфраструктуры, восстановление и развитие системы пассажирских перевозок, встраивание в рынок транспортных услуг СВА.</p>

Таким образом, при периодизации процесса развития транспортной системы Дальнего Востока может быть выделено тринадцать этапов с различными целевыми установками развития транспорта, масштабами выделяемого централизованного финансирования для создания инфраструктуры, волнами технического перевооружения и объемами транспортной работы. В целом развитие транспортной системы региона от первоначального транспортного освоения в середине XVII в. до настоящего времени включает три этапа спада (шестой, девятый и двенадцатый этапы), вызванных соответственно: 1) политическими событиями (Гражданская война); 2) ограничением экономических ресурсов (Великая Отечественная война и период послевоенного восстановления экономики России); 3) структурной экономической реформой и реформированием транспорта.

При этом базовый каркас транспортной инфраструктуры Дальнего Востока, функционирующий до настоящего времени, был сформирован в начале XX в. в рамках пятого этапа развития транспортной системы.

### Список литературы

1. Антология экономической мысли на Дальнем Востоке. Выпуск 3. Амурская экспедиция 1910 года / отв. ред. П.А. Минакир. Хабаровск, 2010. 288 с.
2. Бровко П.Ф., Понамарев С.А. Г.И. Невельской: Амурская экспедиция и решение пограничного вопроса на востоке России // Вестник ДВО РАН. 2013. № 6 (172).
3. Бянкин В.П. Русское торговое мореплавание на Дальнем Востоке (1860–1925 гг.). Владивосток: Дальневосточное книжное издательство, 1979. 256 с.
4. Василенко Н.А. КВЖД и ее значение для экономического развития дальневосточного региона // Хозяйственное освоение русского Дальнего Востока в эпоху капитализма. Владивосток, 1989. 156 с.
5. Деревянко А.П. Строительство Байкало-Амурской железнодорожной магистрали (1974–1982 гг.): исторический опыт. Владивосток: ДВНЦ Институт истории, археологии и этнографии народов Дальнего Востока, 1983. 252 с.
6. Ежеля У.В. История развития железнодорожного транспорта на Дальнем Востоке России. Хабаровск: Изд-во ДВГУПС, 2005. 111 с.
7. Зеленцов В.В. Морской транспорт Дальнего Востока во второй половине XX века. Владивосток: Дальнаука, 2003. 239 с.
8. Илларионов А.А. О роли транспортной системы в развитии российского Дальнего Востока в дооктябрьский период // Ойкумена. Регионоведческие исследования. 2006. № 1.
9. Казарян П.Л. Иркутско-Якутский почтовый тракт: история становления // Управление мегаполисом. 2008. № 1.
10. Казарян П.Л. Первый тракт на северо-востоке России // Наука и техника в Якутии. 2006. № 2 (11).

11. *Котенко Ж.И., Пиотрович А.А.* Развитие дорожного строительства в центральной части России и на Дальнем Востоке послереволюционной России // Научно-техническое и экономическое сотрудничество АТР в XXI веке. 2011. Т. 2.
12. *Крейнин А.В.* Развитие системы железнодорожных грузовых тарифов и их регулирование в России (1837–2004 гг.). М.: НАТР, 2004.
13. *Лаврентьев А.В.* Развитие железнодорожных сообщений между российским Дальним Востоком и КНР (1986–2000 гг.) // Территория новых возможностей. Вестник Владивостокского государственного университета экономики и сервиса. 2010. № 8.
14. *Минакир П.А.* Концепция регионального долгосрочного развития // Синтез научно-технических и экономических прогнозов: Тихоокеанская Россия — 2050. Владивосток: Дальнаука, 2011. 912 с.
15. *Минакир П.А.* О концепции долгосрочного развития экономики макрорегиона: Дальний Восток // Пространственная экономика. 2012. № 1.
16. *Минакир П.А.* Экономика регионов. Дальний Восток. М.: ЗАО «Издательство "Экономика"», 2006. 848 с.
17. *Минакир П.А., Прокапало О.М.* Дальневосточный приоритет: инвестиционно-институциональные комбинации // Журнал Новой экономической ассоциации. 2018. № 2(38).
18. *Проскуракова А.Г.* Этапы формирования и развития транспортной системы Дальнего Востока // Ретроспективный анализ экономики Дальнего Востока. Владивосток: ДВНЦ АН СССР, 1982. 165 с.
19. *Сафронов Ф.Г.* Русские промыслы и торги на северо-востоке Азии в XVII — середине XIX в. М.: Наука, 1980.
20. *Сметанко В.Г., Ковальчук М.А., Цехмистер Н.Ф.* Автомобильные дороги Дальнего Востока России (1917–1960 гг.). Хабаровск: РИОТИП, 2008. 372 с.
21. Экономическое сотрудничество Дальнего Востока России и стран Азиатско-Тихоокеанского региона / отв. ред. П.А. Минакир. Хабаровск: РИОТИП, 2007. 208 с.

#### **A. Bardal. Stages of Development of the Transport System of the Russian Far East**

The article discusses the development process of the transport system of the Russian Far East from the middle of the XVII century to the present in the context of the region's economic development. The author's classification is presented, which includes thirteen stages of the development of the transport system, taking into account general economic goals, the needs of the economy in transportation and the scale of foreign economic interactions. The classification includes three stages of recession caused by political events, the limitation of economic resources, and structural reform.

*Keywords:* Russian Far East, transport system, regional economy.

## О формах и методах советского руководства в поисках нормализации торгово-экономических и политических отношений с Синьцзяном в 1921–1923 г.

© 2020

*Т.А. Шеметова*

Основное внимание в статье автор акцентирует на поисках советским руководством новых форм и методов для нормализации торгово-экономических и политических отношений с китайской провинцией Синьцзян в 1921–1923 гг. В сентябре 1921 года советское руководство направило в город Урумчи, столицу провинции, делегацию во главе с сотрудником Народного комиссариата по иностранным делам — Казанским для переговоров по восстановлению торгово-экономических отношений сторон. Однако добиться каких-либо значимых результатов в ходе переговоров не удалось, несмотря на явные перспективы предлагаемого сотрудничества и очевидную взаимную выгоду. К сожалению, ни уступки, ни изменение подходов в выстраивании взаимоотношений не смогли formalizovat и переломить негативные моменты в торгово-экономических и политических отношениях с провинцией в рассматриваемый период: слишком велико было недоверие со стороны администрации сопредельной китайской территории к новой российской власти, к ее идеологии и практическим действиям.

*Ключевые слова:* СССР, Синьцзян, новые формы торгово-экономических отношений.

**DOI:** 10.31857/S013128120009755-1

Революция и последовавшая за ней Гражданская война привели к разрушению традиционных торгово-экономических отношений России с крупнейшей северо-западной провинцией Китая — Синьцзяном. Между тем уже в начале 1918 г. сложная социально-экономическая ситуация в приграничных с провинцией районах, острая нужда в различных видах сырья, продовольствии и конном составе для Красной Армии поставили советскую власть перед необходимостью восстановления утраченных торговых связей. Однако первые попытки советских дипломатов и представителей заинтересованных организаций нормализовать отношения с Синьцзяном окончились неудачей. Провозглашенная властями провинции «политика нейтралитета» по отношению к событиям в России

---

*Шеметова Тамара Алексеевна*, кандидат исторических наук, доцент кафедры всеобщей истории исторического факультета ФГБОУ ВО «Алтайский государственный педагогический университет». E-mail: taaaat1965@mail.ru.

после начала там гражданской войны не позволила сторонам начать официальные переговоры. Некоторые исследователи считают, что начало официальной торговли Советской России с Синьцзяном положил заключенный в мае 1920 г. так называемый Илийский протокол. Однако эта точка зрения вызывает сомнение, по крайней мере, по двум причинам. Во-первых, этот протокол урегулировал, да и то частично, отношения советского Туркестана только с одним Кульджинским округом провинции. Во-вторых, сложившаяся ситуация совершенно не устраивала советскую сторону, поскольку она была заинтересована в торгово-экономическом сотрудничестве со всеми округами региона. Об этом свидетельствуют, в частности, ежегодные торговые и дипломатические миссии ее представителей в Синьцзянскую провинцию. 5 сентября 1921 г. советское руководство направило в город Урумчи, столицу провинции, для переговоров относительно полноценного восстановления торгово-экономических отношений сторон делегацию во главе с сотрудником Народного комиссариата по иностранным делам — Казанским<sup>1</sup>. Первое заседание сторон состоялось в феврале 1922 г.<sup>2</sup>

Насколько эти переговоры были значимыми для советских властей, можно сделать вывод, анализируя тексты телеграфной переписки от 20 сентября 1922 года. Заведующий Восточным отделом НКВД Л.М. Карахан телеграфировал заместителю уполномоченного НКВД в Средней Азии Силину: «Срочно сообщите результаты переговоров Казанского в Урумчи»<sup>3</sup>. Лев Михайлович интересовался также реакцией китайской администрации Синьцзяна на предложения Советской России «обсудить вопросы экономическо-отношений на специальном совещании в Ташкенте». Карахан выяснял: «Не возражают ли китайцы против наших (т. е. советских — Т. Ш.) Уполномоченных в Чугучаке и Урумчи без предоставления им соответствующих компенсаций и независимо от тех или иных переговоров?»<sup>4</sup>. Однако добиться каких-либо значимых результатов в ходе переговоров в 1922 г. не удалось. Между тем как китайская, так и советская стороны были заинтересованы в их продолжении. Интерес России определялся прежде всего желанием обеспечить свои политические и экономические интересы в Синьцзяне. По крайней мере, именно этой причиной объяснял возобновление переговоров с этой китайской провинцией в 1923 г. народный комиссар по иностранным делам Г.В. Чичерин. В письме своему заместителю Л.М. Карахану он писал: «Вы знаете, что на отдельные переговоры (для заключения так называемого «Временного торгового соглашения» — Т. Ш.) мы пошли в момент, когда не было почти никакой надежды на скорое общее соглашение с Китаем и только этим путем нам казалось возможным, так или иначе, обеспечить наши политические и экономические интересы в Синьцзяне»<sup>5</sup>.

Новые советские представители, во главе которых теперь стоял уполномоченный НКВД в Западном Китае Эспер Константинович Озорнин-Кистер, прибыли в Урумчи 25 августа 1923 г., а с 31 августа был возобновлен переговорный процесс.

Накануне в ходе нового этапа переговоров советской стороной был предпринят ряд шагов экономического плана «для нажима» на власти Синьцзяна. В Москве полагали, что это сделает администрацию провинции более уступчивой во время переговоров с Озорниным. Дело в том, что часть оставшегося после производства маты (материи) хлопка Синьцзян экспортировал в советское государство, которое, несмотря на отсутствие договора, продолжало торговлю с Западным Китаем. В сложившейся ситуации Со-

1. АВП РФ. Ф. 0/100 в. Оп. 4. П. 102. Д. 2. Л. 1.

2. Бармин В.А. СССР и Синьцзян 1918–1941 гг. (Региональный фактор во внешней политике Советского Союза). Барнаул, 1998. С. 65.

3. АВП РФ. Ф. 100 в. Оп. 2а. П. 1. Д. 1. Л. 4.

4. Ibid.

5. РГАЭ. Ф. 413. Оп. 3. Д. 1957. Л. 147.

ветский Союз был настолько заинтересован в этой торговле, что даже во время переговоров в Урумчи, когда в целях давления на китайских представителей была предпринята попытка закрыть границу до подписания соглашения, сделать этого советская сторона не смогла. Одновременно с ужесточением экономической политики против провинции российская сторона озвучила мероприятия, которые должны были заинтересовать торговые круги Синьцзяна.

В это же время из соображений как политического, так и экономического характера в Совете народных комиссаров (далее — СНК) РСФСР весной 1923 г. был поднят вопрос о необходимости установления по границам СССР с восточными странами безлицензионного режима. Правда, этот режим распространялся только на определенный список товаров. Иначе говоря, советские власти предоставляли право ввоза и вывоза товаров, поименованных в списках по всей границе Западного Китая с СССР без лицензий. Означенным правом могли пользоваться как синьцзянские купцы, так и советские частные фирмы и лица. В то же время государственным учреждениям и хозорганам такое право предоставлялось только в том случае, если они на законных основаниях уже имели возможность выхода на внешний рынок. Необходимость введения безлицензионного режима мотивировалась следующими причинами: во-первых, Синьцзян в силу огромного расстояния и отсутствия коммуникаций был, по сути говоря, изолирован от Центрального Китая и на деле являл собой почти самостоятельное государство, что позволяло советскому руководству несколько иначе рассматривать вопрос о пограничном режиме с ним, нежели с другими сопредельными участками. Во-вторых, Западный Китай объективно играл роль необходимой сырьевой базы для СССР. Особенно это касалось скота и шерсти, кож, хлопка, а несколько позже и целого ряда редких металлов. В то же время провинция не в меньшей степени являлась емким и выгодным рынком сбыта для продукции российской промышленности. Наконец, в-третьих, отдаленность района, необеспеченность границы должной охраной, отсутствие надлежащим образом налаженного и гибкого аппарата хозорганов не давали советскому государству возможности в полной мере реализовать на границе с Синьцзяном систему лицензий.

Российско-Восточной торговой палатой были составлены списки товаров, которые было бы целесообразно допустить к безлицензионному ввозу и вывозу в торговле с Западным Китаем, Афганистаном и рядом других стран Востока. Кроме того, ее представителями был составлен план изменения таможенных ставок на границе с провинцией. В результате уже 12 апреля 1923 г. вышел проект постановления СНК СССР о безлицензионном товарообороте по границе с Синьцзяном<sup>1</sup>. Согласно выписке из указанной резолюции, по границе СССР с Синьцзянской провинцией допускался взаимный экспорт и импорт продукции сельского хозяйства и мелкой кустарной промышленности без предъявления удостоверяющих это право документов. К сожалению, в большей своей части указанное постановление осталось лишь проектом. Против введения безлицензионной системы товарооборота выступил Народный комиссариат внешней торговли. В письме в НКВД № 12036 за подписью заместителя наркомвнешторга М.И. Фрумкина было предложено отложить «введение на западно-китайской и афганской границе системы безлицензионного ввоза и вывоза» и оставить границы «открытыми» только для прогона скота<sup>2</sup>. Это объяснялось тем, что финансовым комитетом при СНК уже было принято решение об ассигновании Ферганской области 1 млн. валютных рублей для закупки крупного рабочего скота и лошадей. Кроме того, советское руководство надеялось на положительную оценку китайскими властями Синьцзяна данного постановления и смягчения позиции ее представителей на переговорах в Урумчи.

1. Собр. указ. РСФСР. 1923. Г. 40. Ст. 424.

2. РГАЭ. Ф. 413. Оп. 3. Д. 1399. Л. 4.

**ПОСТАНОВЛЕНИЕ СОВЕТА НАРОДНЫХ КОМИССАРОВ**  
о таможенном тарифе для товаров,  
ввозимых через границу Туркреспублики с Китаем

№ статей	Соответствующие статьи тар. по Азиатской торговле	Наименование товаров	Пошлина
1	Ст. 6.	П. 1. Фрукты и ягоды сухие, кроме поименованных в п. 2 сей статьи с пуда брутто П. 2. Кишмиш с пуда брутто	1 руб. 25 коп.
2	Ст. 13 и общее прим. к тар. по Азиат. торговле	Мягкая рухлядь (пушнина) всякая	Беспошлинно
3	Ст. 19	Хлопок-сырец (неочищенный и очищенный), хлопчатобумажные концы	Беспошлинно
4	Ст. 20	Шерсть и пуша нечесанные и непряденые (грязные и мытые), некрашенные, шерстяные очески, концы и отбросы некрашенные	Беспошлинно
5	Ст. 21	П. 1. Хлопчатобумажные ткани, суровые, белые, пестротканые, крашенные и набивные (с рисунком), кроме поименованных в п. 2 сей статьи с фунта П. 2. Мата всякая с фунта	60 коп. 25 коп.
6	Общее прим. к тар. по Азиат. торговле	Кожи и шкуры невыделанные, хотя бы в обрезках, бычьи, воловьи, коровьи, телячьи, верблюжьи, буйволодые, лошадиные, ослиные и свиные: П. 1. мокросоленные: а) с волосом б) без волоса с пуда П. 2. сухосоленные и сухие: а) с волосом б) без волоса с пуда	Беспошлинно 40 коп. Беспошлинно 75 коп.
7		Волос конский не в деле	Беспошлинно
8	Общее прим. к тар. по Азиат. торговле	Домашний скот, лошади, животные всякого рода, кроме голубей, запрещенных к привозу	Беспошлинно
Общее примечание к тарифу		Все перечисленные в постановлении товары должны были пропускаться через границу Туркреспублики с Китаем по общему таможенному тарифу, утвержденному СНК 11 апреля 1922 года	

После длительной переписки между ведомствами 28 июля 1923 г. вышел приказ НКВТ, разрешающий на август, сентябрь, октябрь безлицензионный перегон скота по афганской, персидской и западно-китайской границам<sup>1</sup>. В полном объеме реализовать постановление о безлицензионном режиме торговли удалось 12 ноября 1923 г. с Урян-

1. РГАЭ. Ф. 413. Оп. 3. Д. 1399. Л. 5.

хайским краем, но не с Синьцзянской провинцией (из-за погодных условий в провинции произошел большой падеж скота, и местные власти запретили его продажу).

Более результативно прошло осуществление плана по изменению таможенных тарифов на границе с Синьцзяном. На заседании СНК от 19 апреля 1923 г. было принято постановление № 1022, в котором рекомендовалось: «Предоставить тов. Л.Б. Красину по соглашению с тов. Л.М. Караханом право в тот момент, когда ими будет признано необходимым по ходу переговоров с Синьцзянской провинцией (имеются в виду переговоры Э.К. Озарнина — Т. Ш.), ввести в действие на участке границы с Западным Китаем нижеследующие тарифы для привозимых товаров»<sup>1</sup>.

Но если обратить внимание на перечень товаров, разрешенных к ввозу в Россию беспошлинно, то можно заметить, что это было лишь необработанное сырье. Оно было необходимо для советского промышленного производства и стоило значительно дешевле. Полуфабрикаты и готовая продукция, которые могли составить конкуренцию местным товарам, уже облагались пошлиной. Позиция советских властей была вполне понятна. В условиях острой заинтересованности в экономическом сближении с провинцией требовалось оказать поддержку миссии Э.К. Озарнина. Кроме того, возвращение на рынки провинции делало необходимым устранение конкуренции со стороны собственных китайских товаров, так как основным экспортом России в Синьцзян, еще с дореволюционных времен, была готовая продукция, в частности мануфактура. Отсюда и появился столь неоднозначный документ. Он позиционировался как уступка китайской стороне, так как в качестве основной претензии в нежелании установить с СССР более тесные торговые отношения китайцами указывались именно высокие пошлины в торговле с Синьцзяном. Советская сторона неоднократно получала от представителей администрации провинции протесты по этому поводу.

Так, в сентябре 1921 г. в НКВД поступила нота протеста дущюня (губернатора) Ян Цзэнсиня из-за взимания советскими властями 15% таможенного сбора с ввозимых в Россию китайских товаров<sup>2</sup>.

В своем докладе от 10 октября 1922 г. губернатору Синьцзяна уполномоченный китайских властей в Алма-Ате (бывший Верный) Чин Лян просил «принять меры против взимаемых (Советской Россией) пошлин». Он указывал, в частности, что «уполномоченный советских властей в Кульдже взимает пошлину в размере 20%, кроме этого с каждой операции взимается 3% регистрационных» и резюмировал: «власти Туркестана не желают торговать с Синьцзяном»<sup>3</sup>.

О серьезном «сокращении вывоза в русские пределы в 1922 г.» из-за «введения высокого тарифа» сообщал и представитель НКВД в Кульдже. Надо полагать, что это сокращение было столь заметным, что вынуждало советское руководство, с одной стороны, решать назревшую проблему путем изменения таможенных тарифов, с другой — оказывать всю возможную поддержку своему представителю на переговорах в Урумчи.

Надо отметить, что советская сторона и в дальнейшем предпринимала попытки заинтересовать Синьцзян в более тесном сотрудничестве. Этого требовали насущные проблемы восстанавливаемой промышленности страны, нуждавшейся в сырьевых ресурсах. Данный аспект просматривается в докладной записке, поступившей в отдел Среднего Востока В.М. Цукерману от уполномоченного НКВД в Кульдже 10 октября 1923 г. В ней дипломат прокомментировал докладную записку Российского геологиче-

1. РГАЭ. Ф. 635. Оп. 3. Д. 14. Л. 353–354.

2. АВП РФ. Ф. 0/100 в. Оп. 4. П. 102. Д. 2. Л. 36–37.

3. РГВА. Ф. 410. Оп. 7. Д. 45. Л. 66.

ского комитета о запасах полезных ископаемых, обнаруженных на северных склонах Тянь-Шаня, и о возможности их разработок советскими компаниями. Собрать полные сведения по полезным ископаемым в означенном районе советским геологам не удалось из-за «невозможности свободно совершать продвижения по округу и исследовать тот или иной интересующий нас пункт»<sup>1</sup>. Докладная записка руководителя геологической экспедиции А. Галина и сделанное по ней заключение видного геолога Б.А. Обручева свидетельствовали о факте наличия в обследованном районе Тянь-Шаня месторождений золотых россыпей, а также угля и нефти. При этом уполномоченный НКВД в Кульдже подчеркивал, что «китайцы и вообще народности, населяющие Синьцзянскую провинцию, благодаря общему административно-политическому гнету властей, бедности, невежеству и крайне малой культурности, не в состоянии проявить должной инициативы в деле разработки упомянутых богатств; также и сами китайские власти Синьцзяна очень далеки от стремления использовать неисчислимы богатства своей провинции»<sup>2</sup>.

Правительство СССР было заинтересовано в получении концессии на разработку залежей. При этом оно указывало на выгоду от заключения такой концессии и для китайской стороны. Это действительно было взаимовыгодное мероприятие. Советский Союз получал возможность использовать природные богатства провинции для развития промышленности в своих пограничных районах при минимальных затратах, так как местная рабочая сила была достаточно дешевой. Заработок рабочих на угольных коях, например, составлял в среднем 20–25 копеек золотом в сутки. Администрация Синьцзяна, предоставляя концессионные права советской стороне, частично решала проблему занятости собственного населения. В районах предполагаемых разработок было большое количество свободных рабочих рук. В дореволюционный период на время весенних и летних полевых работ люди из этого региона традиционно уходили в Фергану и Семиречье. Однако, несмотря на явные перспективы предлагаемого сотрудничества и очевидную взаимную выгоду, получить право на концессию в 1923 г. советскому государству не удалось. Дипломаты сообщали своему руководству, что определенное влияние на китайские власти Синьцзяна по-прежнему оказывали англичане, белая российская эмиграция. Ими владел страх возможной революции в провинции, которая, по глубокому убеждению китайских властей, «должна прийти из Советской России и совершена при нашем (России — Т. Ш.) несомненном участии»<sup>3</sup>. Поэтому практически любое предложение советской стороны в области расширения экономического сотрудничества с провинцией расценивалось ее властями как попытка проникнуть под благовидным предлогом внутрь страны и распространить идеи неподчинения и восстания против местной администрации. Пытаясь найти выход из сложившейся ситуации, советские заинтересованные организации и ведомства стали использовать новые формы сотрудничества с Восточным Туркестаном, отличные от провозглашенных принципов торговли. На первый план в торгово-экономических отношениях с Синьцзянской провинцией в 1923 г. стали выходить смешанные общества, которые предлагалось создавать с участием не только России, но и Германии, Англии, Швеции или Норвегии. Такой подход должен был успокоить власти Синьцзяна, и в переговорах о концессиях «мнимые страхи не будут главенствовать, а явные выгоды выступят на первом плане и живо интересуют китайцев»<sup>4</sup>. Однако и предлагаемые новые формы экономического сотрудничества не смогли окончательно преодолеть сомнения китайских властей провинции, кото-

1. РГАЭ. Ф. 635. Оп. 3. Д. 3. Л. 81.

2. Ibid. Л. 80.

3. Ibid.

4. Ibid.

рые боялись экономического засилья не только со стороны российского государства, но и в целом со стороны иностранцев. Руководители китайской администрации провинции считали, что, заключая с СССР договор о концессии на разработку полезных ископаемых, они были бы вынуждены заключать подобные соглашения и с другими странами. Эти опасения отчасти имели основания, поскольку попытки навязать подобные контракты ранее уже предпринимались англичанами, но без особого успеха. Поэтому в своем докладе на имя В.М. Цукермана уполномоченный НКВД писал, чтобы «советские власти очень осторожно, дипломатично подходили к решению данной проблемы». В то же время он настаивал на «необходимости скорейшего перехода от кабинетных разговоров и переписки в плоскость практической работы»<sup>1</sup>.

В поисках установления систематических торговых взаимоотношений СССР с Северо-Западным Китаем в 1923 г. советская сторона предлагала и другие, кроме смешанных обществ, формы сотрудничества. Как уже отмечалось, восстановление разрушенной экономики страны ставило перед Москвой среди прочего вопрос об обеспечении промышленности сырьевыми ресурсами. Синьцзян занимал в решении этого вопроса существенное место. В этом контексте нормализация торгово-экономических отношений с провинцией приобретала характер обеспечения национальной безопасности.

То, насколько Советский Союз был заинтересован в подписании с Синьцзяном Временного торгового соглашения, свидетельствуют принятые им беспрецедентные шаги в плане частичного отхода от провозглашенной монополии во внешней торговле и поспешность проведенных в этом направлении мероприятий.

В ходе переговоров в Урумчи во главе с Э.К. Озорниным-Кистером был согласован проект концессионного договора с целью «установления регулярных сношений СССР с Западным Китаем». Согласно условиям данного проекта, подписание которого намечалось осуществить в Чугучаке 5 октября 1923 г., предполагалось создать «Русско-Китайское Акционерное Общество» с местонахождением его правления в Москве<sup>2</sup>.

С советской стороны договор должен был подписать Агзумхан Габидович Максумханов, на основании доверенности, предоставленной ему Управлением народного комиссариата по иностранным делам. Синьцзян был представлен купцом Таджикисманом Хаджи Искакбаевичем Измаилбаевым. 5 октября 1923 г. в Чугучаке по реестру № 39 был представлен проект договора. Советский Союз, заинтересованный в скорейшем подписании Временного торгового соглашения в Урумчи, даже проигнорировал отрицательную характеристику, данную подписанту договора с Синьцзянской стороны уполномоченным НКВД в Чугучаке Фесенко, который не раз предупреждал центр о «неблагонадежности» купца Измаилбаева<sup>3</sup>.

Согласно представленному проекту соглашения, правительство СССР предоставляло Измаилбаеву «право совместно с лицами, по его усмотрению и выбору, в числе не менее установленного законом учредить в СССР «Русско-Китайское Акционерное Общество» с местонахождением его правления в городе Москва»<sup>4</sup>. Предполагалось принятие устава создававшейся компании, в котором были определены ее права и обязанности.

Учреждаемому Акционерному Обществу «на все время его существования», как концессионеру, предоставлялись самые широкие полномочия, включая заготовку и переработку «разнообразных животных и растительных и сырьевых продуктов», и их «ввоз,

1. РГАЭ. Ф. 635. Оп. 3. Д. 3. Л. 78.

2. Ibid. Л. 102.

3. РГАЭ. Ф. 413. Оп. 3. Д. 1713. Л. 235.

4. РГАЭ. Ф. 635. Оп. 3. Д. 3. Л. 102.

вывоз и транзит через территорию СССР», а также возможность «реализации на внутреннем и внешних рынках», только на основании генеральной лицензии без дополнительных разрешений, но при условии, что любая покупка и продажа на внешнем рынке могла быть совершена лишь с санкции уполномоченного представителя Правительства СССР при правлении Общества<sup>1</sup>.

Обязанности концессионера в основном заключались в том, чтобы он все свои торговые и транзитные операции с СССР проводил через Русско-Китайское Акционерное Общество.

Советской стороной предлагались и другие мероприятия с целью заинтересовать китайцев и заставить их пойти на уступки на переговорах в Урумчи.

Экономическая составляющая для возобновления переговорного процесса по нормализации торгово-экономических и политических отношений наблюдалась с обеих сторон, но подходы и ожидаемые результаты были различными. При безусловной заинтересованности советской стороны в развитии торговли в не меньшей степени она планировала через «культивирование и развитие торговых связей с Синьцзяном» решить и другие задачи, в частности «проводить нам (т. е. Советской России, а затем СССР — Т. Ш.) и нужную нам в этом районе политическую линию», — писал в свой комиссариат ответственный сотрудник по поручениям представительства НКВД в Западном Китае Эпштейн<sup>2</sup>. Особенно это касалось Кашгарского округа. «Я не буду повторять, — отмечал Эпштейн, — этот район нам нужен как путь для агитации в Индии», кроме того, для «того чтобы нормализовать английское влияние в Кашгаре, чтобы выбить почву из-под ног ферганского басмачества... Кроме того, нам необходим этот пункт и потому, что при посылке туда афганцами своего консула мы станем перед задачей иметь около последнего своего опекуна для того, чтобы афганский консул не очутился в английских пленках»<sup>3</sup>. Причина, по которой советское руководство предполагало решение политических вопросов через экономическое давление на Синьцзян, становится понятной из той же докладной записки Эпштейна. В ней дипломат утверждал: «Синьцзян экономически неразрывно связан с Россией. Торговля с ней — источник благосостояния провинции. Торговые пути идут только на Россию или через нее (транзитные пути)»<sup>4</sup>.

Эта ошибочная позиция, основанная еще на данных российско-синьцзянских торгово-экономических отношениях дореволюционного периода, неоднократно затрудняла представителям советской власти проведение переговоров с китайской администрацией провинции<sup>5</sup>. Попытки советских властей «надавить» на китайские власти путем «ущемления» торговли с провинцией с целью ускорить подписание Соглашения, производили на дуцзюня впечатление, как писал Э.К. Озорнин, «до обидности малое, а наши обещания громадных торговых операций в Синьцзяне по окончании переговоров производят на него впечатление еще меньшее».

По мнению уполномоченного советской стороны, «благосостояние синьцзянского населения менее всего беспокоит китайские власти», а лично в торговле с Советской

1. РГАЭ. Ф. 635. Оп. 3. Д. 3. Л. 102.

2. АВП РФ. Ф. 0/100 в. Оп. 4. П. 102. Д. 2. Л. 33.

3. Ibid.

4. Ibid. Л. 21.

5. Шеметова Т.А. Проблемы и последствия советско-синьцзянских переговоров в Урумчи о временном торговом соглашении // Вестник Томского государственного университета. 2011. № 2 (14). С. 158–162.

Россией они заинтересованы мало, так как «денег получить от нас не надеются, а в наших товарах не нуждаются»<sup>1</sup>.

Из источников следует, что согласие китайской стороны на переговоры с российским государством было обусловлено более политическими, нежели экономическими причинами, посредством решения которых они хотели увеличить торговлю с Китаем.

Представители администрации провинции стремились в ходе переговоров получить для своих купцов возможность транзитной торговли с районами внутреннего Китая через Сибирь. Об этом, в частности, писал еще Эпштейн, анализируя переговоры, проведенные в Урумчи Казанским: «Сибирь также важна китайцам, как транзитный путь для провозки товаров из внутреннего Китая»<sup>2</sup>. В таможенном ведомстве указывали: «на какую колоссальную сумму мы (т. е. Советская Россия — Т. Ш.) пропускаем транзитные (из внутреннего Китая — Т. Ш.) товары через Сибирь и Туркестан в Западный Китай»<sup>3</sup>. Представляется, что вопреки устойчивым утверждениям отечественной историографии, на указанных переговорах дучзюнь преследовал в основном политические, а не экономические цели. Еще больше политическая мотивация со стороны властей провинции просматривается в материалах, освещающих начальный этап переговоров. Они свидетельствуют, что в этот период резко обострились отношения дучзюнь с центральным правительством Китая<sup>4</sup>. В силу этих обстоятельств неординарные и нетипичные для провозглашенной политики монополии внешней торговли мероприятия, проводимые советским руководством в попытках усилить заинтересованность торговых кругов и администрации провинции в налаживании экономических отношений с советским государством, успеха не имели.

Таким образом, решение задач, связанных с восстановлением промышленного производства, настойчиво требовало от советского руководства расширения экономического и политического присутствия в Синьцзяне. Задача достижения этой цели была настолько значимой, что в Москве готовы были ради этого частично отказаться от провозглашенных принципов внешней торговли и использовать новые формы сотрудничества. Однако, несмотря на уступки и изменение подходов в выстраивании взаимоотношений, формализовать и переломить негативные моменты в торгово-экономических и политических отношениях с провинцией в рассматриваемый период не удалось. Слишком велико было недоверие со стороны администрации сопредельной китайской территории к новой российской власти, к ее идеологии и практическим действиям. В результате единственным положительным итогом переговоров явился полученный опыт дипломатического общения с руководством Синьцзяна, который сыграл свою позитивную роль в будущем.

### Список литературы

1. Архив внешней политики Российской Федерации. Ф. 0/100 в. Оп. 4. П. 102. Д. 2.
2. Архив внешней политики Российской Федерации. Ф. 100 в. Оп. 2а. П. 1. Д. 1.
3. Архив внешней политики Российской Федерации. Ф. 0/100. Оп. 4. П. 102. Д. 2.
4. *Бармин В.А.* СССР и Синьцзян 1918–1941 гг. (Региональный фактор во внешней политике Советского Союза). Барнаул, 1998.
5. Российский государственный архив экономики. Ф. 413. Оп. 3. Д. 1399.
6. Российский государственный архив экономики. Ф. 413. Оп. 3. Д. 1713.

---

1. РГАЭ. Ф. 413. Оп. 3. Д. 1957. Л. 134.

2. АВП РФ. Ф. 0/100 в. Оп. 4. П. 102. Д. 2. Л. 33.

3. Ibid.

4. *Бармин В.А.* СССР и Синьцзян 1918–1941 гг. (Региональный фактор во внешней политике Советского Союза). Барнаул, 1998. С. 67–68.

7. Российский государственный архив экономики. Ф. 413. Оп. 3. Д. 1957.
8. Российский государственный архив экономики. Ф. 635. Оп. 3. Д. 14.
9. Российский государственный архив экономики. Ф. 635. Оп. 3. Д. 3.
10. Российский государственный военный архив. Ф. 410. Оп. 7. Д. 45.
11. Собр. указ. РСФСР. 1923. Г. 40. Ст. 424.
12. *Шеметова Т.А.* Проблемы и последствия советско-синьцзянских переговоров в Урумчи о Временном торговом соглашении // Вестник Томского государственного университета. 2011. № 2 (14).

**T. Shemetova. On the Forms and Methods of the Soviet Leadership in Search of Normalization of Trade, Economic and Political Relations with Xinjiang in 1921–1923**

The author focuses on the application by the Soviet leadership of new forms and methods to normalize trade, economic and political relations with the Chinese province of Xinjiang in 1921–1923.

On September 1921, the Soviet leadership sent to Urumqi, the provincial capital, a delegation led by Kazansky, an employee of the People's Commissariat for Foreign Affairs, to negotiate the restoration of trade and economic relations between the parties. However, it was not possible to achieve any significant results during the negotiations, despite the clear prospects of the proposed cooperation and the obvious mutual benefit. Despite concessions and a change in approaches to building relationships, it was not possible to formalize and reverse the negative aspects in trade, economic and political relations with the province during the period under review. Too great was the distrust on the part of the administration of neighboring Chinese territory towards the new Russian government, its ideology and practical actions.

*Keywords: USSR, Xinjiang, new forms of trade and economic relations.*

## Китайские братства и тайные общества в период «большого террора»

© 2020

Е.Г. Калкаев

Во второй половине XIX века в результате заключения Айгунского (Айгуньского) и Пекинского договоров к Российской империи отошли земли Приамурья и Приморья. Вскоре после присоединения новых территорий российская администрация столкнулась с тем, что проживающие в регионе китайцы зачастую игнорировали российские законы, а жизнь диаспоры упорядочивалась внутренними правилами и порядками различных организаций взаимопомощи. Теневая деятельность китайских обществ и организаций, так же как и пронизывающие диаспору связи побратимства, вызывали беспокойство у ряда отечественных исследователей региона и у официальных лиц. Ситуация коренным образом не изменилась и с приходом советской власти, которая воспринимала неподконтрольные ей китайские тайные общества и братства как препятствие для интеграции китайцев в советское мироустройство. К периоду «большого террора» 1937–1938 гг. традиционные китайские формы личной и корпоративной взаимопомощи рассматривались как «реакционные». Это дало повод дальневосточным чекистам использовать сложившийся образ китайских братств и тайных обществ в качестве обоснования необходимости проведения репрессий против китайцев.

*Ключевые слова:* «большой террор», НКВД, «китайская операция», китайская диаспора, братства, тайные общества.

**DOI:** 10.31857/S013128120009710-2

В самом конце 1937 г. на советском Дальнем Востоке была развернута операция органов НКВД против китайцев. Формально поначалу речь шла только о противодействии японским провокациям и ликвидации сети нелегальных притонов. Однако на практике операция вылилась в массовые репрессии против находящихся в регионе китайцев и стала прологом к их включению в список «национальных контрреволюционных контингентов» – тех, на кого были ориентированы так называемые национальные операции периода «большого террора» 1937–1938 гг.

Нарком внутренних дел Н. Ежов регулярно пересылал И. Сталину и В. Молотову ключевые донесения из всех регионов страны, что позволяло «вождю народов» не просто внимательно следить за действиями НКВД, но и контролировать ход проведения репрессий. Ложились на стол Сталину и приходившие в Москву материалы руководителя Дальневосточного управления НКВД Г.С. Люшкова и его заместителя М.А. Кагана. В конце 1937 — начале 1938 г. многие из них пестрели китайскими названиями в искаженных, реже правильных, транскрипциях: «кату», «кэ-тоу», «цзай-цзян-ли», «цзай-цзя-ли», «цзай-бан» и т.п.

## Братства и тайные общества

Среди приведенных выше терминов можно выделить две группы. Сочетание *кэ-тоу* («бить головой») означает как земной поклон, так и дачу клятвы. Наряду с другими терминами оно используется в отношении клятв братств<sup>1</sup> — важного феномена китайского социума. Ритуальные клятвы и использование метафор родства создавали идеологическую основу как для укрепления и предохранения от разрушения сложившихся дружеских связей, так и для объединений, предусматривающих реализацию общих задач<sup>2</sup>.

В период политического и экономического кризиса, заставившего многих мужчин покинуть родные места в поисках работы (а в нашем случае — отправиться за пределы Китайской Республики) и оказаться вне привычной обстановки, в потенциально опасном окружении, квазисемейные узы становились важным инструментом взаимопомощи, обеспечивавшим определенный уровень физической и психологической защищенности. Связи между побратимами были крепче дружеских и в сложных ситуациях в отсутствие традиционной семейной поддержки позволяли рассчитывать на помощь названных братьев<sup>3</sup>.

В условиях советской действительности братские союзы часто заключались между китайскими мигрантами, работавшими в одной сфере деятельности или сблизившимися на другой почве. Традиционно из-за запретов еще Цинских властей<sup>4</sup> и, вероятно, из-за возможной негативной реакции советских органов члены подобных объединений предпочитали хранить факт своего побратимства в тайне. В то же время названное родство представляло собой механизм, который мог эффективно использоваться в рамках самых разных структур, дополнительно сплачивая крупные объединения и организации — религиозные общины, торговые союзы, корпоративные организации, криминальные и полукриминальные сообщества, теневые структуры управления жизнью диаспоры на территориях, не подчиняющихся китайскому праву<sup>5</sup>.

К одной из таких структур, а именно к тайным обществам, относится вторая группа терминов из сообщений УНКВД по Дальневосточному краю конца 1930-х годов: «цзайбан» и «цзайцзяли». «Цзайбан», что переводится как «находиться в братстве (тайном обществе)», в широком смысле трактуется как принадлежность к «банам» — братствам, тайным союзам, обществам, деятельность которых в этот период проявлялась в двух основных направлениях: главной функцией «корпоративно-профессиональных» организаций была защита трудовых мигрантов, обеспечение их работой, помощь в затруднительных ситуациях, а «корпоративно-криминальные» организации объединяли занимающихся нелегальной деятельностью. Впрочем, как подчеркивает использующая это разделение А.С. Костяева, оно носит условный характер, и зачастую в деятельности реальных

- 
1. Ср. словарные значения 磕头的 (*кэтоудэ*) и 磕过头的 (*кэтоудэ*), указывающие на названных братьев, а также устойчивое обозначение побратимств — 磕头兄弟 (*кэтоу сюнди*).
  2. См., например, Jordan D. K. Sworn Brothers: A Study in Chinese Ritual Kinship // *The Chinese family and its ritual behavior*. Taipei: Institute of Ethnology, Academia Sinica, 1985. Pp. 232–262, 303–304, 310–316. Исправленная интернет публикация 2003 г.  
URL: <http://pages.ucsd.edu/~dkjordan/scriptorium/jyebay.html> (дата обращения: 13.01.2020).
  3. McIsaac L. "Righteous Fraternities" and Honorable Men: Sworn Brotherhoods in Wartime Chongqing // *The American Historical Review*, Vol. 105. Issue 5. December 2000. P. 1647–1648. Аргументы, по которым побратимства более эффективны для организации взаимопомощи, чем дружба, см.: Jordan D.K. Op. cit.
  4. Новиков Б.М. Вопросы типологии тайных обществ в Китае периода Цин // *Историография и источниковедение истории стран Азии и Африки*. Вып. XVI. СПб., 1992. С. 92.
  5. Д. Джордан, говоря о побратимствах как культурном институте, использует метафору сосуда готового принять самое разное содержание [Jordan D.K. Op. cit.].

организаций оба направления сочетались<sup>1</sup>. Основные «баны» были разветвленными структурами со строгой иерархией и собственной системой ритуалов. В узком же смысле термин «цзайбан» может отсылать к одному из них — «Цинбану» («Синему (зеленому) братству» Восточного Китая). С организациями «Цинбана» на китайском Северо-Востоке исследователи соотносят и термин «цзайцзяли» — дословно «находиться в семье»<sup>2</sup>.

«Цинбан», выросший из корпоративного объединения лодочников на Великом канале времен империи, в республиканский период китайской истории превратился в крупное криминальное сообщество, распространившее влияние на разные сферы жизни и контролировавшее многие незаконные промыслы, в том числе наркоторговлю, вымогательство, содержание притонов. Особенно заметны были его позиции в Шанхае<sup>3</sup>.

В СССР не прошло незамеченным, что в апреле 1927 г., во время антикоммунистического переворота Чан Кайши отряды гангстеров «Цинбана» принимали активное участие в подавлении вооруженных рабочих отрядов<sup>4</sup>. После вторжения Японии в 1931 г., в то время как одни руководители «Цинбана» выступили против японцев, другие (прежде всего на оккупированных территориях) пытались извлечь выгоду из прояпонской позиции<sup>5</sup>. Поэтому стоит отметить и то, что под общим названием «Цинбан» существовали схожие, но непосредственно не подчиняющиеся друг другу структуры<sup>6</sup>.

Китайские братства, тайные общества и другие неофициальные формы социальной организации давно вызывали подозрения советской власти, стремившейся поставить под свой контроль все стороны общественной жизни населения. Не многие из китайских мигрантов на Дальнем Востоке были похожи на идеал советского человека 30-х годов. Отсутствие у них желания интегрироваться в советское общество, плохое знание русского языка и низкая грамотность, так же как и нехватка у административных органов подготовленных кадров для работы с представителями восточных национальностей, делали культурную и политическую работу среди китайцев малоэффективной, а замкнутость диаспоры усложняла и борьбу с этнической преступностью. В этих обстоятельствах тяга китайцев к привычным и понятным институтам интерпретировалась властями как результат целенаправленной враждебной работы по противодействию перековке мигрантов на советских лад.

В 1930 г. в подготовленном специальной комиссией многостраничном отчете о китайцах в Дальневосточном крае говорилось о значительном влиянии религиозных общин, тайных обществ и братств на китайское население края. Например, «Зай-да-ли [т.е. «Цзайцзяли»], или «Цин-хун-бан» [т.е. «Синее и красное братство»]», была отнесена к «массовым религиозно-политическим организациям» и характеризовалась как организация «чисто национальная, имеющая целью пробуждение национализма». Подчеркивалась ее строгая иерархия и безусловное подчинение руководителю. По данным комиссии, «Цзайцзяли» охватывала широкие слои китайского населения края — от содержате-

1. Костяева А.С. Побратимские организации республиканского Китая // Общество и государство в Китае. Т. XXIX. М., 1999. С. 118.
2. См. напр.: Шао Юн. Чжунго банхуй ши. Сяцэ: [История тайных обществ Китая. Т. 2.] Ухань: Ухань дасюэ чубаньшэ. 2012. С. 531; Сунь Цзян. Цзэншансыдэ сянтан — 1933 нянь дунбэй Цинбан дайбяотуаньдэ фанжичжисин: [Моление в дзодзэ-дзи — посещение делегацией дунбэйского Цинбана Японии в 1933 г.] // Наньцзин дасюэ сюэбао. 2007. № 3. С. 93.
3. Wakeman F. The Shanghai Badlands. Cambridge: Cambridge University Press, 2002.
4. Martin B. The Shanghai Green Gang: Politics and Organized Crime, 1919–1937. Berkeley: University of California Press, 1996. P. 99–112.
5. Шао Юн. Жибэнь циньлюэчэжэ лиун чжунго банхуй похуай канчжань шулюэ: [Очерк использования японцами китайских тайных обществ для подрыва Войны сопротивления.] // Шанхай шиафан дасюэ сюэбао. 1997. № 4. С. 51–56. Сунь Цзян. Указ. соч. С. 99–101.
6. Сунь Цзян. Указ. соч. С. 94, 96.

лей опекурилен и игровых притонов до портовых грузчиков, чернорабочих, рабочих угольных копий, земледельцев и т.д.<sup>1</sup>

Авторы отчета сообщали и о существовании большого количества «разного рода корпоративных организаций или братств». При этом в тексте «братства» сначала были структурно отделены от «религиозно-политических организаций», а затем смешаны с ними<sup>2</sup>.

В результате комиссия делала вывод, что «в лице [религиозной общины] Дунцун-шин-тан<sup>3</sup>, Зай-да-ли [«Цзайцзяли»] и братств [«Кату»] мы имеем не только религиозные, но и политические организации, ведущие среди китайской рабочей массы политически-вредную для нас работу, держащих китайских рабочих в сфере узкого национализма, архаического китайского быта и не только затрудняющих, но в отдельных случаях парализующих нашу политическую работу среди этой категории трудящихся Дальне-Восточного Края»<sup>4</sup>.

В то же время стоит отметить, что подобное отношение не было принципиально новым для региона. Вопросы об опасности китайских объединений, пусть несколько в другом разрезе, ставились как исследователями, так и официальными лицами Российской империи и до Октябрьской революции 1917 г.

### **Представление об угрозе китайских объединений на Дальнем Востоке в конце XIX — начале XX в.**

Во второй половине XIX в., после заключения Айгунского (1858 г.) и Пекинского (1860 г.) договоров, к Российской империи отошли значительные территории Приамурья и Приморья. Однако осевшее в регионе или рассматривающее эти территории как традиционное место своей экономической деятельности китайское население фактически не было включено в российское правовое поле. Этому способствовала не только действовавшая до 1880-х годов в отношении китайцев практика экстерриториальности. Правовая обособленность китайцев на этих новых землях обуславливалась также наличием структур неформального самоуправления и слабостью российской власти, которая на первых порах не имела ресурсов ни чтобы поставить под контроль границы, ни эффективно контролировать деятельность китайцев в регионе<sup>5</sup>.

Китайские организации самоуправления вызывали беспокойство российской стороны. Они контролировали и упорядочивали жизнь китайской общины, в некоторых регионах монополизировали различные промыслы — охотничьи, сбора женьшеня и др., регулировали вопросы торговли и взаимодействия с местным населением. Требуя от своих членов взаимной поддержки и помощи, такие общества определяли и санкции за проступки и преступления. Наказания могли отличаться жестокостью и противоречить российским законам. Например, по договору одного из обществ, кража более пяти соболи-

- 
1. Российский государственный архив социально-политической истории (РГАСПИ). Ф. 514. Оп. 1. Д. 593. Л. 11.
  2. Там же. Л. 12. Путаница произошла из-за неупорядоченной системы транскрипции. Отнеся «Зай-да-ли» / «Чин-хун-бан» к массовым религиозно-политическим организациям, а «Цай-тя-ли» и «Чин-хун-пан» к братствам, составители отчёта не разобрались, что речь идёт об одних и тех же организациях.
  3. Исследователи соотносят эту общину с синкретической религией «Цзайлицзяо» («Учение о пребывании в истине») См. *Тертицкий К.М.* Китайские синкретические религии в XX в. М.: Восточная литература, 2000. С. 328.
  4. РГАСПИ. Ф. 514. Оп. 1. Д. 593. Л. 12.
  5. *Петров А.И.* История китайцев в России (1856–1917). СПб.: Береста, 2003. С. 235–249, 287.

ных шкур каралась закапыванием пойманного в землю, а тайная добыча женьшеня на территории, подвластной обществу, — утоплением<sup>1</sup>.

При этом зачастую китайцы распространяли действие своих законов и на туземных жителей, которые находились в русском подданстве. По словам военного исследователя И.П. Надарова, это формировало «убеждение, что гольды и ороконы, а равно все китайцы, проживающие на нашей территории, подчиняются не русским властям, а китайским, а русские власти ведают только корейцев»<sup>2</sup>.

Также в регионе было распространено мнение, что китайские объединения давали возможность китайским купцам получать преимущество над русскими за счет согласования и регулирования цен на свою продукцию и закупки<sup>3</sup>. Подозревались китайские общества и в прямых связях с официальными органами Цинской империи, а затем республиканского Китая. По данным В.К. Арсеньева, китайское Общество взаимопомощи в Никольск-Уссурийске в 1909 г. получало печать из китайского министерства и наряду с другими обществами должно было предоставлять официальный отчет о своей деятельности китайским властям<sup>4</sup>. Эти подозрения подтверждает и историк А.Г. Ларин, указавший, что многочисленные документы китайских архивов свидетельствуют о наличии подобных контактов и о контроле над деятельностью обществ со стороны официального Пекина<sup>5</sup>.

Распространение скрыто функционирующих обществ, проблемы с контролем над деятельностью китайцев подвигли российские власти легализовать китайские организации самоуправления. Но надежды на то, что они будут играть роль проводников русского права, не оправдались. По свидетельству современников, взгляду местной администрации была доступна лишь часть их деятельности, а о невидимой можно было лишь строить предположения<sup>6</sup>.

Если же государство препятствовало деятельности легальных обществ, то они с легкостью замещались тайными структурами. В 1912 г. уполномоченный Министерства иностранных дел В.В. Граве заявлял о недопустимой в принципе деятельности как тайных, так и легализованных обществ, «объединяющих китайское население в крае, и в случае каких-нибудь политических осложнений представляющих значительную опасность». И в то же время он приходил к выводу, что «при отсутствии фактической возможности обеспечить действительный контроль над китайской жизнью, лучше иметь дело с явно действующими главными китайскими обществами, чем с тайными»<sup>7</sup>.

Дореволюционные исследователи региона обращали внимание и на связывающие китайцев специфические братские клятвы. Вероятно, первым о них в 1884 г. написал И. Надаров. Он зафиксировал как сам феномен клятвы, так и происхождение термина: «Вообще чувство товарищества и даже братства в высшей степени развито между китайцами. Я часто находил в фанзе несколько человек, которых хозяин рекомендовал мне «все равно брата». Затем являлись еще несколько человек и оказывались также «все равно брата». Быть может не многим известно, что манзы<sup>8</sup> всего Уссурийского края (север-

- 
1. Петелин И.И. Китайское общество Гун-и-хуэй в Уссурийском крае. Владивосток, 1909. С. 24–25.
  2. Надаров И.П. Очерк современного состояния Северо-Уссурийского края. Владивосток, 1884. С. 33.
  3. Ларин А.Г. Китайские мигранты в России: история и современность. М.: Восточная книга, 2003. С. 58.
  4. Арсеньев В.К. Китайцы в Уссурийском крае. Очерк историческо-этнографический. Хабаровск, 1914. С. 192–193.
  5. Ларин А.Г. Указ. соч. С. 59.
  6. Граве В.В. Китайцы, корейцы и японцы в Приамурье. СПб., 1912. С. 111–114.
  7. Там же. С. 114–115.
  8. Речь идёт о китайском населении края.

ного и южного) ежегодно во время празднования нового года подтверждают между собой клятву братства. На манзовском языке такая клятва называется «кады», производится это слово от китайского *kэ тоу*, что значит *земной поклон*<sup>1</sup>.

Отмечая, что эта клятва «налагает на членов товарищества обязанность взаимно помогать друг другу во всех предприятиях и при всех обстоятельствах», И. Надаров подчеркивал, что сети подобных братств могут охватывать большое, зачастую точно не известное количество людей. По его данным, если член одной группы, объединенной клятвой «кады», братался с представителем другой группы, то действие клятвы автоматически распространялось на участников обеих групп. Из этого следовало, что «ни один китаец не знает, наверное, с кем он кады, и может рассчитывать, что в такой связи он находится с каждым встречающимся другим манзой. Оттого-то в каждом встречном манзе он и видит “все равно брата”»<sup>2</sup>.

Эта особенность производила двойственное впечатление на офицера русской армии. С одной стороны, она вызывала восхищение, с другой — настороженность. Надаров призывал рассматривать «в политическом отношении» китайцев как «элемент, на который заблаговременно должно быть обращено самое серьезное внимание нашего правительства и, для противодействия которому должны быть приняты самые решительные меры». Беспокоило его и то, что эти китайцы «будут лучшие аванпосты Китая в будущей войне с русскими»<sup>3</sup>.

Подобным образом на оборотную сторону братских клятв указывал и журналист Д.И. Шрейдер, после трехлетнего исследования опубликовавший в 1897 г. книгу «Наш Дальний Восток». Как и Надаров, Д. Шрейдер отмечал огромную роль, которую играл «старинный и священный для китайцев обычай “кады”, или “кхатху”», связывающий китайцев необычными узами. Как и Надаров, он указывал, что в определенных обстоятельствах эти связи представляют собой опасность для государственного порядка.

В клятвах братства Шрейдер видел одну из основных причин сплоченности *хунхузов* — китайских бандитов, терроризирующих местное население, пусть в основном и китайское. При этом, основываясь на данных, что члены одной группировки хунхузов мстили доносчикам, по вине которых были арестованы представители другой группировки, автор делал предположение, что разные банды могли быть связаны между собой взаимными клятвами<sup>4</sup>. То есть связи побратимств, возможно, распространялись за пределы рамок конкретных группировок и потенциально охватывали все организации хунхузов.

Таким образом, проблема регулирования жизни китайского населения на Дальнем Востоке возникла фактически сразу после присоединения новых земель и продолжала быть актуальной вплоть до второго десятилетия XX в. Российские власти не могли наладить действенный контроль ни за проживавшими в регионе, ни за приходящими из Китая мигрантами, многие аспекты деятельности которых оставались в тени. В условиях же турбулентных международных отношений и осложнившейся внутривосточной обстановки скрытая от глаз властей деятельность китайских организаций самоуправления, экономических обществ, сетей братских и земляческих союзов и других сообществ многими воспринималась как потенциальная угроза безопасности страны.

## Инициирование китайской операция НКВД и материалы «следствия»

В конце 1937 г. под предлогом угрозы безопасности страны начиналась и «китайская» операция НКВД. Поводом послужили антияпонские выступления членов ки-

1. Надаров И.П. Указ. соч. С. 12.

2. Там же.

3. Надаров И.П. Указ. соч. С. 36.

4. Шрейдер Д.И. Наш Дальний Восток (Три года в Уссурийском крае). СПб., 1897. С. 109, 238.

тайской общины Владивостока, в основном сводившиеся к бойкоту и угрозам в адрес японцев. Учитывая, что события происходили на фоне начавшейся летом 1937 г. полномасштабной агрессии Японии в Китае, в подобной реакции не было ничего необычного. Но сотрудники НКВД интерпретировали возмущение китайцев как результат подстрекательства японских агентов, якобы ставивших цель спровоцировать убийства японских граждан и тем самым дать повод Японии объявить войну Советскому Союзу<sup>1</sup>.

Под подозрение попали и китайские консульства, периодически проводившие информационные собрания для представителей диаспоры и сбор средств на нужды армии. «Особенно активно действует китайское консульство во Владивостоке, где систематически на беседу собирается до 300 человек», — сообщал 22 декабря 1937 г. в Москву заместитель начальника Управления НКВД по Дальневосточному краю М. А. Каган<sup>2</sup>.

В ответ на соответствующий запрос М. Кагана Ежов в тот же день санкционировал аресты «всех китайцев, независимо от их подданства, проявляющих провокационные действия или террористические намерения», а 23 декабря распорядился «одновременной операцией» ликвидировать в крае все притоны («китайские и другие») <sup>3</sup>. Борьба с придуманной чекистами провокацией фактически стала поводом для планирования операции против китайцев.

Реальность самой провокации была не важна, все несостыковки и натяжки затмевались логикой «большого террора» в отношении «национальных контрреволюционных контингентов». Хотя формально китайцы к ним были причислены позже, зимой 1938 г., сама потенциальная связь мигрантов с враждебным государством (в данном случае с государством, оккупировавшим часть территории Китая) и проживание вблизи границы были для местных чекистов достаточным поводом, чтобы инициировать масштабную операцию, а для руководства НКВД и страны — поддержать ее проведение<sup>4</sup>. То, что Китайская Республика была фактически союзником СССР в предотвращении японского нападения, не остановило операцию. По словам заместителя наркома внутренних дел М.П. Фриновского, «решительной ликвидацией... японской агентуры из числа китайцев-предателей мы не только принесли пользу Советскому Союзу, но и в то же время оказываем определенную услугу Китаю, защищая его национальные интересы»<sup>5</sup>.

После получения разрешения на аресты добиться нужных подтверждений провокации было делом техники, тем более что с конца июля 1937 г. УНКВД по Дальневосточному краю возглавил Г.С. Люшков — один из протеже Ежова, умелый фальсификатор, принимавший участие в подготовке ряда крупных дел середины 1930-х годов, в том числе «кремлевского дела» и процесса объединенного троцкистско-зиновьевского центра.

Оказавшись в административном центре края — Хабаровске, Люшков объявил, что край является оплотом контрреволюции и начал активно проводить «чистку». Чтобы получить нужные показания, допускались любые методы. По словам бывшего сотрудника управления, «избиение арестованных стало обычным явлением. Если раньше для этого требовалось получить санкцию руководства, то теперь арестованных избивали без этих формальностей»<sup>6</sup>.

---

1. Подробнее о начале «китайской операции» на Дальнем Востоке СССР см.: *Калкаев Е.Г.* К вопросу о начале «китайской операции» НКВД (1937–1938) // Вопросы истории. 2018. № 12. С. 66–87.

2. Центральный архив ФСБ (ЦА ФСБ). Ф. 3. Оп. 4. Д. 861. Л. 200.

3. ЦА ФСБ. Ф. 3. Оп. 4. Д. 152. Л. 227, 232.

4. *Shearer D.* Policing Stalin's socialism: repression and social order in the Soviet Union, 1924–1953. New Haven, 2009. P. 316–318; *Дюллен С.* Уплотнение границ: к истокам советской политики. 1920-е–1940-е. М., 2019. С. 271–272.

5. Архив внешней политики РФ (АВП РФ). Ф. 0100. Оп. 22. П. 190. Д. 16. Л. 76.

6. Цит. по: *Тумишис М.А., Панчинский А.А.* 1937. Большая чистка. НКВД против ЧК. М., 2009. С. 106.

Учитывая географию региона, руководство УНКВД настаивало, что в крае хозяйничают проникшие во все сферы японцы. По свидетельству заместителя Люшкова, Г.М. Осинина-Винницкого, после перевода в управление М. Кагана — старого коллеги и также зама начальника, Люшков «дал установку во всех делах находить массовые связи с японцами, и не было почти ни одного арестованного, который не давал бы показаний о связях с японцами. Люшков прямо мне сказал, что Каган предложил ему эту «линию», с тем чтобы показать Москве, что громят здесь крепко японские связи... По указанию Люшкова мы дезинформировали Москву фальсифицированными показаниями о всевозможных «планах» японцев...»<sup>1</sup>.

Очевидно, история с провокацией была одним из таких же придуманных «планов». Причем он был использован не один раз. Прежде чем обвинить в участии в японской провокации представителей китайской диаспоры, в ноябре 1937 г. в аналогичных планах обвиняли и членов придуманной НКВД корейской повстанческой организации. Представители этой организации якобы планировали по заданию японцев совершить убийство консула во время первомайской демонстрации с целью развязывания конфликта между Японией и Советским Союзом<sup>2</sup>.

Чтобы курировать следствие, из Хабаровска во Владивосток срочно выехал Каган. О том, как обращались с арестованными китайцами, мы имеем достаточно данных. Руководитель Приморского областного управления НКВД М.И. Диментман, оказавшись позже под следствием, признавал, что «массовый характер применения незаконных методов в аппарате... принял с начала китайской операции...»<sup>3</sup>. Те немногие китайцы, которым посчастливилось быть отпущенными после первой волны операции, также сообщали в консульство Китайской Республики, что подвергались пыткам. В частности, выбивая признания, следователи заставляли их стоять у раскаленной печи<sup>4</sup>. По данным проведенной позже дополнительной проверки, сотрудники этого управления «при ведении следствия по делам на лиц китайской национальности, которые арестовывались в 1937–1938 годах без наличия на них каких-либо компрометирующих материалов, в процессе следствия применяли к арестованным меры физического воздействия с тем, чтобы получить от них «признательные» вымышленные показания об антисоветской деятельности и участии в антисоветских организациях»<sup>5</sup>.

Анализ протоколов допросов по делу о провокации также свидетельствует о том, что они не являются подлинной записью показаний обвиняемых. Отсутствие подписи переводчика под оригинальными протоколами и появление их под копиями, наличие такой подписи с формулировкой «перевел такой-то» под протоколами, в которых отмечено, что арестованные прочли текст и в переводе не нуждаются, дают все основания предположить, что при составлении протокола переводчик отсутствовал, а практика, когда его подпись ставилась позже, была обыденной.

Свидетельствуют о фальсификации и почти дословные совпадения значительных фрагментов текста показаний разных лиц, а делалась она в присутствии арестованного или отдельно от него, не так уж важно. Здесь уместно вспомнить рассказ заместителя начальника Особого отдела ОКДВА Л. М. Хорошилкина, бывшего свидетелем того, как в сентябре 1937 г. Люшков лично правил показания арестованного зампреда крайисполкома М.П. Вольского, добавив к ним фамилию Ф.С. Друскуса

1. Цит. по: *Черушев Н.С.* Удар по своим. Красная Армия. 1938–1941 гг. М.: Вече, 2003. С. 407–408.
2. ЦА ФСБ. Ф. 3. Оп. 4. Д. 861. Л. 224–225.
3. Цит. по: *Деревянко А.П.* Политические репрессии на Дальнем Востоке СССР в 30-е годы // Политические репрессии на Дальнем Востоке СССР в 1920-е – 1950-е годы: Материалы первой Дальневосточной научно-практической конференции. Владивосток, 1997. С. 53.
4. АВП РФ. Ф. 9. Оп. 29. П. 121. Д. 24. Л. 24.
5. Государственный архив Приморского края (ГА ПК). Ф. Р-1588. Оп. 1. Д. П-33680. Л. 54–55.

и снабдив информацию о связях арестованного с японцами новыми подробностями. На следующий же день Хорошилкин вообще не узнал переделанный другим следователем окончательный протокол — в нем в качестве шпионов и заговорщиков фигурировали уже сотни лиц<sup>1</sup>.

Подобные факты, характерные для этого периода отечественной истории, свидетельствуют, что не просто редакторами, но и основными авторами протоколов допросов были следователи, имевшие свое представление о том, что они хотят увидеть в этих документах и принимавшие окончательное решение о том, что будет в них отражено. Нельзя исключить, что в протоколах мы можем встретить и подлинный голос обвиняемого, а иногда проводящие допрос могли позволить арестованному отрицать какие-то пункты обвинения, если других было достаточно для формирования дела в нужном направлении. Однако в любом случае при работе с этими документами необходимо учитывать, что следователи имели все возможности, чтобы протоколы допросов приобрели интересующий их вид.

### «Провокация» и китайские братства

Заручившись санкцией на арест китайских подданных и имея в распоряжении для получения любых признаний всю полноту средств, группа Кагана оперативно представляла в Хабаровск «доказательства» масштабного заговора. При этом следствие с самого начала связало с провокацией китайские братства.

Первый краткий доклад о результатах деятельности опергруппы был направлен из Хабаровска в Москву 27 декабря. Значительное внимание в нем было уделено братствам. Люшков описывал их как один из основных инструментов воплощения террористических планов японцев в отношении своего консульства. В тексте говорилось, что с целью осуществления провокации «из-за кордона переброшены японские агенты-террористы, используются реакционные элементы из числа китподданных фанатиков, входящих в тайное братство «кату», вербующих для террора советских граждан». Ниже из шести небольших параграфов с основными «установленными фактами» «кату» упоминалось в трех (в двух других говорилось о советских служащих, якобы работающих на японцев)<sup>2</sup>.

В последовавшем 29 декабря дополнении, состоявшем также из шести параграфов, братствам было отведено три, и один — якобы связанной с японцами ячейке «Цзай-цзяли» на Сахалине. Отправленная же 30 декабря шифротелеграмма была уже полностью посвящена братствам. В ней говорилось о пяти «сознавшихся» «причастных к подготовке террористических актов в отношении японского консульства». Только в одном из пунктов братства прямо не упоминались, но в нём шла речь об официанте, который под влиянием состоявших в братстве коллег намеревался избить японцев<sup>3</sup>.

Поскольку во время «большого террора» чекисты ориентировались на «вскрытие» контрреволюционных групп и организаций<sup>4</sup>, братства как объединения хорошо подходили на роль разжигателей провокации. Судя по всему, по этой же причине следователи во Владивостоке старательно подчеркивали, что китайские братства являются именно «организацией».

Словосочетание «организация “кату”» стало стилистической особенностью протоколов допросов арестованных по этому делу, где оно регулярно встречается как в во-

1. Хаустов В.Н., Самуэльсон Л. Сталин, НКВД и репрессии 1936–1938 гг. М.: Росспэн, 2010. С. 95, 301–302.

2. ЦА ФСБ. Ф. 3. Оп. 4. Д. 861. Л. 237–242.

3. ЦА ФСБ. Ф. 3. Оп. 4. Д. 861. Л. 257–261; ЦА ФСБ. Ф. 3. Оп. 5. Д. 31. Л. 49–51.

4. *Khlevniuk O. V. Master of the house: Stalin and his inner circle.* New Haven; London: Yale University Press, 2009. P. 182, 294.

просах следователей («Для чего же была создана Ваша организация «Кату»?», «Часто собирались члены Вашей организации «Кату»?» и т.п.), так и в формулировках ответов обвиняемых («...предложил мне вступить в братство с ними, т.е. в организацию называемую «Кату»...»), «Организация «Кату» представляет из себя...» и т.п.)<sup>1</sup>.

Согласно полученным показаниям, братства представляли собой отдельные группы, число участников в которых колебалось от нескольких человек до нескольких десятков<sup>2</sup>. Однако, если в одних показаниях эти группы и были «организациями», то из других следовало, что они являются ячейками одного большого объединения. Так, в показаниях официанта Тан-Чжен-Шана после уточняющего вопроса следователя, всех ли участников он назвал, следует ответ: «Да, но я упустил сказать, что эта организация состоит из серии самостоятельных групп, организованных по одному и тому же принципу»<sup>3</sup>.

Впрочем, в докладах, направляемых в Москву, Люшков избегал этого клише. В первом сообщении он предпочитал использовать термин «тайное братство “кату”», вероятно, для того, чтобы акцентировать подпольный характер «организации». В последующих же по большей части редуцировал его до «братства “кату”», «братства» или просто «кату».

Если допустить, что протоколы допросов не полностью являются плодом творчества сотрудников НКВД, то в описании братств можно выделить две линии, проходящие через многие документы. Первая из них свидетельствует, что основной целью создания братств была взаимная поддержка. Например, в показаниях того же Тан-Чжен-Шана говорится, что «организация «кату», т.е. «братство кровного союза», ставит перед собой задачу взаимной помощи членов организации и защиты друг друга»<sup>4</sup>. В показаниях другого официанта, Ван-Фун-Веня, сказано: «Организация эта обязывает каждого члена поддерживать и стоять один за одного и во всех случаях помогать и защищать друг друга», а в протоколе допроса торговца Лан-Си-Юана: «“Кату” — это братство, объединяющее группы китайцев на основе взаимной помощи друг другу и связывающее членов братства круговой порукой»<sup>5</sup>.

Также в протоколах допросов можно обнаружить указание на цель, которая, возможно, объединяла часть арестованных по этому делу. Согласно ряду показаний, на волне антияпонских настроений некоторые китайцы планировали вернуться на родину и вступить в ряды Национально-революционной армии для борьбы с японскими захватчиками. Поскольку путь в Китайскую Республику был не прост, по показаниям еще одного официанта, Лю-Ши-Цая, группа планировала не позже весны 1938 г. перейти границу с Маньчжоу-го и пробираться на территории, контролируемые национальным правительством. По свидетельству, зафиксированному в показаниях торговца овощами Чжан-Зи-Тина, рассматривался и вариант отправиться морским путем<sup>6</sup>.

О правдоподобности этих заявлений свидетельствует то, что сотрудники НКВД не проявляли к ним интереса и не задействовали в построении обвинений. Они были заинтересованы в других показаниях, что, в частности, было зафиксировано при втором допросе упомянутого Лю-Ши-Цая. «Кроме этого, — настаивал следователь, — Ваша организация ставила своей задачей не только воевать против японцев на территории Китая, но и здесь в СССР при случае производить отдельные террористические акты над япон-

1. См., например: ГА ПК. Ф. Р-1588. Оп. 1. Д. П-33686. Л. 37–39., Д. П-33836. Л. 6–13.

2. В просмотренных протоколах наибольшее упоминаемое количество составляло 10–20 человек. (ГА ПК. Ф. Р-1588. Оп. 1. Д. П-33680. Л. 38.).

3. ГА ПК. Ф. Р-1588. Оп. 1. Д. П-33678. Л. 25.

4. Там же. Д. П-33678. Л. 30.

5. Там же. Д. П-33686. Л. 14., Д. П-33683. Л. 32.

6. Там же. Д. П-33836. Л. 8, 37.

цами, бойкотировать их, т.е. не продавать продуктов и овощей на рынке, подтверждаете Вы это [?]] В свою очередь Люй-Ши-Цай отрицал, что братство делало установки на совершение террористических актов<sup>1</sup>.

Стоит все же отметить и тот факт, что в процессе реабилитации, основываясь не только на следственных делах, но и на материалах дополнительной проверки, Военная прокуратура Тихоокеанского флота установила, «что существовавшее в г. Владивостоке объединение среди китайского населения, так называемое братство «Катоу» («Кхату, «Кату»), возникло на почве землячества и взаимопомощи. Со стороны некоторых членов «Катоу» имело место проявление неприязни к японцам, развязавшим грабительскую войну против Китая. Эта неприязнь выражалась в отказе китайцев продавать продукты питания японцам и обслуживать их в столовых, ресторанах и парикмахерских. Антисоветской направленности братство «Катоу» не имело»<sup>2</sup>.

Впрочем, необходимо указать, что тот же Люй-Ши-Цай, который в отличие от остальных проходивших по этому делу не был расстрелян, на допросах после окончания «большого террора» отрицал свое участие в братствах<sup>3</sup>.

В 1937–1938 гг. сотрудники органов НКВД могли фактически из любых объединений и даже малосвязанных лиц сформировать контрреволюционные организации. В протоколах допросов о деле братств заявления о том, что они существуют для взаимопомощи, как правило, тут же дополнялись информацией об их противопоставлении советским организациям и о готовности членов братств совершать преступления.

«В условиях Советского Союза организация «Кату» существует на нелегальном положении и направлена к обособлению китайских трудящихся от участия в общественно-политической жизни Советского Союза и является антиобщественной организацией», — «признавался» Тан-Чжен-Шан<sup>4</sup>. Такое же утверждение можно обнаружить в показаниях артиста китайского театра Лю-Дин-Тана. В них говорилось, что в СССР «организации братства чаще строятся с определенными задачами, направленными к противодействию законам, отводу членов «братства» от участия в работе общественных организаций»<sup>5</sup>. То, что «участники нередко противопоставляют себя решениям представителей власти»<sup>6</sup>, было отмечено в показаниях четвертого из проходивших по этому делу офицеров, Мао-Ю, других лиц.

При этом некоторые из обвиняемых говорили, что слышали, «что договора «Кату» заключают также и контрабандисты, связанные с закордоном, с целью предохранения себя от провала и невыдачи участников в случае задержания кого-либо властями»<sup>7</sup>.

С точки зрения чекистов, от взаимной поддержки до совершения преступления был один шаг, а там уже можно было разворачивать и обвинения в терроре. Довольно шаблонным образом это отразилось в показаниях кустика-слесаря Суй-Фун-Лана: «Лозунг организации «все за одного один за всех», т.е. члены братства Кату защищают и выручают друг друга во всех случаях. Если с кем-нибудь из братьев случится несчастье, то остальные спешат ему на помощь, а обидевшему брата мстят, включая убийства и другие террористические акты»<sup>8</sup>.

Согласно формируемому следователями НКВД образу братств, члены этих объединений могли пойти на преступления для оказания помощи своим названным братьям,

1. Там же. Л. 14–15.

2. ГА ПК. Ф. Р-1588. Оп. 1. Д. П-33680. Л. 50.

3. Там же. Д. П-33836. Л. 20–25.

4. Там же. Д. П-33678. Л. 30.

5. Там же. Д. П-33680. Л. 39.

6. Там же. Д. П-33684. Л. 19.

7. Там же. Д. П-33680. Л. 39–40.

8. Там же. Д. П-33683. Л. 16.

«даже если эти люди придут на советскую территорию с контрреволюционными целями»<sup>1</sup>. Они были обязаны «мстить и даже совершать террористические акты, если это вызывается интересами организации»<sup>2</sup>, или же по распоряжению руководителей, использовавших «участников организации для достижения личных целей, оппозиционных действий по отношению к представителям власти и даже террора»<sup>3</sup>.

Показательны изменения, сделанные в одном из протоколов допросов после его подписания. В тексте, с которым очевидно уже поработали сотрудники Приморского областного управления НКВД, говорилось, что «организация «Кахту» объединяет в себе наиболее сильных и смелых людей, способных, если потребуется, совершить любое преступление, вплоть до террора». Но этого оказалось недостаточно, и в копиях протокола последняя часть была изменена на «способных, если потребуется, выполнить любое задание (выделено мной. — Е.К.), вплоть до террора»<sup>4</sup>. Схожему изменению была подвергнута и фраза о подчинении руководителю организации и «выполнении всех его указаний», «указания» в ней так же изменены на «задания»<sup>5</sup>. Таким образом, акцент дополнительно смещался на то, что члены братств могли получать задания совершать террористические акты.

В контексте дела о провокации под террористическими актами, прежде всего, подразумевались убийства японцев. Поскольку именно антияпонские выступления стали поводом для разворачивания «китайской» линии, следствие прилагало все усилия, чтобы уличить братства в террористических намерениях.

Трудно усомниться в том, что многие представители китайской диаспоры, зная о преступлениях японской армии в их стране, были преисполнены ненависти к врагам. Вряд ли разговоры о борьбе, избиении японцев и даже готовности пойти на убийство были чем-то исключительным. Но стремясь найти подтверждения версии о провокации, чекисты любые высказанные сторяча угрозы вырывали из контекста и приравнивали к реальным планам. Вероятно, чтобы как-то обосновать такой подход, в показаниях арестованных появлялись не только «признания» в желании нападать на японцев<sup>6</sup> или в распространении призывов их убивать и травить<sup>7</sup>, но и общие рассуждения о том, что «члены «Кахту» как организованные люди, состоящие в одной организации, тем более могли бы совершить убийство того или иного японца из консульства, так как они отличаются наибольшей смелостью и решительностью»<sup>8</sup>.

Тем не менее, единственными реально зафиксированными антияпонскими действиями китайцев оставался бойкот и, возможно, нападение на русского водителя японского консула<sup>9</sup>. Это было то немногое, на что чекисты могли реально сослаться. За неимением других серьезных доказательств эти факты регулярно воспроизводились в материалах следствий, иногда причудливым образом объединяясь с темой терактов, как, например, в приведенном выше вопросе следователя Лю-Ши-Цаю. Отсутствие у следствия каких-либо других оперативных материалов по этому делу показала и дополнительная проверка<sup>10</sup>.

1. Там же. Д. П-33678. Л. 30.

2. Там же. Д. П-33683. Л. 16.

3. Там же. Д. П-33680. Л. 39.

4. ГА ПК. Ф. Р-1588. Оп. 1. Д. П-33686. Л. 38–38об. и Д. П-33680. Л. 14.

5. Там же.

6. ГА ПК. Ф. Р-1588. Оп. 1. Д. П-33684. Л. 25.

7. Там же. Д. П-33678. Л. 27–28.

8. Там же. Д. П-33686. Л. 39.

9. ЦА ФСБ. Ф. 3. Оп. 4. Д. 861. Л. 199–202.

10. «Установлено, что до ареста Люй-Ши-Цай, Чжан-Фу и др. в распоряжении органов НКВД никаких материалов, свидетельствующих об их антисоветской деятельности, не имелось. Не по-

Важной составляющей дела о провокации стала связь, якобы существовавшая между братствами и китайским консульством во Владивостоке. С той же легкостью, с которой сотрудники советского карательного органа интерпретировали возмущение китайских мигрантов как проявление провокации, они идентифицировали основной, по их утверждению, источник разжигания этих чувств, а именно китайские консульства как центр пропаганды террора.

С упоминания активной антияпонской работы китайского консульства во Владивостоке начиналась первая, сообщающая о «провокации», шифротелеграмма из края в Москву<sup>1</sup>. В таком же направлении действовало и следствие: версия НКВД, согласно которой проходившие в консульском особняке лекции о событиях в Китае «ведут к возникновению антияпонских и террористических настроений и организации бойкота»<sup>2</sup>, закреплена во многих протоколах допросов арестованных.

Позже, на пике развития «китайской операции», в прямой работе на японцев был обвинен дипломатический состав консульства, включая временно исполняющего обязанности генконсула У Айчэня. В конце же 1937 – начале 1938 г. основные обвинения падали на неких Туань-Цюань-Цзяна и Цзюй-Цзя-Тина — сотрудников, как телеграфировал в центр Люшков, «из числа обслуживающего персонала»<sup>3</sup>. Но даже эта информация не была точна. Если *Цзюй-Цзя-Тин* действительно фигурировал в списках, предоставляемых в Наркомат иностранных дел как служащий, то Туань-Цюань-Цзян был лишь пятнадцатилетним сыном завхоза консульства<sup>4</sup>.

В материалах следственных дел они оба назывались активными членами братств, а иногда и их руководителями. При этом подчеркивалась их роль в организации «работы против японцев». «Туань-Цюань-Цзян в беседе со мной всячески обзывал японцев нецензурными словами, говоря о том, что их нужно всех отравить или передуть», — якобы свидетельствовал Кун-Пын-Хуан<sup>5</sup>. Мао-Ю «признавал», что Туань-Цюань-Цзян и Цзюй-Цзя-Тин заводили с ним «разговоры политического характера и разжигали... ненависть к японцам»<sup>6</sup>. А в протоколе допроса еще одного обвиняемого говорилось: «Со слов Лан-Си-Кена и из следующих разговоров на групповых собраниях в квартире Цзюй-Цзя-Тина мне стало известно, что организация, в которую я вошёл, ставила перед собой задачу антияпонской борьбы и вела в этом отношении обработку местного китайского населения»<sup>7</sup>.

Кроме обвинений в часто недифференцированных между собой антияпонской пропаганде, выражении антияпонских настроений (абстрактных угроз и брани) и призывах к совершению убийств японцев в некоторых делах также можно встретить указания на то, что Туань-Цюань-Цзян и Цзюй-Цзя-Тин агитировали членов диаспоры вступать в китайскую армию и были организаторами группы, планирующей вернуться в Китай<sup>8</sup>.

Сделав работников китайского консульства связующим звеном между братствами и дипломатическими учреждениями, сотрудники НКВД, таким образом, соединили в своих построениях основной источник антияпонской «террористической» пропаганды (т.е. консульство) и главный инструмент реализации провокации (т.е. братства). Приняв

---

лучено на них таких данных и в процессе произведенной в настоящее время проверки», — говорилось в Заключении по этому делу в 1960 г. (ГА ПК. Ф. Р-1588. Оп. 1. Д. П-33680. Л. 53)

1. ЦА ФСБ. Ф. 3. Оп. 4. Д. 861. Л. 199–202.

2. ГА ПК. Ф. Р-1588. Оп. 1. Д. П-33836. Л. 38.

3. ЦА Ф ЦА ФСБ. Ф. 3. Оп. 4. Д. 861. Л. 261.

4. См.: АВП РФ. Ф. 100. Оп. 22. П. 63. Д. 13. Л. 4–5; АВП РФ. Ф. 100. Оп. 24. П. 86. Д. 12. Л. 51.

5. ГА ПК. Ф. Р-1588. Оп. 1. Д. П-33686. Л. 39.

6. Там же. Д. П-33684. Л. 21–22.

7. Там же. Д. П-33836. Л. 7.

8. Там же.

этот вид, фальсификация хорошо укладывалась в используемые НКВД лекала, так как большинство иностранных консульств в этот период рассматривались как рассадники шпионской и антисоветской деятельности, а любые контакты с ними («консульские связи») превращались в свидетельство работы на другие государства.

Отношения взаимной поддержки между Китайской Республикой и СССР в борьбе с японской агрессией не освободили сотрудников дипломатических учреждений Китая от необоснованных обвинений со стороны НКВД, что в еще большей степени проявилось после развертывания китайской национальной операции в феврале 1938 г.<sup>1</sup> Сложно усомниться в том, что если Туань-Цюань-Цзя и Цзюй-Цзя-Тин были бы арестованы, сотрудники УНКВД по Дальневосточному краю непременно добились бы «признания» об их связях с японцами. Однако, несмотря на то, что Люшков запрашивал разрешение на этот арест, подтверждения того, что он был санкционирован Москвой, нами не обнаружено.

Результатом фальсификации дела о провокации стало не просто «раскрытие» очередного придуманного НКВД «японского плана». Эти обвинения послужили поводом для проведения массовых репрессий против китайской диаспоры, начавшихся в крае под видом операции против притонов, а с февраля 1938 г. по распоряжению ЦК ВКП(б) формально включенных в набирающие обороты «национальные операции». Китайские братства стали важной частью этого построения, «организационным» началом «заговора», «инструментом» провокации, якобы связанным с прояпонскими силами в консульстве Китайской Республики.

### **Начало «китайской» операции в Дальневосточном крае и тайные общества**

В ночь с 29 на 30 декабря по Дальневосточному краю прокатилась первая большая волна арестов китайцев. Были задержаны более двух с половиной тысяч человек, из них почти полторы тысячи подданных Китайской Республики<sup>2</sup>. Одновременная операция таких масштабов, сопровождавшаяся блокированием и прочесыванием целых зданий, арестом в разных городах сотен людей, даже если и была формально нацелена на «преступный элемент», не могла не затронуть законопослушных мигрантов.

В поданном по этому поводу протесте китайский консул во Владивостоке подчеркивал, что были арестованы лица, имевшие все необходимые для проживания документы и постоянную работу, «причем аресты были произведены и на улицах, и в квартирах с обысками, во время которых обычно ничего противозаконного не находилось»<sup>3</sup>. Однако руководство НКВД делало вид, что аресты «производились не вообще, а в каждом отдельном случае по конкретным материалам». «В числе арестованных, — утверждал заместитель наркома внутренних дел М.П. Фриновский, — в основном преобладает агентура японских разведывательных органов, а также притоносодержатели, контрабандисты и прочий социально-опасный сброд»<sup>4</sup>.

В уходящих из Хабаровска в Москву материалах об этой операции тема провокации продолжала присутствовать, но на фоне массовых арестов китайцев перестала быть основной. Большая часть арестованных становились фигурантами дел о шпионаже и ди-

1. Калкаев Е.Г. Консульства Китайской Республики на Дальнем Востоке СССР и в Сибири в период «большого террора» // Проблемы Дальнего Востока. 2019. № 5–2. С. 107–121.
2. ЦА ФСБ. Ф. 3. Оп. 5. Д. 31. Л. 325–326. Следующая волна массовых арестов китайцев в крае прошла уже в феврале, что, конечно, не мешало проводить в январе отдельные индивидуальные и групповые аресты.
3. АВП РФ. Ф. 0100. Оп. 22. П. 191. Д. 30. Л. 92.
4. АВП РФ. Ф. 0100. Оп. 22. П. 190. Д. 16. Л. 76.

версиях. В русле приказа Дальневосточное управление НКВД в первой половине января 1938 г. рапортовало о многочисленных показаниях притоносодержателей, «признававшихся» в том, что они завербованы японской разведкой, притоны являлись конспиративными квартирами, вокруг них организовывались шпионско-диверсионные резидентуры, а для выполнения заданий помимо соотечественников-китайцев привлекался и местный «уголовный элемент» — преступники-рецидивисты и проститутки<sup>1</sup>.

Заметное место в пересылаемых в центр сообщениях стали занимать китайские тайные общества. В начале января 1938 г. Каган доложил, что «среди притоносодержателей и посетителей выявлены члены тайной китайской организации «Цзай-бан» (филиал «Цзай-цзали»), пользующиеся японской разведкой для шпионажа, диверсии, террора»<sup>2</sup>. Сообщалось, что некоторые из членов «Цзайбан» были связаны с провокацией (по крайней мере, один из арестованных якобы «показал, что в течение последнего месяца изыскивал возможность совершить убийство какого-либо японца на улице»<sup>3</sup>), а другие принимали участие в организации антияпонского бойкота.

В то же время дальневосточные чекисты докладывали в центр, что связанные с контрабандистами члены «Цзайбан» принимали активное участие в обеспечении инфраструктуры шпионажа, в том числе содержали явочные квартиры, которыми пользовались и контрабандисты, и японские агенты, и создавали разведывательно-террористические ячейки<sup>4</sup>.

В сообщениях из Хабаровска утверждалось, что некоторые отделения тайных обществ были специально организованы на территории СССР для террористической деятельности во время возможной войны. Одна из таких «спящих» ячеек «Цзайбан», состоящая из 9 человек, якобы была создана на станции Бикин Транссибирской магистрали «для подготовки во время войны диверсионного акта на транспорте и военных складах»<sup>5</sup>. Скорее всего, ее членами просто «назначили» живших в поселке или работавших на станции китайцев: в глазах следователей любые группы, связанные знакомством или соседством, могли быть потенциальными вражескими ячейками. При этом фактор риска для подозреваемых значительно усугублялся, когда принадлежность к контингенту, против которого была направлена операция (в данном случае он определялся китайской национальностью), сочеталась с работой на стратегических объектах (например, железнодорожных, в подсобных хозяйствах при военных частях, заводах и т.п.) или же просто с проживанием или нахождением вблизи них<sup>6</sup>.

В условиях массовых операций тайные общества, которые в некоторых случаях действительно были связаны с контрабандой, наркоторговлей, содержанием притонов и другой уголовной деятельностью, могли быть обвинены практически в любом преступлении — никаких доказательств сотрудничества с японцами не требовалось, их заменяли полученные с помощью давления или обмана самооговоры, на основании которых выстраивались самые гротескные обвинения. При этом серьезных доказательств не требовалось и чтобы обвинить кого-то в членстве в тайных обществах.

Как и в случае с братствами, акцент делался на антисоветской направленности тайных обществ, а в описании превалировали указания на их нелегальность/законспири-

1. ЦА ФСБ. Ф. 3. Оп. 5. Д. 1675. Л. 553–557.

2. ЦА ФСБ. Ф. 3. Оп. 5. Д. 32. Л. 222.

3. Там же. В тексте слово «изыскивал» стоит во множественном числе, что, судя по всему, является опечаткой.

4. Там же. Л. 223.

5. ЦА ФСБ. Ф. 3. Оп. 5. Д. 33. Л. 270.

6. Установка на первоочередность «очистки» оборонных предприятий, транспорта, военной инфраструктуры и т.п. присутствует во всех основных распоряжениях о проведении «национальных» операций.

рованность, разветвленную систему, состоящую из отдельных групп, жесткую иерархию, подчиненность лидерам и готовность членов обществ к совершению преступлений и террористических актов.

Соответствующей корректировке подвергались протоколы допросов. Если в них и упоминались такие мотивы присоединения трудовых мигрантов к тайным обществам, как поиск поддержки, они тут же дополнялись казенными фразами о готовности членов организаций к антисоветской деятельности, вплоть до террора. «...В частности наша группа, — говорилось в одном из протоколов допросов, — объединилась на почве того, чтобы не дать себя в целом как организацию и ни одного ее члена (брата) никому в обиду и не при каких обстоятельствах, если бы даже это потребовало жизни членов организации...». После чего следовала, очевидно, вставленная чекистами фраза: «...или выступления против существующего строя»<sup>1</sup>. В последующих ответах арестованный «подтверждал», что в случае вмешательства органов Советской власти в дела общества, оно должно «применить террор по отношению представителей» этих органов<sup>2</sup>.

В отличие от братств, которые в рассмотренных нами следственных делах, как правило, характеризовались как «террористические» или «контрреволюционные» объединения, распространенными характеристиками «Цзайцзяли» / «Цзайбан» были «полурелигиозная», а также «контрреволюционная фашистская» или «фашистско-террористическая» организация.

Первая из этих характеристик отражала «мистически религиозный уклон» тайных обществ<sup>3</sup>, т.е. черты китайских религиозных сект, присущие «Цинбану»<sup>4</sup>. Обвинения же в фашизме были отголоском реакции на участие «Цинбана» в шанхайских событиях в апреле 1927 г., выразившемся в активной поддержке антикоммунистического (по распространенной в то время терминологии — «фашистского») переворота Чан Кайши.

В этом контексте следователи фактурно обозначали и масштабные политические задачи тайных обществ. В протоколах допросов не только говорилось, что деятельность «Цзайбан» в Китае была направлена на «объединение китайцев в мощную организацию для борьбы с другими существующими партиями в Китае и захвате власти в свои руки», но и указывалось, что «на Советской территории, в частности в Приморье, контрреволюционная организация «Цзай-Бан» поставила задачей борьбу с Советской властью путем контрреволюционной агитации среди китайского населения за срыв социалистического строительства и шпионажа в пользу Японии»<sup>5</sup>.

Как видно, подобные характеристики частично повторяли обвинения, распространенные в конце 1920-х — начале 1930-х годов. Однако в период «большого террора» в соответствии с новыми установками к ним добавились обвинения в активном шпионаже в пользу Японии и подготовке диверсий.

Связанные с криминалом тайные общества были удобной целью для НКВД, особенно на первом этапе «китайской операции», формально объявленной как мера по ликвидации притоков. А на фоне того, как легко во время «большого террора» национальные объединения «уличались» в работе на враждебные государства, для чекистов на Дальнем Востоке не стоило особого труда обвинить тайные общества в работе на Японию, подкрепляя обвинения фальсифицированными делами и самооговорами.

1. ГА ПК. Ф. Р-1588. Оп. 4. Д. ПУ-12580. Л. 10.

2. Там же.

3. Российский государственный исторический архив Дальнего Востока. Ф. Р-2413. Оп. 2. Д. 146. Л. 107.

4. Новиков Б.М. Указ. соч. С. 159.

5. ГА ПК. Ф. Р-1588. Оп. 4. Д. ПУ-9430. Л. 15–16.

«Наряду с использованием контрабандистов, наркоманов, уголовников, японцы прибрали к рукам китайские тайные братства «Кату» (Кэ-тоу), организации «Цзай бан», «Цзэй-цзя-ли» и направили деятельность этих конспиративных организаций на шпионаж и диверсии», — писал Каган во второй половине января 1938 г. в Москву<sup>1</sup>. Подобные обобщения создавали видимость глубокого проникновения японских сил в китайскую общину на Дальнем Востоке и должны были служить оправданием масштабных репрессий.

Развитие же операции в феврале 1938 г. и новые аресты тысяч китайцев в крае привели и к снижению внимания к тайным обществам. Во всяком случае, в выявленных нами сообщениях от руководства Управления НКВД в Хабаровске в центр упоминаний о тайных обществах, как и китайских братствах, уже не встречались. Маховик операции был раскручен, в решении Политбюро ЦК ВКП(б) от 31 января китайцы оказались в списке контингентов «национальных» операций, чьи дела рассматривались во внесудебном порядке, и условное следствие все больше сосредотачивалось на относительно шаблонной имитации «вскрытия» новых шпионских и диверсионных ячеек.

\* \* \*

В ожидании мировой войны «большой террор» во многом был попыткой уничтожить в СССР любое подобие «пятой колонны». Сталин и подконтрольная ему партийная верхушка, не считаясь ни с какими человеческими жертвами, были готовы очистить страну от любых потенциальных противников режима: политических оппонентов и недовольных властью, от остатков классов, заклеянных как враждебные, от уголовных преступников, от подозреваемых в связях с иностранными государствами, включая представителей других национальностей.

Начало операции против слабо интегрированных в советское общество китайцев, особенно в таком стратегически важном регионе, как Дальневосточный край, полностью вписывалось в эту логику. При этом поддержка Советским Союзом правительства Китайской Республики в борьбе с Японией никак не повлияла на это решение, а руководство НКВД делало вид, что развязав массовые репрессии против китайского населения, оно оказывает услугу Китаю.

В то же время отношения властей на Дальнем Востоке страны и китайских мигрантов имели долгую и непростую историю. И дореволюционные, и советские власти сталкивались со схожей проблемой — неэффективностью попыток контроля внутренней жизни китайской общины. Значительная масса китайцев для решения возникающих проблем предпочитала обращаться к традиционным формам организации, в том числе к системам братств и различных нелегальных и полуполигальных обществ.

В условиях развязывания массовых операций «большого террора» эти традиционные институты оказались слишком удобным инструментом, чтобы чекисты не воспользовались им. Их сложившийся образ как антисоветских сил мог значительно расходиться с реальностью, но хорошо подходил для фальсификаций. В результате обвинения в адрес братств, якобы вовлеченных в японскую провокацию, стали предлогом для получения указаний центра на проведение операции против китайцев. При этом, помимо антисоветской направленности, подчеркивался организованный характер братств, готовность к террору и якобы существующая связь между ними и прояпонскими силами в консульстве Китайской Республики во Владивостоке, что отражало представление руководства страны об основных целях репрессий.

Что касается «полурелигиозных», «фашистских» тайных обществ, то поскольку эти организации могли иметь связи с криминалом, они оказались в центре операции про-

---

1. ЦА ФСБ Ф. 3. Оп. 5. Д. 33. Л. 269–270.

тив притонов. В этом качестве они послужили своеобразным прикрытием для развертывания широких репрессий против дальневосточных китайцев, в свою очередь позже переросших в китайскую «национальную» операцию по всему Советскому Союзу.

### Список литературы

1. Архив внешней политики РФ. Ф. 0100. Оп. 22. П. 190. Д. 16.
2. Архив внешней политики РФ. Ф. 0100. Оп. 22. П. 191. Д. 30.
3. Архив внешней политики РФ. Ф. 9. Оп. 29. П. 121. Д. 24.
4. Государственный архив Приморского края. Ф. Р-1588. Оп. 1. Д. П-33680.
5. Государственный архив Приморского края. Ф. Р-1588. Оп. 1. Д. П-33678.
6. Государственный архив Приморского края. Ф. Р-1588. Оп. 1. Д. П-33683.
7. Государственный архив Приморского края. Ф. Р-1588. Оп. 1. Д. П-33684.
8. Государственный архив Приморского края. Ф. Р-1588. Оп. 1. Д. П-33686.
9. Государственный архив Приморского края. Ф. Р-1588. Оп. 4. Д. ПУ-12580.
10. Государственный архив Приморского края. Ф. Р-1588. Оп. 4. Д. ПУ-9430.
11. Российский государственный архив социально-политической истории. Ф. 514. Оп. 1. Д. 593.
12. Российский государственный исторический архив Дальнего Востока. Ф. Р-2413. Оп. 2. Д. 146.
13. Центральный архив ФСБ. Ф. 3. Оп. 4. Д. 152.
14. Центральный архив ФСБ. Ф. 3. Оп. 4. Д. 861.
15. Центральный архив ФСБ. Ф. 3. Оп. 5. Д. 1675.
16. Центральный архив ФСБ. Ф. 3. Оп. 5. Д. 31.
17. Центральный архив ФСБ. Ф. 3. Оп. 5. Д. 32.
18. Центральный архив ФСБ. Ф. 3. Оп. 5. Д. 33.
19. *Jordan D.K.* Sworn Brothers: A Study in Chinese Ritual Kinship // The Chinese family and its ritual behavior. Taipei: Institute of Ethnology, Academia Sinica, 1985. Исправленная интернет публикация 2003 г. URL: <http://pages.ucsd.edu/~dkjordan/scriptorium/jyebay.html> (дата обращения: 13.01.2020).
20. *Khlevniuk O. V.* Master of the house: Stalin and his inner circle. New Haven; London: Yale University Press, 2009. P. 182, 294.
21. *Martin B.* The Shanghai Green Gang: Politics and Organized Crime, 1919–1937. Berkeley: University of California Press, 1996.
22. *McIsaac L.* "Righteous Fraternities" and Honorable Men: Sworn Brotherhoods in Wartime Chongqing // The American Historical Review, Vol. 105. Issue 5. December 2000.
23. *Shearer D.* Policing Stalin's socialism: repression and social order in the Soviet Union, 1924–1953. New Haven, 2009.
24. *Wakeman F.* The Shanghai Badlands. Cambridge: Cambridge University Press, 2002.
25. *Арсеньев В.К.* Китайцы в Уссурийском крае. Очерк историческо-этнографический. Хабаровск, 1914.
26. *Граве В.В.* Китайцы, корейцы и японцы в Приамурье. СПб., 1912.
27. *Деревянко А.П.* Политические репрессии на Дальнем Востоке СССР в 30 е годы // Политические репрессии на Дальнем Востоке СССР в 1920 е –1950 е годы: Материалы первой Дальневосточной научно-практической конференции. Владивосток, 1997.
28. *Дюллен С.* Уплотнение границ: к истокам советской политики. 1920 е–1940 е. М., 2019.
29. *Калкаев Е.Г.* К вопросу о начале «китайской операции» НКВД (1937–1938) // Вопросы истории. 2018. № 12.
30. *Калкаев Е.Г.* Консульства Китайской Республики на Дальнем Востоке СССР и в Сибири в период «большого террора» // Проблемы Дальнего Востока. 2019. № 5–2.
31. *Костяева А.С.* Побратимские организации республиканского Китая // Общество и государство в Китае. Т. XXIX. М., 1999.
32. *Ларин А.Г.* Китайские мигранты в России: история и современность. М.: Восточная книга, 2003.
33. *Надаров И.П.* Очерк современного состояния Северо-Уссурийского края. Владивосток, 1884.
34. *Новиков Б.М.* Вопросы типологии тайных обществ в Китае периода Цин // Историография и источниковедение истории стран Азии и Африки. Вып. XVI. СПб., 1992.
35. *Петелин И.И.* Китайское общество Гун-и-хуэй в Уссурийском крае. Владивосток, 1909.

36. *Петров. А.И.* История китайцев в России (1856–1917). СПб.: Береста, 2003.
37. *Сунь Цзян.* Цзэншаньсэдэ сянтан — 1933 нянь дунбэй Цинбан дайбяотуаньдэ фанжичжисин: (Моление в дзодзё-дзи — посещение делегацией дунбэйского Цинбана Японии в 1933 г.) // *Наныцзин дасюэ сюэбао.* 2007. № 3.
38. *Тертицкий К.М.* Китайские синкретические религии в XX в. М.: Восточная литература, 2000.
39. *Тумиис М.А., Папчинский А.А.* 1937. Большая чистка. НКВД против ЧК. М., 2009.
40. *Хаустов В.Н., Самуэльсон Л.* Сталин, НКВД и репрессии 1936–1938 гг. М.: Росспэн, 2010.
41. *Черушев Н.С.* Удар по своим. Красная Армия. 1938–1941 гг. М.: Вече, 2003.
42. *Шао Юн.* Жибэнь цинлюэчжэ лион чжунго банхуй похуй канчжань шулюэ: (Очерк использования японцами китайских тайных обществ для подрыва Войны сопротивления.) // *Шанхай шиафан дасюэ сюэбао.* 1997. № 4.
43. *Шао Юн.* Чжунго банхуй ши. Сяцэ: (История тайных обществ Китая. Т. 2.) Ухань: Ухань дасюэ чубаньшэ. 2012.
44. *Шрейдер Д.И.* Наш Дальний Восток (Три года в Уссурийском крае). СПб., 1897.

### **E. Kalkaev. Chinese Sworn Brotherhoods and Secret Societies During the Period of the Great Terror**

In the second half of the XIX century, by the terms of the Aigun and Peking Treaties the Russian Empire acquired new territories of Amur and Ussuri regions. Soon after the Russian administration faced the fact that the Chinese living in this region and migrant workers did not consider themselves to be dependent on the Russian government and were administered by their own organizations. The shadowy activities of Chinese societies and organizations, as well as sworn brotherhoods were a cause of concern for Russian administrators and explorers. After the October revolution the situation did not change. The Soviet administration regarded Chinese secret societies and brotherhoods as obstacles to the integration of the Chinese workers into Soviet society. By the time of the "Great Purge" these institutions had been considered as "reactionary". The NKVD used this image of Chinese societies and brotherhoods to justify the need for an operation against the Chinese diaspora.

*Keywords:* Great Terror, NKVD, Chinese operation, Chinese diaspora, sworn brotherhoods, Chinese secret societies.

## Несвоевременное прозрение: судьба спиринского открытия

© 2020

*А.А. Крушинский*

Эпохальное открытие феномена нелинейной организованности древнекитайского текста ленинградским китаеведом-философом В.С. Спириным (1929–2002) радикально раздвинуло горизонты нашего восприятия письменного наследия Древнего Китая. Однако продолжение и развитие революционного спиринского начинания на поверку оказалось весьма непростым делом — слишком высока была заданная В.С. Спириным планка. В результате под предлогом продолжения и развития спиринского проекта иррационализм в форме числовой мистики («нумерологическая методология»), которому противостоял В.С. Спирин, был объявлен китайской формой рациональности (методологией, функциональным аналогом логики и т.п.). Спиринская инициатива все-таки получила подлинное продолжение, в частности, стала существенной частью начатого еще в начале 70-х углубленного текстологического исследования «Дао дэ цзина». Развиваемый одним из участников этой исследовательской программы тезис состоит в том, что феномен нелинейности китайского канонического текста восходит к «И цзину», центрируемому и организуемому гексаграммной диаграмматичностью. Поскольку именно гексаграммы «И цзина» следует рассматривать как китайскую систему категорий, детерминирующую мышление традиционного Китая, постольку гексаграммная категориальность пронизывает собой все без исключения формы дискурса, отвечающего подобному категориальному видению.

*Ключевые слова:* нелинейная структура, древнекитайский текст, нумерология, гексаграммы «И цзина», категориальность.

**DOI:** 10.31857/S013128120009841-6

Эпохальное открытие феномена **нелинейной** организованности древнекитайского текста замечательным ленинградским китаеведом-философом В.С. Спириным (1929–2002) радикально раздвинуло горизонты нашего восприятия письменного наследия Древнего Китая, наметив путь к преодолению столь привычного для современного (в том числе китайского) читателя предрассудка о **линейном** прочтении древнекитайской

классики как якобы единственно допустимом и само собой разумеющемся<sup>1</sup>. Революционная дерзость спиринского прорыва, его прозрение в нелинейную структуру древнекитайского текста открыли захватывающую возможность читать древнекитайский текст не только привычно вдоль, но и — вразрез с одномерным характером устной речи — «поперек», т.е., **структурно** в смысле бескомпромиссной атемпоральности и заостренной пространственности.

Дезориентирующая оптика навязывалась принимаемой по умолчанию пресуппозицией **одномерности** стандартно прочитываемого текста. В корне неверный взгляд на исходный способ бытия древнекитайского текста представляет собой неистребимую мету безраздельного господства естественной **темпоральной** организации устной речи в ее проекции на письменный текст. Необходимость смены подобной явно неадекватной парадигмы назрела давно: надо было радикально менять сам способ восприятия китайских канонических текстов древности ввиду их очевидной закрытости при стандартном прочтении для европейского (как, впрочем, теперь почти любого современного, включая китайского) читателя. Ярчайшим свидетельством тому служит разительный контраст причудливой замысловатости формы с обескураживающей банальностью содержания, отличающий китайскую философскую классику в ее западноязычных переводах. Ничуть не удивительно, что отмеченный комизм провоцирует появление насколько популярных, настолько и пошловатых пародий в стиле «*дао* Винни-Пуха» и «*дэ* Пятачка»<sup>2</sup>. Но какие могут быть претензии к их авторам, когда дипломированные историки китайской философии пишут о невесте откуда взявшемся «поэтическом мире» «Лунь юя»?<sup>3</sup>.

Заметим, что пафосом, одушевлявшим все новаторское творчество В.С. Спирина, была твердая убежденность в **рациональности** китайской мысли, более того — в существовании самобытной китайской логики. Именно в упорных поисках этой логики им и был открыт феномен нелинейной организованности древнекитайских текстов, ставший главным его достижением. Он верил в глубинное **рацио** (а стало быть, в «логос», производным от которого является **рацио**), лежащее в основании китайского мышления. Постулировав **логический** смысл структуры древнекитайского текста, он тем самым с самого начала задал заостренно **логоцентричный** взгляд на способ китайского классического мышления.

### Нумерология вместо логики

Со времени опубликования эпохальной спиринской монографии «Построение древнекитайских текстов» (1976 г.) прошло уже без малого полвека, так что впору подводить некоторые итоги великого спиринского почина, фактически положившего начало российским исследованиям логико-методологических аспектов древнекитайской мысли. Приходится признать, что продолжение и тем более развитие революционного начинания на проверку оказалось весьма непростым делом — слишком высока была заданная В.С. Спириным планка. Его прозрение намного опередило свое время, вступив в неприемлемый конфликт как с анахроничностью позднесоветской историко-философской парадигмы, так и (причем в еще большей мере) с набиравшей силу тенденцией к трансляции западноязычных синологических наработок со всеми их стереотипами. Так или ина-

1. Речь идет о **двумерной текстовой структуре**, задаваемой числами **два** (пара симметричных фраз — элементарная образующая так называемого “универсального параллелизма”) и **девять** (матрица вида 3x3) — “канон” по Спирина. *Спирин В.С.* Построение древнекитайских текстов. М.: Наука, 1976. С. 20–38.
2. См. *Хофф Б.* Дао Винни-Пуха. М., 2005. Он же. Дэ Пятачка. М., 2002.
3. См. Беседы и суждения «Лунь юя» /науч. пер. А.Е. Лукьянова; поэт. перелож. В.П. Абраменко. М.: ИД «ФОРУМ», 2011.

че, но отчетливо рационалистический посыл В.С. Спирина подменили рассуждениями «о числах, связанных между собой, главным образом, не по законам математики», тезисом о банальном пересчете и табличном представлении «даже без намека на логическое упорядочение», якобы означавшими для представителей традиционной китайской мысли достаточную, а порой и окончательную познавательную оформленность<sup>1</sup>, а также прочими штампами западной синологии.

Кульминацией этого подхода стало появление в смутные перестроечные годы словосочетания «нумерологическая методология»<sup>2</sup>. Достаточно напомнить, что в свое время В.С. Спирин специально предостерегал против обозначения “учения об образах и числах” посредством термина “нумерология”: «В отечественной синологии профессиональная зрелость историко-философского подхода проявилась в серьезном внимании к тому явлению, которое в переводах иногда обозначается словом “нумерология”. Перевод этот неудачен. В древнем Китае был выработан поразительно умный и гармоничный гносеологический принцип “образность-численность” (*сян шу*). В переводе получилось слепое и однобокое образование, ассоциирующееся с бессмысленной или мистической игрой в числа»<sup>3</sup>. Вопреки недвусмысленно заявленной принципиальной позиции Спирина, иррационализм в форме числовой мистики, с которым всю жизнь боролся В.С. Спирин, был провозглашен китайским «ликм рациональности» («методологией», «функциональным аналогом» европейской логики, и т. п.). Дипломированным историкам китайской философии и на этот раз удалось приравнять рационализм (методологию) к иррационализму (нумерологии).

С утратой постулированной В.С. Спириным логической перспективы открытая им нелинейность естественным образом вначале благополучно вернулась к своему привычному статусу риторического орнамента, а следом и вовсе выпала из поля зрения не знающих, что с ней делать «структуралистов»-нумерологов. Впрочем, выход был вскоре найден: в погоне за сакраментальными («нумерологически значимыми») числами исследователи принялись считать все, что только поддавалось счету: общее число знаков в тексте/отдельных его фрагментах, количество разделов/глав/параграфов/строк/синтагм, на худой конец — хотя бы число цитат! Понятно, что научная ценность подобного счета (хотя бы и «количественно-структурного») едва ли превосходит герменевтическую осмысленность поисков Пьером Безуховым числа зверя в имени Наполеон.

Нумерологические изыскания не погребли окончательно под собой прорывное текстологическое открытие ленинградского ученого, отжавившегося кардинально дебанализировать древнекитайский дискурс. Спиринская инициатива все-таки получила свое подлинное продолжение, в частности, стала существенной частью начатого еще в начале 70-х углубленного текстологического исследования «Дао дэ цзина» («Канона о Дао и Дэ»). В рамках данного проекта автором этих строк в сотрудничестве с известным филологом-китаистом А.М. Карапетьянцем были сведены воедино все известные к тому времени (до середины 70-х) многочисленные разночтения одного из величайших памятников китайской философской мысли. Затем (после выхода в свет спириновской монографии)

- 
1. См., напр., *Кобзев А.И.* Учение о символах и числах в китайской классической философии. М.: Восточная литература, 1994. С. 33.
  2. Сия химера представляет собой не более чем получивший статус «методологии» англоязычный псевдоэквивалент важного китайского методологического термина (*сяншу чжи сюэ* — “учение об образах и числах”).
  3. *Спирин В.С.* «Дао», «жэнь» и «чжи» в аспекте «нумерологии» (*сян шу*) // XV научная конференция «Общество и государство в Китае». Тезисы докладов. М.: Восточная литература, 1984. Т. XV. Ч. 1. С. 215.

мною же по методу В.С. Спирина были успешно проструктурированы все главы полученного ранее сводного текста «Дао дэ цзина»<sup>1</sup>.

Пытаясь дистанцироваться от «нумерологического»<sup>2</sup> фантазма, А.М. Карапетьянц предложил расплывчатый термин «системология» для квалификации гипотетической доханьской протонауки. Однако сомнительная понятийная новация никак не помогла, а донельзя странная методологическая установка, взаимоотнопроставляющая структуру и содержание текста, так и прямо воспрепятствовала достойно завершить продолженный А.М. Карапетьянцем уже в одиночку многообещавший текстологический проект, увенчав его структурно фундированным переводом «Дао дэ цзина». То, что выдается за перевод<sup>3</sup>, может в лучшем случае быть расценено как подстрочник с довольно случайным подбором расхожих словарных значений. Однако самое поразительное, что в «рабочем переводе», казалось бы, полностью сориентированном на раскрытие структуры текста, эта самая структура как раз-таки никак (за исключением филологических уточнений) и не прозвучала. Всех интересующихся **содержанием** знаменитого философского трактата А.М. Карапетьянц, словно в насмешку, адресует к уже имеющимся упрощенным переводам-переложениям, не отягощенным трудоемкой текстологией!

Крайне сомнительная приватизация А.М. Карапетьянцем плодов совместного труда сама по себе не может не вызывать вопросов. А уж претензия на «завершение» масштабного проекта наспех изготовленным полуфабрикатом, будучи принята всерьез, грозит нивелировать всю многолетнюю кропотливую работу над мегапроектом. Самое удручающее здесь — это дискредитация спиринского открытия.

Досадная пробуксовка на исключительно формальных манипуляциях с текстом «Дао дэ цзина» еще как-то может быть извинена сложностью нетривиальной семантической интерпретации обнаруженных В.С. Спириным синтаксических структур. Но упущение напрашивающихся смысловых импликаций, ставших предельно наглядными и буквально навязывающих себя именно благодаря успешному сведению воедино многочисленных разночтений памятника, понять уже гораздо сложнее. Между тем эти разночтения подчас содержат чрезвычайно информативные отсылки. Например, главным словом не только широко известного заглавного двуступища («Путь-*дао*, которым можно идти [букв. «путствовать»]), не есть постоянный путь-*дао*; имя, которое можно поименовать,

1. *Карапетьянц А.М., Крушинский А.А.* Современные достижения в формальном анализе «Дао Дэ Цзина» // От магической силы к моральному императиву: категория *дэ* в китайской культуре. М.: Восточная литература, 1998. С. 340–406. В связи с этой совместной работой нельзя не упомянуть забавный казус А.Г. Дугина — неумолимого публициста, прославленного своими обнаружениями (подчас в самых неожиданных местах) всевозможных «логосов». Обратившись к самому средоточию китайского мышления (*Дао*), именитый евразиец, как и полагается в таких случаях, ссылается на древнейший китайский трактат, специально посвященный данному понятию (имеется в виду «Дао дэ цзин» Лао-цзы). Не обращая ни к одному из множества имеющихся русскоязычных переводов/переложений прославленного памятника древнекитайской мысли, философ-публицист обращается непосредственно к китайскому оригиналу, причем нетривиально выбирает синоптический текст «Дао дэ цзина». К несчастью, А.Г. Дугин стал переводить **разом все варианты** знаков, представленные в сводном тексте привлечших его внимания параграфов означенного памятника древнекитайской мысли. См., напр., *Дугин А.Г.* Ноомахия: войны ума. По ту сторону Запада. Китай, Япония, Африка, Океания. М.: Академический проект, 2014. С. 78, 87–88. Это свидетельствует о непонимании самого предназначения свода различных редакций «Дао дэ цзина».
2. По его справедливому мнению, нумерология — это все же не более чем математически бессодержательная игра с числами.
3. *Карапетьянц А.М.* Ранняя китайская системология. М.: Восточная литература, 2015. С. 219–272.

не есть постоянное имя»), но и всей первой, основополагающей главы «Канона о *Дао* и *Дэ*» в целом является слово «постоянный» (*чан/хэн*).

Хорошо известно, что переводимый таким образом и принятый в стандартных версиях «Дао дэ цзина» иероглиф *чан*, представляет собой не более чем мотивированную совершенно внешними по отношению к тексту обстоятельствами позднейшую версию исходного знака *хэн*. Последний же именуется вполне конкретную гексаграмму № 32 (*Хэн* «Постоянство» см. Рис. 1), текстовое обрамление которой напрямую перекликается с текстом Лао-цзы<sup>1</sup>, а сама гексаграмма, наконец-то, предоставляет искомую тематическую и общесмысловую перспективу — тот самый взыскуемый В.С. Спириным «контекст»<sup>2</sup> — для образцово энигматичного начала «Канона о *Дао* и *Дэ*»<sup>3</sup>.



Рис. 1. Гексаграмма «Постоянство»

Бесценная (причем далеко не единственная) подсказка, содержащаяся в «Дао дэ цзине», достаточно прозрачно возводит открытый и исследованный В.С. Спириным феномен нелинейности китайского текста к «И цзину», в котором вся текстовая часть (начиная с гексаграммных названий, афоризмов как к самим гексаграммам, так и к их отдельным чертам и кончая пространными комментариями ицзиновского «Десятикрылья») центрируется и организуется гексаграммной диаграмматичностью. Ярким примером подобной производности выступает знаменитый пассаж из «Десятикрылья» о круговороте светил («Солнце уходит — луна приходит, луна уходит — солнце приходит»), представляющий собой вербальную экспликацию образов, продуцируемых гексаграммой «Уже успех» ☱ и состоящей из триграмм солнце (☰) и луна (☷). Знаменательно, что именно данный отрывок послужил стартовой площадкой и текстовой основой новаторского спиринского анализа проблемы специфики китайского понимания общности<sup>4</sup>.

С редкой прозорливостью В.С. Спирин отмечал категориальный смысл самой **формы** древнекитайского текста<sup>5</sup>. Поскольку именно гексаграммы «И цзина» следует рассматривать как китайскую систему **категорий**<sup>6</sup>, детерминирующую мышление (в частности, способы рассуждений) в традиционном Китае, постольку нет ничего удивительного в том, что гексаграммная категориальность пронизывает собой все без исключения

1. Дословное совпадение с комментарием «Туань чжуань» к гексаграмме «Постоянство», не ускользнувшее от китайских исследователей связей между «Дао дэ цзином» и «И цзином». См., напр., *У Цювэнь*. И цзин юй Дао дэ цзин («И цзин» и «Дао дэ цзин»). Юнкан.: Или вэньхуа чубань юсянь гунсы, 2011. С. 71–85.
2. «Иначе говоря, главная трудность заключается в сложности понимания контекста. Поэтому насущной задачей исследователя древнекитайских памятников является изучение способов образования контекстов... главная трудность понимания древних текстов заключается в трудности улавливания контекста «изнутри» каждого отрывка» // *Спирин В.С.* Построение древнекитайских текстов. М.: Наука, 1976. С. 5, 15.
3. Тандем скоротечных грома и ветра/грозы (триграммы ☳ и ☱, ☱ и ☳ соответственно), образующих гексаграмму «Постоянство», выступает в качестве стандартного образа **постоянства** в китайской традиции. См., напр., *Ма Чжэньбао, Чжан Шаньвэнь* (сост.) Чжоу И Сюэшо [Учения о Чжоу И]. Гуанчжоу: Хуачэн чубаньшэ, 2001. С. 326.
4. Не кто иной, как В.С. Спирин впервые в отечественной литературе поднял эту проблему (О «третьих и пятых понятиях» в логике древнего Китая // Дальний Восток. Сб. ст. по филологии, истории и философии. М., 1961).
5. *Спирин В.С.* Построение древнекитайских текстов. М.: Наука, 1976. С. 124.
6. См., напр., *Крушинский А.А.* Логика Древнего Китая. М.: ИДВ РАН, 2013. С. 109–189.

формы дискурса, отвечающего подобному категориальному видению. Нетривиальная зависимость как структуры, так и содержания классического китайского дискурса от гексаграммы, негласно формирующей текстуру этого дискурса, тщательно проанализирована мной на примере хрестоматийного начала конфуциева «Лунь юя» («Учиться и время от времени повторять изученное, разве это не радостно? Встретить друга, пришедшего издалека, разве это не утешительно? Пребывает в безвестности и не злобится, разве это не благородный муж?») с его кажущимися скачками мысли<sup>1</sup>.

Назову лишь очевидные формы воздействия гексаграммной фигурности на структуру древнекитайского текста: во-первых, текстовой **параллелизм** часто представляет собой прямое отражение взаимоотношений **пары** триграмм, составляющих гексаграмму, фундирующую данный текст. Например, триграммам гром и ветер, образующим гексаграмму «Постоянство», отвечают парные строки о пути и имени из первой главы «Дао дэ цзина», а паре солярно-лунарных триграмм из «Уже успеха» — параллельные друг другу фразы о взаимоменяющихся дневном и ночном светилах. Во-вторых, **трехчастность** текста зачастую оказывается проекцией **триграммности**. Так, поминаемое Конфуцием «повторение изученного» продиктовано **начальной** чертой триграммы Чжэнь ☰ (нижней триграммы гексаграммы «Повтор» ☱☱), утешительность «встречи с другом, пришедшим издалека», навеяно **второй** чертой триграммы Дуй ☱ (нижней триграммы гексаграммы «Радость» ☱☱), благодущие «безвестного благородного мужа» — отзвук **третьей** черты триграммы Цянь ☰ (нижней триграммы гексаграммы «Творчество» ☱☱).

Спиринское осознание недостаточности исключительно **вербального** прочтения текста — четкое понимание необходимости выхода в пространство двух измерений — закономерно привело его к максимальной акцентуации именно «образной» составляющей знаменитого ициноведческого клише «учение об образах и числах». Поскольку же наиболее культурозначимой и теоретически проработанной образностью для Китая является не что иное, как триграммно-гексаграммная образность (*гуасян*), постольку эта ориентация на гештальтную многомерность образа-*сян* вполне предсказуемо натолкнула его на феномен гексаграммной фундированности китайского классического текста<sup>2</sup>.

О том, к каким далеко идущим выводам привело российского первопроходца осознание масштаба воздействия гексаграммного фундамента на фундируемый им древнекитайский текст, свидетельствует его поразительное осмысление хорошо известной параллели между *дао* Лао-цзы и логосом Гераклита с вытекающей из этого сопоставления на первый взгляд весьма неожиданной трактовкой *дао* как графика<sup>3</sup>.

1. См., напр., Крушинский А.А. Логика Древнего Китая. М.: ИДВ РАН, 2013. С. 174–179.
2. Так, он попытался прояснить позднемонистскую концепцию четырех видов тождества (*тун*) (*чунтун*, *хэтон*, *титун*, *лэйтун*) обращением к особенностям графического строения четырех типов гексаграмм. См. подробнее: Крушинский А.А. К проблеме древнекитайской логики: исторический перелом и ретроспектива // ПДВ. 2015. № 2. С. 128.
3. Спирин В.С. "Гармония лука и лиры" глазами Лао-цзы (Историко-философская гипотеза) // Письменные памятники и проблемы истории культуры народов Востока. XV годичная научная сессия ЛО ИВ АН СССР (доклады и сообщения). Декабрь 1979. Часть 1(1). М.: Наука, ГРВЛ, 1981. С. 158–163. Там он напрямую соотносит *дао* Лао-цзы с логосом Гераклита. Пытаясь, по его собственным словам, раскрыть в свете учения о *дао* смысл знаменитой гераклитовой иллюстрации «перевернутого соединения (*harmonia*)» образами лука и лиры (пер. А. Лебедева), Спирин ссылается на «Дао дэ цзин». «В "Дао дэ цзине" есть отдельный отрывок о луке (§ 77). Он достаточно определен по форме и содержанию. А "а) Небо — График (дао), б) Оно похоже на натянутый лук. в) То верхнее (вниз) пригибается, г) То нижнее вздымается (вверх), д) То имеющееся в излишке уменьшается, е) То недостаточное прибавляется. ж) Небо — График (дао) /Это вообще следующее/, з) Уменьшение имеющегося в излишке, и) И пополнение недостаточного» (С. 158–159).

В.С. Спириин предложил оригинальную геометрическую интерпретацию стандартного (в толкованиях данного фрагмента «Дао дэ цзина») образа пригибаемой вниз **верхней** части лука и, напротив, вздымаемой вверх **нижней** его части при натягивании тетивы как изображение **графика** отношения обратной пропорциональности. «Лук в свободном состоянии представляет фигуру, вытянутую в вертикальном направлении — (по оси  $X$ ). Другое измерение — по горизонтали (ось  $Y$ ) — здесь "недостаточно", в противоположность "имеющемуся в излишке" вертикальному размеру. Натянутый же лук это фигура», у которой оба размера соответствуют друг другу (равны). Это становится очевидным в том случае, если мы впишем в фигуру этого лука квадрат. Так мы получаем чертеж (Рис. 2), близкий к весьма распространенному изображению квадратной "земли", опоясанной округлым "небом"»<sup>1</sup>.



Рис. 2.

Крайне важно, что четко зафиксированная В.С. Спириным двоичная структура текста Лао-цзы (два девятичленных построения — «канона» — части А и Б) соотнесена им с графическими образами квадрата земли и круга неба (изображение «лука») для А и земли с вписанным в ее квадрат фигурой «человека» — для Б<sup>2</sup>.

1. Спириин В.С. "Гармония лука и лиры" глазами Лао-цзы (Историко-философская гипотеза) // Письменные памятники и проблемы истории культуры народов Востока. XV годичная научная сессия ЛО ИВ АН СССР (доклады и сообщения). Декабрь 1979. Часть 1(1). М.: Наука, ГРВЛ, 1981. С. 158–163.
2. «Обратимся к отрывку Б. Описанные в тексте движения указаны на чертеже стрелками. Векторы этих движений дают линии, напоминающие внизу ноги, аверху — руки человека. Тождественным с чертежом А здесь является наличие линий симметричных относительно оси координат. Поэтому весь чертеж можно считать изображением «человек — график». Верхняя часть фигуры (руки) напоминает лиру». Спириин В.С. "Гармония лука и лиры" глазами Лао-цзы (Историко-философская гипотеза) // Письменные памятники и проблемы истории культуры народов Востока. XV годичная научная сессия ЛО ИВ АН СССР (доклады и сообщения). Декабрь 1979. Часть 1(1). М.: Наука, ГРВЛ, 1981. С. 161.

Подтверждением спиринской догадки о релевантности пары образов (небо и земля) обсуждаемому тексту является его фундированность гексаграммами «Убывание» (Сунь) № 41 ☱☷ и «Приумножение» (И) № 42 ☱☷ (производных от двух взаимоположенных комбинаций триграмм Цянь-небо ☱ и Кунь-земля ☷<sup>1</sup>), фундирующих соответственно часть А и часть Б данного параграфа. В части А, где речь идет о небесном *дао*, имеется в виду гексаграмма «Убывание».

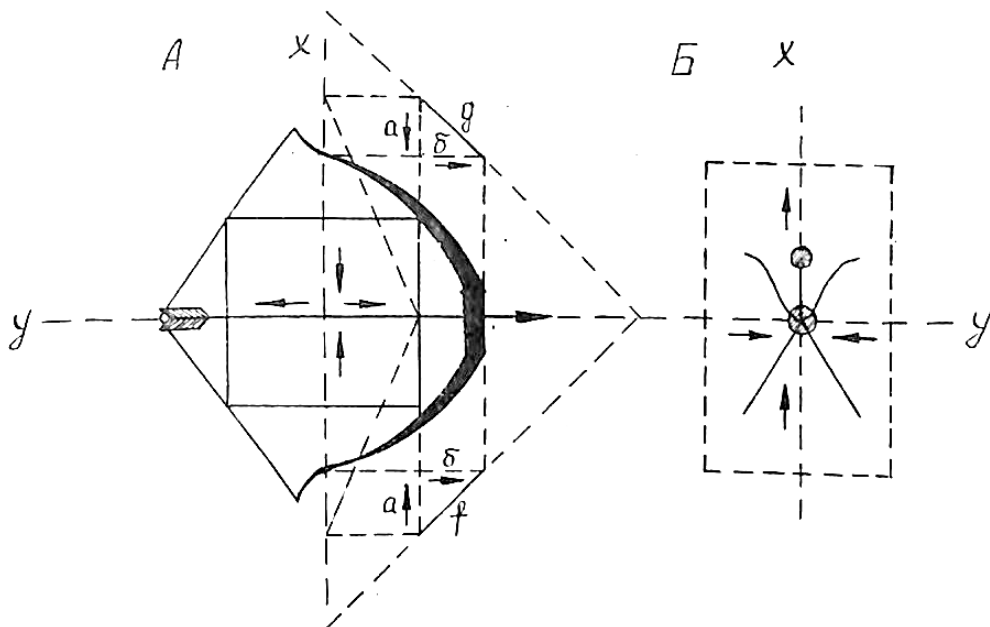
Считается, что в ходе преобразования гексаграммы «Открытости» Тай в «Убывание» Сунь нижняя триграмма «Открытости» **убывает**, приобретая иньскую черту вместо янской (речь идет о третьей снизу черте), а верхняя триграмма, напротив, **приумножается** за счет приобретения янской черты вместо иньской (верхняя черта). Данная метаморфоза призвана изобразить **убавление** низа (нижняя триграмма Цянь ☱ из Тай становится триграммой Дуй ☱ в «Убывании») и **прибавление** верха (верхняя триграмма Кунь ☷ из Тай превращается в триграмму Гэнь ☷ гексаграммы «Убывание»). Прикровенным выражением этой трансформации является афоризм к третьей черте «Убывания»: «Когда идут трое, то убывает один человек, когда идет один человек, то он обретает себе друга».



Рис. 3.

Потому-то каноническая характеристика в «Туань чжуани» «Убывания» как «убывания низа и приумножения верха» расшифровывается влиятельной комментаторской традицией<sup>2</sup> посредством отсылки именно к «уменьшению имеющегося в излишке, и пополнению недостаточного» в «Дао дэ цзине». Образ натянутого лука представляет собой нагляднейшее представление главного принципа функционирования «Убывания»<sup>3</sup>: взаимоположенность изогнутого лука, с одной стороны, и оттянутой тетивы

1. Имеются в виду гексаграмма № 11 «Открытость» (Тай 泰) ☱☷ и гексаграмма № 12 «Закрытость» (Пи 否) ☷☱. Подробнее см.: Крушинский А.А. Логика китайского страгегического мышления // ПДВ. 2018. № 1. С. 16–163.
2. Чэн ши И чжуань (Комментарии к Ицзину господина Чэна)/Исюэ цзинхуа: [Лучшее в ицзинистике]. Антология в 3 томах под ред. Чжэн Ваньгэна. Т. 1. Пекин.: Бэцзин чубаньшэ, 1995. С. 652.
3. Идеальный посыл гексаграммы «Убывание» вовсе не в банальной констатации того очевидного факта, что рост горы обеспечивается возрастанием образующей ее массы земли, а в указании на гораздо более нетривиальный способ возрастания горы — за счет углубления лежащего у ее основания озера. Действительно, способы бытия озера и возвышающейся над ним (в

вы — с другой представляет собой **горизонтальный** вариант **вертикальной** противопоставленности высшейся горы и низящегося озера, изображаемых гексаграммой «Убывание» (Рис. 3).

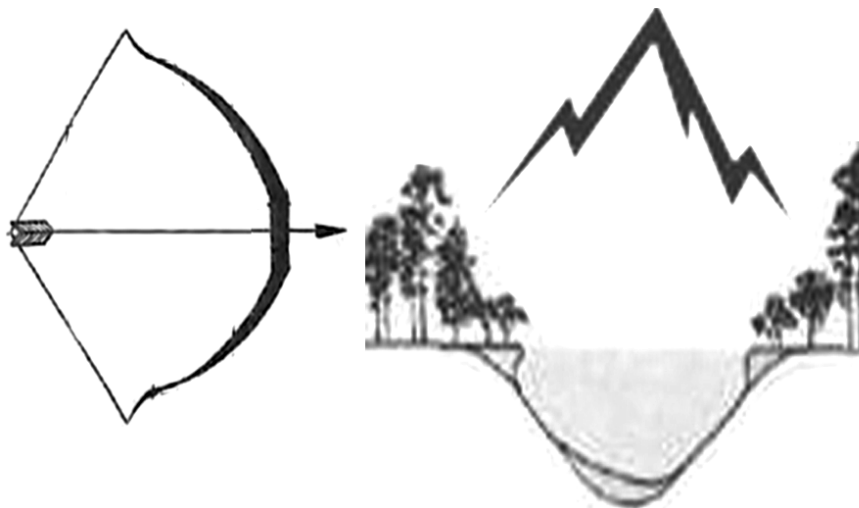
Стратегия аккумуляции-возрастания земли (результатирующая в образ горы) уравнивается стратегией ее убывания (материализующейся в виде озера), которые связывают природные полярности («гора и озеро») отношением **обратной пропорциональности**: чем ниже уровень земли у дна озера, тем выше надстраивающаяся над ним гора и наоборот — чем выше гора, тем ниже/глубже заполненная водой низина/ущелье.

Человеческому *дао* (часть Б) отвечает парная «Убыванию» гексаграмма «Приумножение». Афоризм к увенчивающей эту гексаграмму непрерывной черте предостерегает об опасности безудержного стремления к приумножению: «Никто [больше] не приумножит его [достояния]. [Напротив] некто ударит по нему. Утверждая [свое] сердце, не [сохраняет] постоянства<sup>1</sup>. К несчастью». Согласно общему мнению комментаторов, причиной предрекаемых оракулом несчастий оказывается недопустимый перекокс в сторону так сказать, «самоприумножения» (*цзыи*) в ущерб окружающим, что с неизбежностью приводит сначала к утрате их поддержки<sup>2</sup>, а потом — и к нарастающей ненависти<sup>3</sup>.

В связи с предостережением о губительности неумеренного приумножения снова (как и в первой главе «Дао дэ цзина») звучит тема **постоянства** — именно его отсутствие при «утверждении сердца» оборачивается катастрофой. Такая переключка с первой главой вовсе не случайна: ведь организующая первую главу «Дао дэ цзина» гексаграмма «Постоянство» ☶ и структурообразующая для части Б (в упоминаемой ранее спиринской схематизации 77-й главы этого же памятника) гексаграмма «Приумножение» ☱ составлены из **одних и тех же** триграмм (гром ☳ и ветер ☴), но только расположенных во взаимопротивоположном порядке. Поэтому если в «Постоянстве» (гром ☳ и ветер ☴) имеем «утверждение [себя] и неизменность образа действий», то для верхней черты «Приумножения» (образованной ветром ☴ и громом ☳) имеет место «утверждение [своего] сердца, без [сохранения] постоянства». Разнонаправленность фундирующих каждую из двух глав «Дао дэ цзина» пространственных структур обнаруживает себя и в кардинальном различии со стороны содержания обеих глав. В начальной строке первой главы памятника прокламируется несамотождественность (принципиальная смещенность относительно самого себя) небесного *дао* в качестве его характеристического свойства, что делает для человека невозможным **постоянное** пребывание в нем (*дао кэ дао фэй хэн дао*). При всем том **только** небесное *дао* способно неизменно удерживать равновесие между избытком и недостатком, не уклоняясь ни на одну из сторон, как это произошло с верхней чертой «Приумножения», когда мы столкнулись с эксцессами человеческого *дао*. В части Б главы 77 сформулирован *modus operandi* именно этого человеческого *дао*

---

контексте гексаграммы «Убывание») горы таковы, что углубление озера, т.е., проседание-«убывание» его дна, равносильно укрупнению-«возрастанию» надстраивающейся над ним горы, высота которой при этом, естественно, отсчитывается от дна этого озера. Подробнее см.: Крушинский А.А. Логика китайского страгегемного мышления. Проблемы Дальнего Востока. № 1, 2018. С. 162–163.

1. Неверный перевод этой фразы у Ю.К. Щуцкого («При воспитании сердец не будь косным») сопровождается необоснованным редакторским дополнением, усугубленным дезориентирующей ссылкой на классические западноязычные переводы «И цзина». См.: Щуцкий Ю.К. Китайская классическая «Книга Перемен». 2-е изд., испр. и доп. /под ред. А.И. Кобзева. М.: Восточная литература, 1993. С. 491.
2. Возникает ситуация «инициативы, не получающей отклика» (*дучан мохэ*). Чжоу И чжэньи. Ли Сюэцинъ чжубянь (Чжоу И в ортодоксальном понимании/ под ред. Ли Сюэцинъ) // Пекин, 1999. С. 179.
3. Когда оказывается, что ненавистников многое множество (*юаньчжэ фэй и*). Там же.

в его максимально заостренной — нарочито инверсной по отношению к небесному *дао* — форме.

Настаивая на специфической абстрактности *дао*, призванного, по его мнению, визуализировать математическую функцию, В.С. Спирин оспаривает привычное сведение *дао* к чувственной конкретности его якобы исходного/буквального значения («путь»). «Натянутый лук, таким образом, представляет "небо". Если под "дао" понимать путь (просто линию), то изложенным можно было бы ограничиться. Но если под "Дао" понимать график функции, то смысл текста разворачивается во всей своей полноте и глубине. Движения, описанные в тексте (они отмечены стрелками на чертеже), связаны между собой некоторым соответствием, составляют гармонию. Сам корпус лука можно рассматривать как графическое изображение этой гармонии. Его симметричные части являются "согласие" "расходящегося"<sup>1</sup>. Уже такое рассмотрение представляет собой "узрение" того, что обычному зрению недоступно»<sup>2</sup>.

Спиринский анализ образа натянутого лука в «Дао дэ цзине» блестяще высветил ключевую идею **пропорции** (отношение именно **обратной** пропорциональности в полном соответствии с гексаграммой «Убывание»), роднящую *дао*<sup>3</sup> Лао-цзы с гераклитовым логосом. Демонстрируемая общность как раз и объясняет выбор двумя цивилизационно столь удаленными друг от друга мыслителями одного и того же образа для иллюстрации характеристической черты своих основофилософем (Дао/Логоса). Этот наглядный образ лука представляет собой своего рода **точку пересечения** мысли эфесского философа и китайского мудреца: точка схождения зримого, но немотствующего Дао-графика, с одной стороны, и требующего внятия Логоса-слова — с другой.

### Список литературы

1. *Аветисьян А.А.* Античные философы. Свидетельства. Фрагменты. Киев: Изд-во КГУ им. Т. Шевченко, 1955.
  2. Беседы и суждения «Лунь юй» / науч. пер. А.Е. Лукьянова; поэт. перелож. В.П. Абраменко. М.: ИД «ФОРУМ», 2011.
  3. *Дугин А.Г.* Ноомахия: войны ума. По ту сторону Запада. Китай, Япония, Африка, Океания. М.: Академический проект, 2014.
  4. *Карапетьянци А.М.* Ранняя китайская системология. М.: Восточная литература, 2015.
  5. *Карапетьянци А.М., Крушинский А.А.* Современные достижения в формальном анализе «Дао Дэ Цзина» // От магической силы к моральному императиву: категория *дэ* в китайской культуре. М.: Восточная литература, 1998.
  6. *Кобзев А.И.* Учение о символах и числах в китайской классической философии. М.: Восточная литература, 1994.
  7. *Крушинский А.А.* К проблеме древнекитайской логики: исторический перелом и ретроспектива // ПДВ. 2015. № 2.
  8. *Крушинский А.А.* Логика Древнего Китая. М.: ИДВ РАН, 2013.
  9. *Крушинский А.А.* Логика китайского стратагемного мышления. Проблемы Дальнего Востока. № 1, 2018.
- 
1. Имеется в виду первая часть афоризма № 51 о луке и лире: «Они не понимают, как расходящееся само с собой согласуется: возвращающаяся (к себе) гармония, как у лука и лиры». Античные философы. Свидетельства. Фрагменты. Киев: Изд-во КГУ им. Т. Шевченко, 1955. С. 23.
  2. *Спирин В.С.* «Гармония лука и лиры» глазами Лао-цзы (Историко-философская гипотеза) // Письменные памятники и проблемы истории культуры народов Востока. XV годичная научная сессия ЛО ИВ АН СССР (доклады и сообщения). Декабрь 1979. Часть 1(1). М.: Наука, ГРВЛ, 1981. С. 160.
  3. «Небесное *дао* подобно натянутому луку: высокое опускает, низкое поднимает». Дао дэ цзин [Канон о Дао Дэ] // Чжуцзы цзичэн. Пекин: 1988. Чжунхуа шуцзю. Т. 3. С. 45.

10. *Ма Чжэньбяо, Чжан Шаньвэнь* (сост.) Чжоу И сюэшо [Учения о Чжоу И]. Гуанчжоу: Хуачэн чубаньшэ, 2001.
11. *Спирин В.С.* «Гармония лука и лиры» глазами Лао-цзы (Историко-философская гипотеза) // Письменные памятники и проблемы истории культуры народов Востока. XV годовичная научная сессия ЛО ИВ АН СССР (доклады и сообщения). Декабрь 1979. Часть 1(1). М.: Наука, ГРВЛ, 1981.
12. *Спирин В.С.* «Дао», «жэнь» и «чжи» в аспекте «нумерологии» (сян шу) // XV научная конференция «Общество и государство в Китае». Тезисы докладов. М.: Восточная литература, 1984. Т. XV. Ч. 1.
13. *Спирин В.С.* Построение древнекитайских текстов. М.: Наука, 1976.
14. *Спирин В.С.* О «третьих и пятых понятиях» в логике древнего Китая // Дальний Восток. Сб. ст. по филологии, истории и философии. М., 1961.
15. *У Цювэнь.* И цзин юй Дао дэ цзин («И цзин» и «Дао дэ цзин»). Юнкан.: Или вэньхуа чубань юсянь гунсы, 2011.
16. *Хофф Б.* Дао Винни-Пуха. М., 2005.
17. *Хофф Б.* Дэ Пятачка. М., 2002.
18. *Щуцкий Ю.К.* Китайская классическая «Книга Перемен». 2-е изд., испр. и доп. /под ред. А.И. Кобзева. М.: Восточная литература, 1993. С. 491.

#### **A. Krushinskiy. The Untimely Insight: the Fate of Spirins Discovery**

The epoch-making discovery of the phenomenon of non-linear organization of the ancient Chinese text by the Leningrad sinologist-philosopher V.S. Spirin (1929–2002) radically expanded the horizons of our perception of the written heritage of ancient China. However, the continuation and development of the revolutionary Spirin's undertaking turned out to be a very difficult task. As a result, under the rants about the continuation and development of the Spirin project, the irrationalism in the form of numerical mysticism (the so-called "Chinese numerology"), which V.S. Spirin confronted, was declared the Chinese form of rationality (methodology, a functional analogue of logic, etc.). The Spirin initiative nevertheless received a genuine continuation, in particular, it became an essential part of the in-depth textual research of the «*Dao de jing*», which begun in the early 70s. The thesis developed by one of the participants in this research program is that the phenomenon of non-linearity of the Chinese text goes back to "Yi jing", which is centered and organized by hexagram diagrammatism. Since the hexagrams of "Yi jing" should be regarded as the Chinese system of categories that determines the thinking of traditional China, the hexagram thinking pervades all forms of discourse, corresponding to a categorical vision.

*Keywords: nonlinear structure, ancient Chinese text, numerology, "Yi jing" hexagrams, category system.*

## Рецензии

**Николас Леви. Северокорейские рабочие в Польше: специфика трудоустройства и перспективы**  
**Nicolas Levi. A Statistical Analysis of the North Korean Overseas Laborers in Poland during the Period 2000–2017: Current Status and Prospects.**  
**Warszawa: Wydawnictwo Asian Century, 2018. 60 p.**

Пребывание северокорейских трудовых мигрантов за рубежом вызывает повышенный интерес у исследователей и экспертов, вовлеченных в изучение внешней и внутренней политики КНДР — страны закрытой от иностранных наблюдателей, но активно повлиявшей на обострение военно-политической обстановки в Северо-Восточной Азии. Ядерные испытания и запуски баллистических ракет, проводимые в 2006–2017 гг. властями КНДР, вызывали стойкие опасения у всего мира, а также интерес к властной структуре этой страны и уровню жизни ее населения. Поэтому пребывание за границей граждан КНДР в качестве трудовых мигрантов привлекает пристальное внимание и подлежит изучению.

В течение последних 70 лет соседние КНДР страны — Китай и СССР/Россия активно использовали северокорейские трудовые резервы для решения своих экономических задач. Для северокорейских соседей трудовые мигранты из КНДР интересны своей дисциплинированностью, неприхотливостью в быту и согласием трудиться за невысокую плату. В связи с этим северокорейская дешевая рабочая сила используется не только в соседних странах, но далеко за пределами Азии. Так, например, труд северокорейских рабочих широко востребован на европейском и африканском рынках труда.

В этой связи заслуживает пристального внимания исследование польского ученого, профессора Николаса Леви о специфике трудоустройства северокорейцев в Польше. Он является научным сотрудником Института Средиземноморья и восточных культур Польской академии наук, а также принимает участие в работе Польского азиатского исследовательского

центра. В своей работе проф. Леви сконцентрировал внимание на периоде 2000–2017 гг., когда северокорейские рабочие активно привлекались на различные трудоемкие и низкооплачиваемые работы в Польше. Его исследование затрагивает такие важные аспекты трудоустройства как особенности польского трудового законодательства в отношении иностранных рабочих, сферы применения труда северокорейцев, учет гендерных различий при трудоустройстве, размеры компаний, где востребован труд северокорейцев и др.

Прежде всего проф. Леви дал оценку работам своих научных предшественников — коллективному исследованию под редакцией Ремко Брюкера<sup>1</sup> и монографии южнокорейских авторов Юн Ёсана и Ли Сонджу<sup>2</sup>. Он отметил, что первое исследование осуществлено западноевропейскими авторами, среди которых нет ни одного поляка, знакомого с реалиями трудоустройства северокорейцев в Польше. К тому же его авторы основываются на документах,

1. Breuker Remco, ed., *North Korean Forced Labour in the EU, The Polish Case: How the supply of a captive DPRK workforce fits our demand for cheap labour*, Project “Slaves to the system”, <http://slavestothsystem.eu/wp-content/uploads/2016/07/North-Korean-Forced-Labour-in-the-EU-the-Polish-Case.pdf>. [accessed on the 04.10.2016].
2. Yoon Yeo-sang, Lee Seung-ju, *Human Right and North Korea’s Overseas Laborers: Dilemmas and Policy Challenges*. Seoul: The Database Center for North Korean Human Rights, 2015. 221 p.

которые трудно перепроверить. По мнению Н. Леви, монография южнокорейских авторов страдает от перекоса внимания к северокорейским беженцам, в ней нет полной информации о северокорейских рабочих, официально командированных властями КНДР за границу. К тому же в обеих упомянутых работах внимание сфокусировано только на крупных предприятиях, где трудоустроены северокорейцы. Вне поля зрения остаются мелкие и средние фирмы, отражающие специфику пребывания северокорейских рабочих в Польше (р. 9).

Главная цель исследования проф. Леви состоит в анализе официальных статистических данных о трудоустройстве северокорейцев в Польше. При этом он заявил об отсутствии точных данных о выданных разрешениях на трудоустройство северокорейцев в период 2000–2007 гг. Проф. Леви также изучил географию мест трудоустройства северокорейцев и дал оценку деятельности польских административных органов после заявления польского МИД о том, что власти Республики Польша, поддерживая решение СБ ООН о запрете на трудоустройство северокорейских рабочих за рубежом (Резолюция СБ ООН № 2371), с 2016 г. не выдают трудовые визы гражданам КНДР (р. 10).

Основным источником исследования проф. Леви явились статистические материалы польского Министерства семьи, труда и политики, которое уполномочено заниматься иностранными трудовыми мигрантами. Статистический метод исследования позволил автору объективно оценить изменения в процессе командирования северокорейских рабочих за границу в течение 2000–2017 гг. Хотя интервью с северокорейскими рабочими не проводились, но состоялся ряд бесед с инспекторами из Польской национальной трудовой инспекции, дипломатами, а также владельцами предприятий, где трудились северокорейцы (р. 12). Результаты этих бесед тоже легли в основу рецензированной работы.

Проф. Леви отмечает, что столкнулся с некоторыми трудностями при сборе информации. Ввиду того, что многие северокорейцы въезжают в Польшу не непосредственно из КНДР, а через третьи страны, польские иммиграционные власти регистрируют их как выходцев из этих стран даже несмотря на то, что те имеют северокорейские паспорта. Это является общей практикой стран Евросоюза, где в случае возникновения каких-либо недоразумений с иностранцами принято отправлять их в те страны, из которых они прибыли. Поэтому

автору приходилось каждый раз уточнять гражданство выходцев из КНДР. К тому же возникало много сомнений относительно информации о северокорейских рабочих, которая публиковалась в иностранной прессе, основывавшейся на автобиографических данных северокорейских перебежчиков. Поэтому автор не ставил цель проанализировать достоверность подобных данных и использовать их в своей работе. Исследование проф. Леви включает 14 таблиц и 34 графика, иллюстрирующих динамику трудоустройства северокорейцев в Польше в течение почти двадцатилетнего периода.

В работе представлена общая характеристика и дана оценка целям и задачам, которые преследуют северокорейские власти, отправляя своих граждан в заграничные командировки. Подчеркивая, что власти КНДР намерены отправить на заработки как можно большее число своих граждан, проф. Леви замечает, что при этом преследуется главная цель — получение иностранной валюты во все возрастающем количестве. Сопутствующей и неафишируемой целью властей КНДР, проводящих осторожные экономические реформы, является также получение северокорейскими гражданами практических навыков и опыта работы на современных европейских предприятиях. Цитируя Доклад ООН о состоянии гуманитарных прав в КНДР, проф. Леви подчеркивает, что благодаря труду своих граждан за рубежом власти КНДР ежегодно получают доход в размере 1–2 млрд долл. Стоит отметить, что это является оценочной цифрой. По другим данным, как подчеркивает проф. Леви, доходы властей КНДР от такого рода деятельности своих граждан в разы ниже<sup>1</sup>. Ежегодно за границей в среднем работает 50 тыс. граждан КНДР, что составляет 0,25% всего населения страны (р. 14). Таким образом существует значительный резерв для роста числа северокорейских трудовых мигрантов за рубежом.

Отбором и подготовкой кадров для командировки за границу занимаются разные северокорейские ведомства и организации, включая Министерство строительства, Министерство торговли, Министерство лесного хозяйства, а также государственные компании: торговая

---

1. См., например: North Korea dealing in 'State-sponsored slaves' // Japan Times. 2016. July 7. Р. 6. Учитывая, что ежегодно за границей работает 50 тыс. северокорейцев, которые ежемесячно зарабатывают 500–1000 долл., то в год они могут иметь доход не более 600 млн долл.

компания Рынrado (Rungrado), корпорация сотрудничества Корея Юг-Юг (Korea South-South Cooperation Corporation), генеральная корпорация Корея Чольсан (Korea Cholsan General Corporation). Власти КНДР создавали в Польше свои компании в целях увеличения рабочих мест для северокорейцев. Кроме того, в каждой стране, куда отправляются северокорейские рабочие, власти КНДР учреждают представительства, в задачу которых входит оказание помощи своим гражданам в вопросах трудоустройства и защите их прав перед работодателем. Подобные представительства были учреждены и в Польше. За умонастроениями и благонадежностью северокорейцев следят сотрудники Государственного департамента безопасности. При наличии пристального контроля над своими гражданами со стороны северокорейских властей было бы ошибочным называть северокорейских рабочих «гастарбайтерами», поскольку они трудоустраиваются не самостоятельно, продолжают поддерживать тесные связи и получают защиту от представителей своей страны. Поэтому в работе проф. Леви термин «гастарбайтеры» не используется и это вполне обоснованно.

География мест командировок северокорейских рабочих заметно расширилась после «краха социализма». Так, начиная с 1991 г. северокорейские рабочие были отправлены на работу (помимо Китая и России) в страны Центральной Европы, Ближнего Востока и Африки (р. 15).

Северокорейские ведомства, на которых возложена обязанность отправки рабочих за границу, активно занимаются их подготовкой. В КНДР открыто не объявляют о вакансиях на работу за границей. Предложения о такого рода работе распространяются только среди уполномоченных Трудовой партии Кореи (ТПК), которые ведут отбор достойных кандидатов, учитывая их лояльность, квалификацию и состояние здоровья (р. 16).

Прежде чем въехать на территорию Польши северокорейские рабочие получают рабочую визу в посольстве Польши в Пхеньяне, а затем ожидают разрешения на трудовую деятельность на определенном польском предприятии, что занимает некоторое время. Обычно отказов нет, что говорит о хорошей подготовке всех документов кандидатов. С 1990-х годов за границу стали направлять и не-членов ТПК, что может свидетельствовать об ухудшении состояния северокорейской экономики, росте безработицы и необходимости получения валюты во все возрастающем объеме.

Интересно, что для поездок на заработки в Китай рекрутируются рабочие из жителей Пхеньяна. Министерство строительства КНДР готовит кадры для работы в строительной отрасли за границей, куда также попадают главным образом жители Пхеньяна. Это, по видимому, связано с тем, что население столицы КНДР постоянно проходит проверки на лояльность, неблагонадежные выселяются. К тому же жители Пхеньяна могут быстрее подготовить необходимые для выезда за границу документы.

В 2016 г. в Польше официально работало 420 северокорейских рабочих, которым были выданы трехлетние рабочие визы, заканчивающие свое действие в 2019 г. Согласно договоренностям, польские компании переводили средства на зарплату в северокорейские представительства, которые в свою очередь выдавали своим гражданам только часть заработанного — в среднем 600–900 злотых в месяц, что является мизерной суммой. В среднем северокорейский рабочий зарабатывал в месяц 400–500 евро. Кроме того, польские компании платили северокорейскому представительству за подбор квалифицированных кадров и их приезд в Польшу (р. 20).

На 2010–2016 гг. приходится наибольшая численность северокорейских рабочих (более 400–500 чел.), получивших разрешение на трудовую деятельность. Как правило, северокорейские рабочие получали рабочую визу категории «А», дающую право на работу на основе трудового контракта в течении трех лет. Рабочие визы могли быть продлены на территории Польши. Визы других категорий выдавались на год и менее года. В течение 2000–2016 гг. польские власти выдали 3325 трудовых виз северокорейским рабочим. Значительное число выданных рабочих виз — 2783 — пришлось на 2008–2015 гг., то есть на тот период, когда были ужесточены экономические санкции СБ ООН против КНДР, но пока они не касались непосредственно северокорейских рабочих. По мнению проф. Леви, северокорейские власти были заинтересованы в том, чтобы их граждане получали долговременную визу категории «А», так как это позволяло им гарантированно и длительное время получать иностранную валюту в обход всех санкций СБ ООН (р. 25).

В 2000–2017 гг. северокорейцы главным образом работали в строительной отрасли, единицы были трудоустроены в медицинских центрах в качестве массажистов и врачей восточной медицины, а также преподавателей тэквандо. Северокорейские рабочие не находились

в изоляции и могли контактировать в процессе трудовой деятельности с поляками и другими иностранцами (р. 31). Как видно, северокаорейские трудовые мигранты не были изолированы от принимающего польского сообщества и активно вовлекались в европейскую трудовую и потребительскую культуру.

Среди северокаорейских рабочих преобладали мужчины 40–50 лет, но были и молодые девушки в возрасте до 20 лет. В период 2011–2016 гг. 25% трудовых виз было выдано северокаорейцам, которые трудились в сельском хозяйстве, торговле, ресторанном бизнесе. По наблюдениям проф. Леви, ресторанный бизнес приносит наибольший доход, особенно если находится в странах Ближнего Востока, например, в Кувейте (р. 36).

География мест, где трудились северокаорейцы, довольно широка и охватывала почти все польские воеводства, но больше всего было трудоустроено в Мазовском воеводстве, где шло строительство различных объектов. Кроме того северокаорейцы работали сварщиками на судостроительных верфях Гдыни, Гданьска и Щецина (р. 38, 43).

Проф. Леви выяснил, что подавляющее большинство северокаорейцев было трудоустроено на малых и средних предприятиях, которые остро нуждались в низкооплачиваемой рабочей силе. Он отмечает, что трудоустраивают северокаорейских рабочих те владельцы предприятий, которые сами некоторое время работали в КНДР, имеют долговременные связи с этой страной и хорошо знакомы с уровнем подготовки работников. Прежде всего к такому роду предприятий относятся частные медицинские учреждения, основатели которых долгое время работали в КНДР, и сельскохозяйственные предприятия, нуждающиеся в низкоквалифицированной рабочей силе. Небольшие строительные фирмы также заинтересованы в привлечении северокаорейцев на свои производства. Ранее филиалы иностранных фирм привлекали северокаорейских рабочих, но в связи с ужесточением санкций против КНДР прекратили прием их на работу (р. 47–48).

В рецензированном исследовании подробно разьяснены те положения польского трудового законодательства, согласно которому может последовать отказ в трудоустройстве иностранца. Это может произойти в случае изменения состояния рынка труда и роста безработицы, истечения срока трудовой визы и при других непредвиденных обстоятельствах — в случае с северокаорейскими рабочими — в связи с ужесточением санкций СБ

ООН. Учитывая содержание резолюции СБ ООН № 2375, которая предписывает введение запрета на выдачу трудовых виз гражданам КНДР, но позволяет использовать уже выданные визы до момента окончания их срока действия, в первой половине 2017 г. власти Республики Польша прекратили выдачу новых виз, продлив, тем не менее, срок действия рабочих виз для 156 северокаорейцев.

Санкции также запрещают создание совместных предприятий с северокаорейскими гражданами и ограничивают учреждение временных агентств по трудоустройству. Однако представители польского бизнеса надеются, что СБ ООН сделает исключения относительно специфических сфер трудоустройства северокаорейцев за рубежом. Это может касаться медицинских работников или преподавателей. В настоящее время преподаватели иностранных языков, которые трудоустраиваются в культурных центрах, въезжают в Польшу без трудовых виз (р. 52).

Проф. Леви обращает внимание на надуманность критики правозащитными организациями польских властей и их отношения к северокаорейским рабочим. Он утверждает, что Польская национальная трудовая инспекция регулярно посещает предприятия, где работают северокаорейцы. Нелегальное трудоустройство (без подписания трудового контракта) сразу пресекается, северокаорейцам объясняют их права и обязанности. Учитывая большой интерес правозащитных организаций к условиям труда северокаорейских рабочих в Польше, проф. Леви предлагает польским властям учредить Центры помощи для мигрантов, где на постоянной основе предоставлялись бы консультации по различным вопросам. По его мнению, необходимо, чтобы польское правительство ратифицировало Протокол о принудительном труде от 10.03.2017 Международной организации труда (МОТ), что станет «первым шагом Польши на пути урегулирования трудового законодательства в отношении северокаорейских рабочих» (р. 54). Следующим шагом должен стать пересмотр трудовых соглашений с КНДР в соответствии с польским трудовым законодательством, которое должно быть в приоритете. Новые трудовые соглашения должны включать положение о продолжительности трудового дня и выплате заработной платы непосредственно работнику, а не через северокаорейские посреднические фирмы.

В соответствии с резолюцией 2371 СБ ООН польское правительство не выдавало

новые рабочие визы с 2016 г. и не продлевало действующие со второй половины 2017 г., поэтому северокорейские рабочие стали покидать Польшу, но некоторые остались. Польское правительство не решается выдворить сразу всех северокорейских рабочих, так как опасается ответных действий со стороны КНДР, что способно ухудшить польско-северокорейские отношения и негативно повлияет на польские интересы в КНДР. Тем не менее, выполняя резолюции СБ ООН по КНДР, польское правительство намерено было выслать всех северокорейских рабочих к концу 2019 г. (р. 55). В свою очередь владельцы малых и средних фирм не хотели бы терять исполнительных, законопослушных работников и выражают надежду на смягчение санкций СБ ООН в отношении северокорейских рабочих.

Польский опыт формирования государственной политики в отношении северокорейских рабочих полезен для российских

властей и практических организаций. Необходимо отметить ряд схожих черт между пребыванием северокорейских рабочих в России и Польше. В России власти КНДР также учреждают свои представительства по трудоустройству собственных граждан. Северокорейцы трудоустраиваются, главным образом, на мелких и средних предприятиях сферы обслуживания, строительства и сельского хозяйства, то есть там, где требуется низкоквалифицированный и малооплачиваемый труд. Они свободно передвигаются по населенным пунктам, где проживают. Часто работодателями являются российские корейцы, имеющие тесные родственно-деловые контакты с северокорейскими партнерами. Поэтому можно отметить, что перед российскими властями стоят те же задачи, что и перед польскими властями по принятию новых правил в отношении условий трудоустройства северокорейских рабочих.

© 2020

*Л.В. Забровская,  
доктор исторических наук ведущий научный сотрудник  
Института истории, археологии и этнографии  
народов Дальнего Востока ДВО РАН.  
E-mail: larisa\_zabrovska@mail.ru.*

## Юбилей ученого

### Юбилей Анны Николаевны Богдановой



11 апреля 2020 г. свой юбилей отметила Анна Николаевна Богданова, ветеран Института Дальнего Востока РАН. Анна Николаевна пришла в Институт 1 сентября 1967 г., после окончания школы с углубленным изучением китайского языка. Её направили на работу в Отдел информации, в котором она трудится и сегодня.

В 1976 г. окончила вечернее отделение Московского государственного историко-архивного института по специальности «Документовед-организатор научно-технических архивов и информации».

В годы сложных отношений нашей страны с КНР участвовала в подготовке различных публикаций Института. Была организатором тематического доось материалов о КНР, поступающих из различных информационных источников. С 1972 по 1978 гг. была автором раздела «Хроника событий» в Ежегодниках «Китайская Народная Республика», а также занималась подготовкой справочно-информационных ма-

териалов для вышестоящих организаций.

Почти 30 лет Анна Николаевна ведет работу по международному книгообмену ИДВ с ИРВЕЦА АОН КНР. За эти годы она наладила прочные и дружеские контакты с китайскими коллегами, что, безусловно, идет на пользу двустороннему сотрудничеству.

С 1997 по 2012 гг. занималась написанием «Обзоров российской периодической печати по странам АТР и Корейского полуострова», а с 2011 г. по настоящее время является редактором тематических и информационных выпусков Центра научной информации и документации, а также первых двух номеров журнала «Восточная Азия: факты и аналитика». Все годы работы в ИДВ Анна Николаевна принимала активное участие в общественной жизни Института, сегодня она является его председателем.

Производственная и общественная работа А.Н. Богдановой отмечена многочисленными премиями, благодарностями, почетными грамотами и знаками отличия, является Ветераном труда.

У Анны Николаевны прекрасная семья. Она счастливая жена, мама и бабушка. Её любят и ценят сослуживцы.

*Коллектив Института Дальнего Востока, дирекция Института, редакция журнала «Проблемы Дальнего Востока» от всей души поздравляют Анну Николаевну с юбилеем и желают ей здоровья, счастья и многих лет активной производственной и общественной деятельности.*

## Юбилей Светланы Серафимовны Суслиной



Светлана Серафимовна Суслина в 1972 г. окончила Московский государственный институт международных отношений (МИД СССР) по специальности «международные экономические отношения» со знанием корейского языка. С тех пор ее жизнь тесно связана с корееведческим направлением востоковедной науки. Она прошла почти все ступени научно-исследовательской деятельности: от должности научно-технического сотрудника и заочного аспиранта Института востоковедения РАН до должности главного научного сотрудника Института Дальнего Востока РАН.

В 1979 г. успешно защитила кандидатскую диссертацию по теме: «Экспансия иностранного капитала в промышленность Южной Кореи (1945–1976 гг.)» в Институте востоковедения АН СССР. В 2003 г., работая с 1999 г. в Институте Дальнего Востока, подготовила и защитила докторскую диссертацию по теме: «Трансформация экономической модели Республики Корея в условиях глобализации и регионализации мирового рынка».

С 2004 г. по 2016 гг., являясь профессором кафедры мировой экономики МГИМО(У), подготовила плеяду молодых специалистов-корееведов для дипломатической работы и продолжала свою научную деятельность в ИДВ РАН. Сферы ее научных интересов включали изучение основных тенденций экономического развития как Северной, так и Южной Кореи, перспектив сотрудничества этих стран с РФ, а также процессов интеграции и регионализации в Восточной Азии.

За годы научно-исследовательской работы она опубликовала 5 монографий и около 200 статей, посвященных актуальным проблемам корееведения. В течение своей научной деятельности она подготовила целый ряд молодых ученых-корееведов, осуществляя научное руководство и оппонирование диссертационных работ по новым направлениям востоковедческих исследований.

Светлана Серафимовна принимает активное участие в ежегодных конференциях корееведов России и СНГ, которые проводятся в ИДВ РАН с конца 1990-х годов, а также в целом ряде международных конференций, в том числе с южнокорейским Центром Азиатско-Тихоокеанских исследований Ханьянского университета (Южная Корея).

*Поздравляем Светлану Серафимовну с юбилеем и желаем ей доброго здоровья и долгих лет творческой научно-исследовательской жизни.*

Журнал «Проблемы Дальнего Востока» включен в Перечень российских рецензируемых научных журналов ВАК РФ. В нем публикуются основные научные результаты исследований по следующим отраслям науки (согласно Номенклатуре научных специальностей, по которым присуждаются ученые степени) – экономические, исторические, политические науки.

Издание входит в Российский индекс научного цитирования (РИНЦ) <http://www.elibrary.ru>.

В соответствии с издательскими требованиями все научные статьи, поступающие в журнал, проходят предварительное рецензирование с целью их экспертной оценки.

Подробная информация о правилах направления, рецензирования и опубликования статей размещена на официальном сайте журнала: <http://www.ifes-ras.ru/pdv>.

**Приглашаем авторов для быстрой и удобной подачи статей в журналы РАН воспользоваться редакционно-издательским порталом RAS.JES.SU:**

- 1) Пройти процедуру регистрации (указать Ф.И.О., e-mail и задать пароль);
  - 2) В меню «**Мои публикации**» станет активной кнопка «**Заявка на публикацию**», нажав на которую, Вы автоматически попадете на страницу, где будет предложено внести всю необходимую информацию о статье;
  - 3) Можно оставить краткий комментарий в поле «**Комментарии для редактора**». Статья будет отправлена в редакцию сразу же после нажатия кнопки «**Отправить редактору**».
- Подробная инструкция размещена по ссылке: <https://ras.jes.su/submit-paper-ru.html>

Подписной индекс издания в каталоге «Пресса России» – 70 758.

Возможно оформление льготной подписки в редакции.

По вопросам подписки обращайтесь к заведующей редакцией журнала Елене Александровне Лапшиной (тел.: 8 (499) 124–02–15).

На электронную версию журнала «Проблемы Дальнего Востока» можно подписаться в компании «Рунет». Тел.: 8 (495) 935–01–01. С условиями подписки можно ознакомиться на сайте Научной электронной библиотеки: [www.elibrary.ru](http://www.elibrary.ru).

*Перепечатка материалов без согласия редакции не разрешается.  
При использовании их в любой форме, в том числе в электронных СМИ,  
ссылка на журнал «Проблемы Дальнего Востока» обязательна.  
Мнение автора не обязательно совпадает с точкой зрения редакции.*

ПРОБЛЕМЫ ДАЛЬНЕГО ВОСТОКА  
научный журнал Российской академии наук  
(свидетельство о СМИ № 0110158 от 05.02.1993 г.)  
Адрес редакции: 117997, Москва, Нахимовский проспект, 32;  
тел. (499) 124-09-02; e-mail: [pdv@ifes-ras.ru](mailto:pdv@ifes-ras.ru)  
Оригинал-макет © 2020 г. Дмитрий Славинский

---

Подписано к печати 05.06.2020 г. Формат 70 × 100<sup>1</sup>/<sub>16</sub> Уч.-изд. л. 14,6.  
Тираж 360 экз. Зак. 13/2а. Цена свободная.

---

Учредители: Российская академия наук; Институт Дальнего Востока РАН

---

Издатель: Российская академия наук  
Исполнитель по контракту № 4У-ЭА-040-19 ООО «Интеграция: Образование и Наука»  
105082, г. Москва, Рубцовская наб., д. 3, стр. 1, пом. 1314  
Отпечатано в ООО «Институт информационных технологий»



# ВОСТОЧНЫЙ ФАКУЛЬТЕТ ГАУГН

НА БАЗЕ ИНСТИТУТА ВОСТОКОВЕДЕНИЯ РАН



## БАКАЛАВРИАТ

Востоковедение и африканистика



## МАГИСТРАТУРА

Экспертно-аналитическое востоковедение



## АСПИРАНТУРА

Обучение в Институте востоковедения РАН

Обучение на восточном факультете предполагает сочетание классического востоковедного образования с углубленным изучением теории международных отношений, политологии, а также философии, религии и общественной мысли Востока.

Основа востоковедного образования — профессиональное овладение восточным и английским языком. Основные языки — арабский, китайский, корейский и японский.

Обучение проходит в малочисленных языковых группах, что гарантирует индивидуальный подход к каждому студенту и создает комфортную атмосферу для эффективного усвоения материала.

Изучение обширного комплекса исторических, философских, религиоведческих, политологических и культурологических дисциплин готовит выпускника к исследовательской, переводческой и практической деятельности во всех сферах взаимодействия со странами и народами Азии и Африки.

## 5 ПРИЧИН ПОСТУПИТЬ В ГАУГН



### ВЫДАЮЩИЕСЯ ПРЕПОДАВАТЕЛИ

Ученые из научно-исследовательских институтов РАН, включая академиков, член-корреспондентов, докторов и кандидатов наук.



### ИНДИВИДУАЛЬНЫЙ ПОДХОД

Мы не набираем на курс более 35 человек. Преподаватель общается с каждым индивидуально, помогает в выборе вектора профессионального развития.



### МЕЖДУНАРОДНОЕ СОТРУДНИЧЕСТВО

Некоторые лекции читают приглашенные специалисты из других стран. Большое внимание уделяется языковой подготовке.



### УДОБСТВО

Факультеты находятся в Москве в непосредственной близости от метро. Обучение в магистратуре и аспирантуре в основном проходит в вечернее время. Подать документы можно онлайн.



### СТУДЕНЧЕСКАЯ ЖИЗНЬ

Студенты ГАУГН могут участвовать во многочисленных студенческих клубах («Что? Где? Когда?», Клуб политического анализа, Китайский разговорный клуб и др.).